

## 小型電気温水器（元止め式） 湯ぽっと

### 工事店様へのお願い

保証書に貴店名ならびにお引渡し日をご記入のうえ、お客様にお渡しください。また、定期的に交換が必要な部品があることをお客様に必ずお伝えください。

### 定期点検情報掲載

品番

REAH06型  
REAK06型

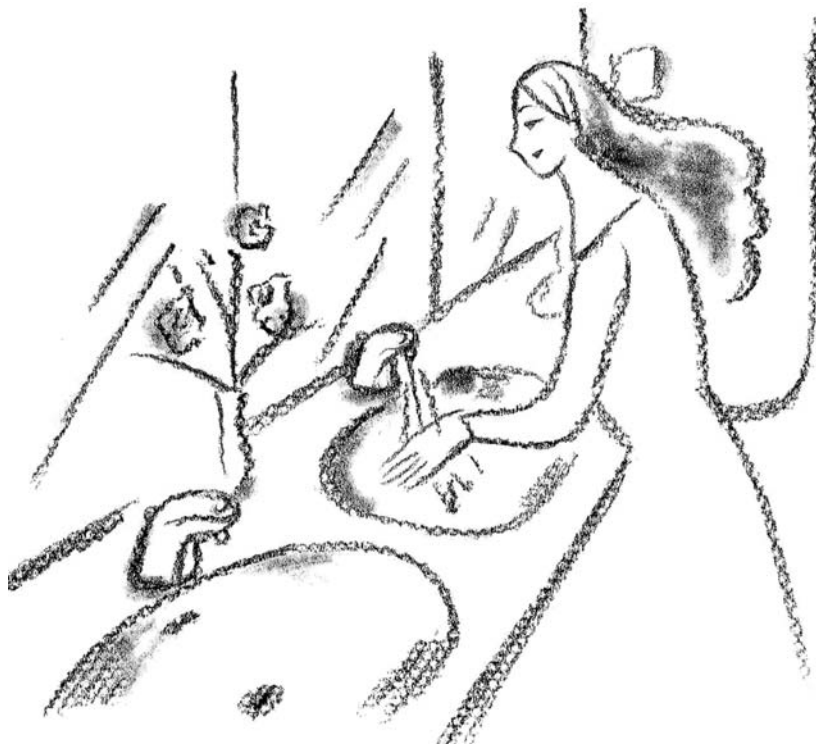

安全上のご注意 …………… 1  
各部のなまえ …………… 5  
ご確認ください …………… 6  
タンクへ水を入れる …………… 6

はじめに

湯を沸かす …………… 8  
湯(水)の出しかた・止めかた …………… 9  
夏場に水のみを使用したい場合 …… 9  
湯と水の切り替えかた …………… 10  
「水優先モード」の設定の仕方 …… 10

使いかた

各部のお手入れ …………… 11  
フィルター …………… 13  
タンク内 …………… 15  
スパウト …………… 16  
長期間使用しないとき …………… 17  
凍結による破損予防 …………… 17

お手入れ

仕様 …………… 17  
故障かな?と思ったら …………… 18  
次のような場合は  
故障ではありません …………… 19  
アフターサービス …………… 20  
保証書 …………… 22

こんなときは

- ◆このたびは、TOTO湯ぽっとをお求めいただき、誠にありがとうございます。  
この取扱説明書をよくお読みのうえ、正しくお使いください。
- ◆保証書に、取付店名、引渡し日などが記入されていることを必ずお確かめください。
- ◆この取扱説明書は保証書付ですので、大切に保管し、お使いになる方がいつでも見ることができるようにしてください。

# はじめに

## 安全上のご注意

### 安全のために必ずお守りください



ご使用の前に、この「安全上のご注意」をよくお読みのうえ、正しくお使いください。

お読みになったあとは、お使いになる方がいつでも見ることができるよう必ず保管してください。







転居される場合は、新しく入居される方が商品を安全にお使いいただくために、この「取扱説明書」を新しく入居される方、または取り次ぎされる方にお渡しください。



この「取扱説明書」では、商品を安全に正しくお使いいただき、あなたや他の人々への危害や財産への損害を未然に防止するために、いろいろな表示をしています。

その表示と意味は次のようになっています。内容を理解してから本文をお読みください。

表示	意味
 <b>警告</b>	この表示を無視して、誤った取り扱いをすると、人が死亡、重傷を負う可能性、または火災の可能性が想定される内容を示しています。
 <b>注意</b>	この表示を無視して、誤った取り扱いをすると、人が傷害を負う可能性や物的損害のみの発生が想定される内容を示しています。

絵表示については、次のような意味があります。









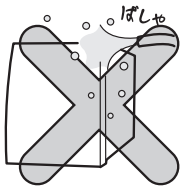

表示	意味
 <b>禁止</b>	商品の取り扱いにおいてその行為を禁止するために用いています。
 <b>分解禁止</b>	商品を分解することで感電などの傷害が起こる可能性を示しています。
 <b>水場での使用禁止</b>	防水処理のない商品を水場で使用すると、漏電によって感電や発火の可能性を示しています。
 <b>接触禁止</b>	商品の特定の場所に触れることによって傷害が起こる可能性を示しています。
 <b>ぬれ手禁止</b>	商品をぬれた手で扱おうと感電する可能性を示しています。
 <b>水ぬれ禁止</b>	防水処理のない商品を水がかかる場所で使用したり、水にぬらすなどして使用すると漏電によって感電や発火の可能性を示しています。

表示	意味
 <b>必ず実行</b>	使用者に対し指示に基づく行為を強制しています。
 <b>アース接続</b>	安全アース端子付きの機器の場合、使用者にアース線を必ず接続するように指示しています。
 <b>プラグを抜く</b>	使用者に電源プラグをコンセントから抜くように指示しています。

警告・注意事項は、必ず守ってくださいね!

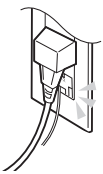

# 警告

	<p>修理技術者以外の方は、絶対に分解したり修理・改造は行わない (感電や火災などの原因になります。)</p>	
	<p>機器本体に水をかけない (感電や火災などの原因になります。)</p>	
	<p>水がかかったり、表面に結露を生じるような湿気の多い場所、 特に浴室やシャワールームには設置しない (感電や故障の原因になります。)</p>	
	<p>ぬれた手で、電源プラグを抜き差ししない (感電の原因になります。)</p>	
	<p>雷が発生しているときは、電源プラグに触れない (感電の原因になります。)</p>	
	<p>ガタついているコンセントを使わない (火災の原因になります。)</p>	
	<p>指定する電源以外では使用しない (火災の原因になります。)</p>	
	<p>コンセントや配線器具の定格を超える使いかたをしない (たこ足配線などで定格を超えると、発熱による火災の原因になります。)</p>	
	<p>電源コード・電源プラグが破損するようなことをしない (傷んだまま使用すると、感電・ショート・火災の原因になります。) 傷つけたり、加工したり、無理に曲げたり、ねじったり、引っ張ったり、重いものを載せたり、束ねたり、挟み込んだり、加熱したりしないでください。</p>	
	<p>アース (D種接地) 工事がされていることを確認する (アース工事がされていないと故障や漏電のときに、感電するおそれがあります。) 取り付けられていない場合は、必ずお取付工事店または、販売店に依頼して取り付けてください。</p>	

# はじめに

## ⚠ 警告

⚠	<p>漏電遮断器が取り付けられていることを確認する (感電や火災の原因になります。) 取り付けられていない場合は、必ずお取付工事店または販売店に依頼して取り付けてください。</p>	
	<p>電源プラグの刃などについたホコリは、1カ月に1回程度定期的に取り除き、根元まで確実に差し込む (電源プラグにホコリなどがたまると、湿気などで絶縁不良となり、火災の原因になります。) 電源プラグを抜き、乾いた布でふいてください。</p>	
	<p>電源プラグを抜くときは、必ずプラグ本体を持って引き抜く (コードを引っ張るとプラグやコードが傷んで、火災や感電の原因になります。)</p>	
👉	<p>お手入れのときには、必ず電源プラグをコンセントから抜く (感電の原因になります。)</p>	

## ⚠ 注意

⊘	<p>タンク内に水がないときは、電源スイッチを入れない (空焚きとなり故障・事故の原因になります。) ※必ずP.6の【タンクへ水を入れる】の作業を行ってから電源スイッチを入れてください。</p>	
	<p>湯は飲料用に用いない (下痢・腹痛などをおこす場合があります。)</p>	
	<p>連結管など、接続配管やコードに無理な力や衝撃を加えない (水漏れ・漏電の原因になります。)</p>	
	<p>水道水以外は使用しない (井戸水などを使用すると腐食などにより水漏れするおそれがあります。)</p>	
	<p>商品に強い力や衝撃を与えない (故障や水漏れの原因になります。)</p>	
	<p>スパウトの先端を手でふさがない (水がスパウト内を流って逆流し、水漏れする原因になります。)</p>	

## ⚠ 注意

	元止め式ですので、吐水口をふさいだり、浄水器やホースをつながない (タンクに異常圧がかかり、水漏れの原因になります。)
	排水時に熱湯が出るおそれがありますので湯に触れない また、連結管も高温になりますのでさわらない (やけどをするおそれがあります。)
	吸気栓に触れるときは、タンク内の湯を出し切って水に なっていることを確かめてから行う (やけどをするおそれがあります。)
	長期間使用しないときは、電源プラグをコンセントから抜く (安全のために電源プラグを抜いておいてください。)
	落雷の可能性がある場合は、あらかじめ電源プラグを コンセントから抜く (故障の原因になります。)
	電気温水器、水栓の周辺温度が氷点下にならないようにする (凍結により破損し、水漏れするおそれがあります。) 凍結による破損は、保証期間内でも有料となります。
	スパウトの泡まつキャップがゆるんでいないか確認する (泡まつキャップがゆるんだ状態で使用すると、吐水時に泡まつキャップが飛び出して傷害 を負う可能性があります。)
	出る湯(水)の量が少なくなったら、止水栓、給水口のフィルターの点検・清掃を行う (P.13参照) (フィルターが詰まると、湯の量が減少したり機器の故障の原因になります。)
	タンク内の水を抜くときは、タンク内の湯が水になっていることを確かめてから行う (やけどのおそれがあります。)
	ご使用の際、配管の周り(キャビネット内、点検口内を含む)を見 て水漏れがないか確認する (部品の劣化・摩耗などによる水漏れが発見できず、家財などをぬら す財産損害発生のおそれがあります。)
	必ず専用水栓をご使用する (元止め式ですのでタンクの破損の原因になります。)

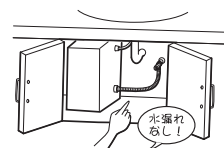
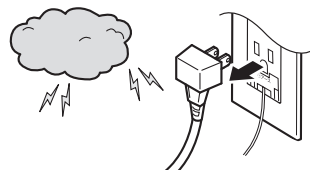
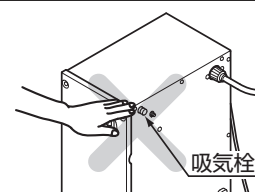
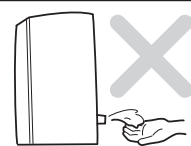

# はじめに

## 各部のなまえ

### ●本体周辺部

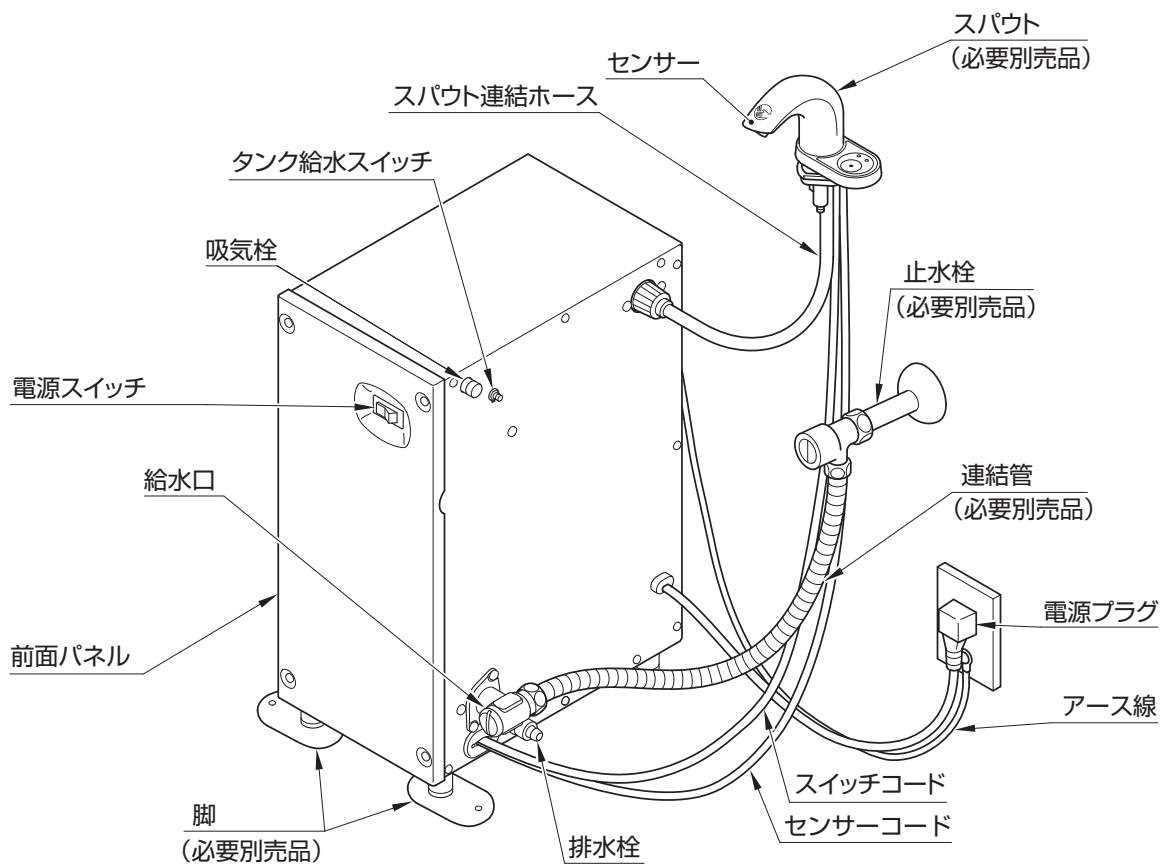

### ●スパウト部 (別売品)

	Aタイプ	グースネックタイプ	コンテンポラリタイプ
スイッチなし		—	
スイッチあり	 湯水切り替え スイッチ	 湯水切り替え スイッチ 出/止スイッチ	—



## ご確認ください

- フィルター付きの止水栓が取り付けられていますか？  
フィルター付き止水栓を使用しない場合、電磁弁に異物がかみ込んだ場合に、止水不良などの機器故障の原因となります。

※ フィルター付きの止水栓が取り付けられていない場合は、お取付店、お取扱店または、TOTOメンテナンス(株)修理受付センター

TEL ☎ 0120-1010-05 FAX ☎ 0120-1010-02  
にご連絡ください。

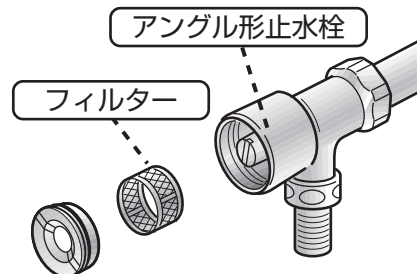

## タンクへ水を入れる

次の手順で確実にタンクへ水を入れてください。水が入っていないと空焚きの原因となります。

- 1 止水栓に付属の開閉工具で止水栓を開ける。

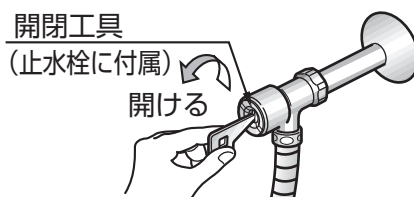

- 2 電源プラグをコンセントに差し込む。

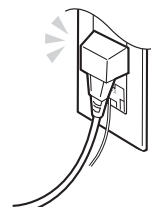

- 3 タンク給水スイッチを押す。

スパウトに湯水切り替えスイッチがある場合は**湯側**のランプが点灯していることを確認のうえ、タンク給水スイッチを押してください。

(水側が点灯している状態でタンク給水スイッチを押しても、タンクへの給水を行いませんので、湯水切り替えスイッチを押し湯側のランプを点灯させてからタンク給水スイッチを押してください。)

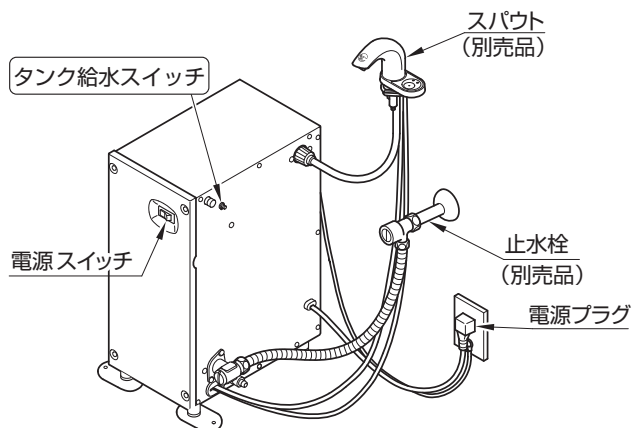
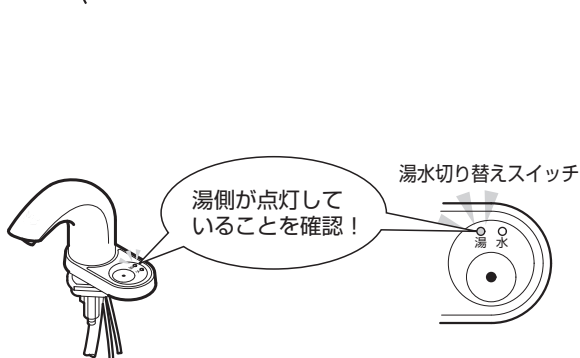

# はじめに

**4** タンクが満水になるまでは、スパウトから断続的に水が出ます。

(例) Aタイプ自動水栓



※タンク給水スイッチを押すと約5分間連続して水が出ます。

約1分間しか水がでない場合は、電源プラグをコンセントより抜いて5秒程度してから再度電源プラグを差し込み、タンク給水スイッチを押してください。

**5** 水の出方が安定してくるとタンクは満水です。

満水になったら再度タンク給水スイッチを押し、水を止める。

【注意】満水になるまでは約3分かかります。

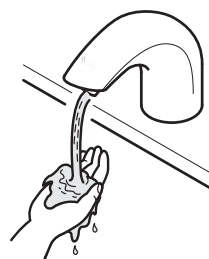

水の出方が安定する前に水が止まったら、再度タンク給水スイッチを押して水の出方を安定させ、タンクを満水にしてください。



## 湯を沸かす

- 1 スパウトのセンサー部に手を近づけ、スパウトから連続的に水が出ることを確認する。

**注** 水が連続的に出ない場合は、P.6・7の「タンクへ水を入れる」をご覧ください。

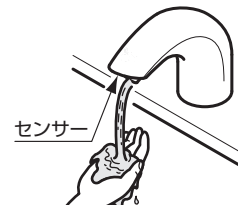

- 2 電気温水器本体の電源スイッチを『入』にする。  
電源スイッチのランプが点灯し、ヒーターに通電されます。

### ⚠ 注意



タンク内に水がないときは、電源スイッチを入れない  
(空焚きとなり故障・事故の原因となります。)



- 3 沸き上がると自動的に通電が止まり、電源スイッチのランプが消灯します。  
※下表の時間で約70℃の湯が沸き上がります。

<沸き上がり時間の目安>

給水温度	5℃	15℃	25℃
沸き上がり時間の目安	約39分	約35分	約30分

※使用中は下表の温度の湯がスパウトから出ます。

<スパウトから出る湯の温度の目安> (沸き上がり直後の場合)

給水温度	15℃
スパウトから出る湯の温度の目安	約36℃

※湯が沸き上がると電源スイッチのランプは、消灯します。

※湯温が下がると再びヒーターに通電され、電源スイッチのランプが再点灯します。

### ⚠ 注意



湯は飲料用に用いない  
(下痢、腹痛などをおこす場合があります。)



## ちょっと一言

沸き上げ中はスパウトから膨張水が少量滴下しますが、故障ではありません。

沸き上げが終わると膨張水の排出は止まります。

別売品の膨張水処理ユニット (RHE655H) を接続するとスパウトからの膨張水は出ません。

# 使いかた

## 湯（水）の出しかた・止めかた

【センサーを使った場合】

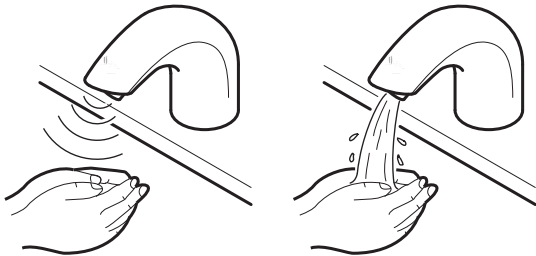

### 1. 吐水口に手を近づける。

センサーが感知して湯（水）が出ます。

### 2. 手を離す。

手を離すと1～2秒後に止まります。  
手を近づけたままでも約1分間で自動的に止まります。（再び、湯（水）を出したい場合は、一度手を吐水口から離してください。）

【スイッチを使った場合】 ※グースネックタイプスパウト（出/止スイッチ付）のみ

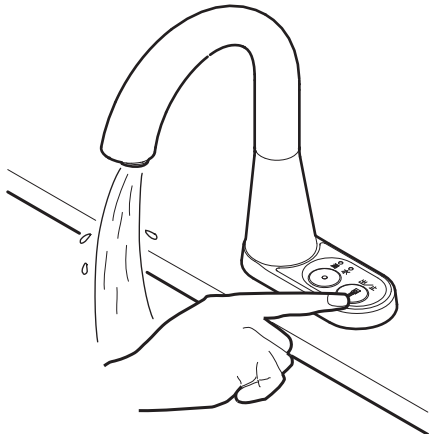

### 1. 出/止スイッチを押す。

出/止スイッチを押すと湯（水）が出ます。

### 2. もう一度出/止スイッチを押す。

もう一度押すと止まります。  
止め忘れても1分間で自動的に止まります。

※電源投入後、最初の3回は出/止スイッチを押すと約5分間水が出ます。  
もう一度スイッチを押すと水が止まります。

## 夏場に水のみを使用したい場合

電源スイッチを「切」にして使用してください。

**注意** 自動水栓のセンサーを感知させるために、電源プラグは抜かないでください。

# 湯と水の切り替えかた

※湯水切り替えスイッチ付スパウトのみ

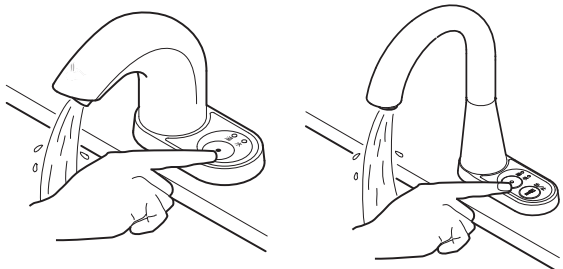

**湯水切り替えスイッチを押す。**  
スイッチ上のランプが点灯している側が出ます。  
湯水切り替えスイッチを押すとランプの点灯が切り替わり、湯と水が切り替わります。

# 「水優先モード」の設定の仕方

※湯水切り替えスイッチ付スパウトのみ

「水優先モード」とは湯設定で使用したあとでも、自動的に水設定に切り替わり次に使うときは水が出る省エネの機能です。

湯の使用後、1分間使用がない場合は水設定に切り替わります。

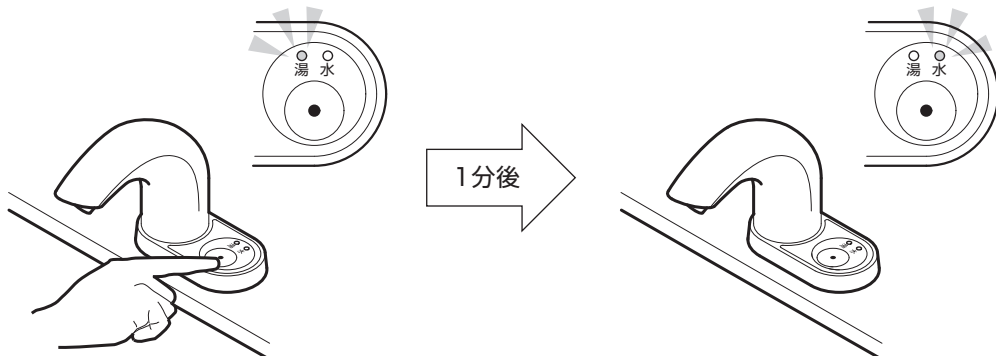

## ◆「水優先モード」設定/解除の仕方

工場出荷時は解除されています。

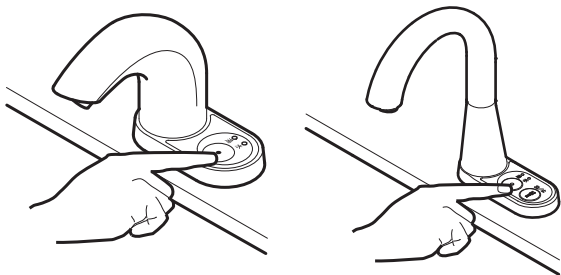

**湯水切り替えスイッチを5秒間押す。**  
設定/解除されると合図があります。  
設定の合図：「水」ランプが2秒間点滅  
解除の合図：「湯」「水」ランプが2秒間点滅

電源スイッチを「切」にして使用してください。

**注意** タンクへ水を入れずに「水優先モード」を設定しないでください。  
タンクへの給水がされず、空焚きの原因となります。

使いかた

# お手入れ

## 各部のお手入れ

汚れがひどいときなど

### 湯ぽっと本体のお手入れ

通常は、乾いた布でふいてください。  
汚れがひどいときは、適量に薄めた家庭用中性洗剤を  
含ませた布でふきとってください。

#### ⚠ 警告



機器本体に水をかけない  
(感電や火災の原因になります。)

#### — ご注意 —

「酸性」・「アルカリ性」の表示のある  
洗剤およびたわし、クレンザーなどの  
使用は、本体を傷めますので絶対やめ  
てください。



1回程度/年

### タンク内のお手入れ

長期間の使用でタンク内が水あかななどで汚れることがあり  
ます。1年に1回程度、タンク内の水を抜き、清掃してください。  
(お手入れ方法は、P.15参照)

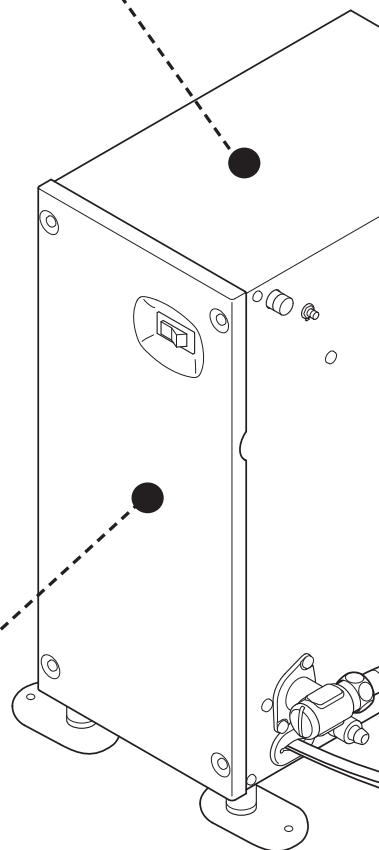

## 日常の確認

### 水漏れ確認

ご使用の際、電気温水器周辺に水漏れおよび水漏れの形跡がないことを確認してください。

水漏れなどが確認された場合は止水栓を閉めて、お取り付け工事店または、TOTOメンテナンス(株)

TEL ☎ 0120-1010-05 FAX ☎ 0120-1010-02

までご連絡ください。

### スパウトのお手入れ

快適にお使いいただくために、日頃のお手入れを、行ってください。

(お手入れ方法は、P.16参照)

お手入れの際は、電源プラグを抜いてください。

1回/月

### 電源プラグのお手入れ

電源プラグにホコリなどがたまると、湿気などで絶縁不良となり、火災の原因になります。電源プラグを抜き、乾いた布でふいてください。

湯量が少なくなったとき

### 止水栓フィルター/給水口フィルターのお手入れ

ご使用中フィルターにゴミなどが詰まるとタンク内への給水量が少なくなり、機器の故障の原因になります。出る湯(水)の量が少なくなったら、お手入れを行ってください。(お手入れ方法は、P.13参照)

# お手入れ

## フィルター

● 止水栓フィルターおよび給水口フィルターが詰まるとタンク内への給水量が少なくなり、機器の故障の原因となります。出る湯（水）の量が少なくなったら、次の手順でフィルターの掃除を行ってください。

### 清掃手順

#### 1 フィルターを掃除する前に

- ①電源スイッチを「切」にする。

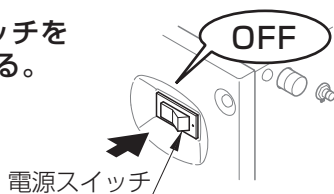

- ②止水栓に付属の開閉工具で止水栓を閉める。



- ③タンク給水スイッチを押す。



- ④電源プラグを抜く。

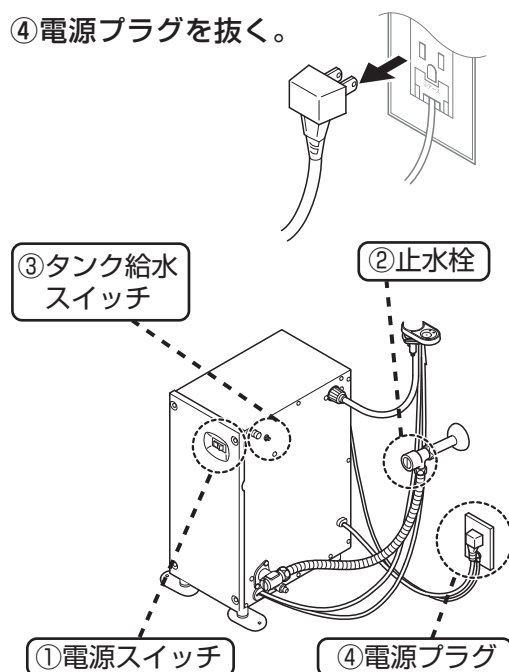

#### 2 フィルターの掃除

##### 止水栓フィルターのお手入れ

- ①ふたを外し、フィルターを取り外す。

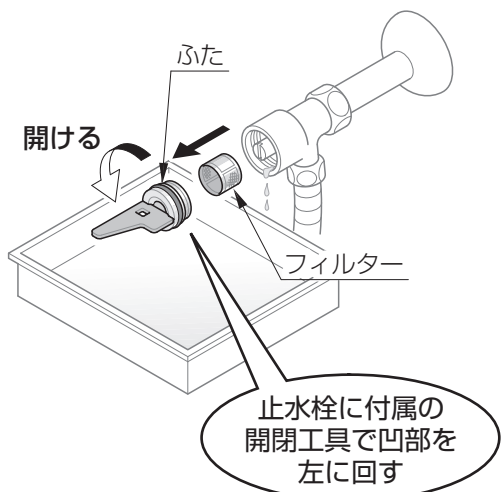

##### 給水口フィルターのお手入れ

- ①止水栓に付属の開閉工具でフィルターを回し、定流量弁、給水口フィルターを取り出す。  
※フィルターキャップを外すと水が出ます。(約70cc)

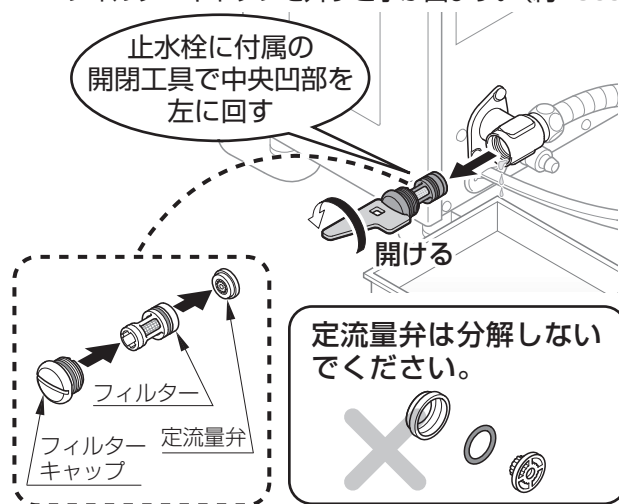



## 清掃手順

- ② フィルターの網目に詰まったゴミをブラシなどで取り除く。



※金属のブラシは使用しないでください。  
フィルターの網を傷める可能性があります。

- ③ フィルターをふたに差し込み、ふたを止水栓に取り付ける。

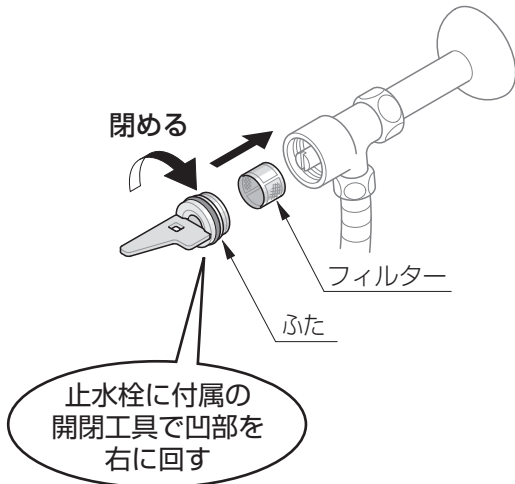

- ② フィルターの網目および定流量弁に詰まったゴミを取り除く。



※金属のブラシは使用しないでください。  
フィルターの網を傷める可能性があります。

定流量弁が洗面器の排水に流れていかないようにご注意ください。



- ③ フィルター、定流量弁をフィルターキャップに差し込み、フィルターキャップを給水エルボに取り付ける。

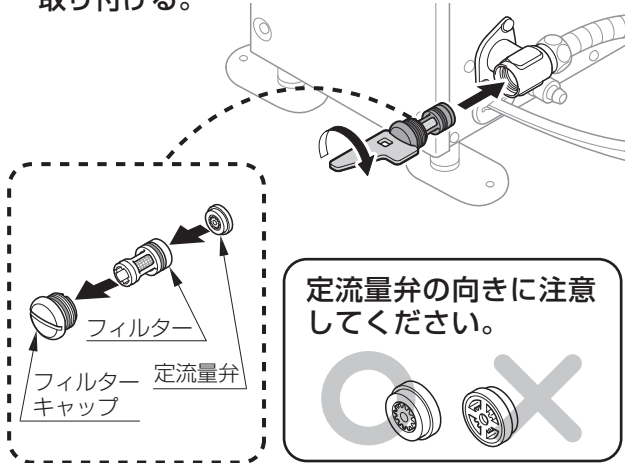

### 3 フィルター掃除後の確認

止水栓を開けてタンクに水を入れる。  
(P.6・7参照)

止水栓および給水口から水漏れのないことを確認してください。



## タンク内

- 長期間の仕様でタンク内が水あかななどで汚れることがあります。1年に1回程度、タンク内の水を抜き、清掃してください。

### ● ● ● 水抜き・清掃手順 ● ● ●

- 1 電源スイッチを「切」にする。



※スパウトに湯水切り替えスイッチがある場合は、湯側のランプが点灯していることを確認してください。

- 2 タンク給水スイッチ(右図参照)を押す。  
湯が止まったら、再度タンク給水スイッチを押す。

※タンク給水スイッチを押すとスパウトより湯が出ます。約5分で自動的に湯が止まります。

### 注意

タンク内の湯温が高い状態で排水作業を行うと、やけどをされるおそれがあります。  
(沸き上がり直後のタンク内湯温は70℃です。)

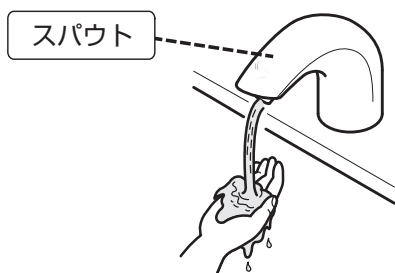

※途中で手を湯に近づけて温度を確認し、湯が水になっていたら給水スイッチを押し、水を止めてください。

- 3 止水栓に付属の開閉工具にて止水栓を閉める。

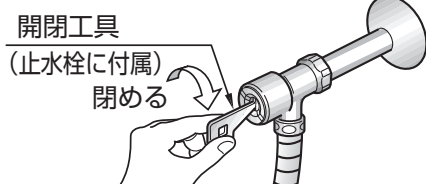

- 4 電気温水器の排水栓に付属の水抜きチューブを差し込み、左に回す。その後、吸気栓を左に回して取り外す。  
排水が始まります。

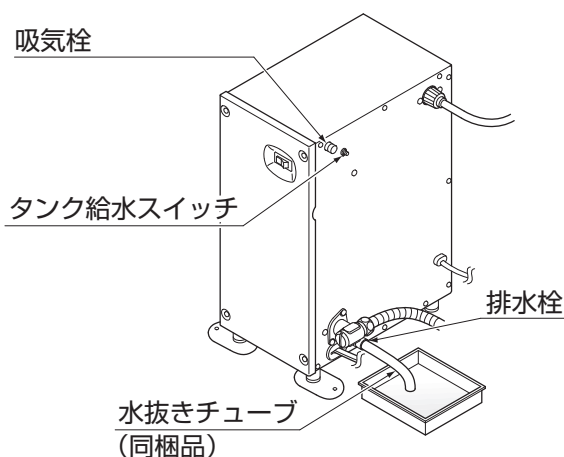

※水抜きには、約8分かかります。  
※水を抜く際は、必ず受け皿などで受けてください。  
※排水量は約6Lです。

- 5 排水が完了したら、排水栓および吸気栓を閉め、止水栓を開けてタンクに水を入れる。(P.6・7参照)

※水を入れたあと、排水栓、吸気栓から水が漏れていないことを確認してください。

- 6 排水の水がきれいになるまで、3・4・5の作業を2、3回繰り返す。

- 7 タンク内の清掃が完了したら、排水栓および吸気栓を閉め、止水栓を開けてタンクに水を入れる。  
(P.6・7参照)

※水を入れたあと、排水栓、吸気栓から水が漏れていないことを確認してください。

- 8 電源スイッチを「入」にする。

# スパウト

## 布を使用したお手入れ

### ● 軽い汚れの場合

水またはぬるま湯に浸した布をよく絞って、スパウトおよびセンサー部の汚れをふき取ってください。

### ● ひどい汚れの場合

適量に薄めた食器用中性洗剤を含ませた布で汚れをふき取ったあと、水洗いし、からぶきしてください。



## センサーのお手入れ

1. 開閉工具で止水栓を閉める。



2. 水またはぬるま湯に浸した綿棒で、汚れをふき取る。  
ひどい汚れの場合、適量に薄めた中性洗剤を含ませた綿棒で汚れをふき取ったあと、水ぶきする。

※お手入れの際は、センサー面を傷つけないようにご注意ください。



## TOTO蛇口まわりのクリーナーでのお手入れ

水栓に傷をつけずに、水あかなどの汚れを効果的に除去できる「TOTO蛇口まわりのクリーナー」のご使用をおすすめします。

お求めに関するお問い合わせ先:TOTOメンテナンス(株)TOTOパーツセンター



## お願い

スパウトの表面を傷つけるものは使用しないでください。

- 酸性洗剤、塩素系漂白剤、アルカリ性洗剤  
スパウトの表面が変色します。
- シンナー、ベンジンなどの溶剤  
ゴムや樹脂部品が破損するおそれがあります。
- クレンザー、磨き粉など、粗い粒子を含んだ洗剤
- ナイロンたわし、たわし、ブラシなど  
スパウトの表面が傷つきます。



## スパウトの`ガタつき、

スパウトの`ガタつき、がないか確認する。

ガタついているときは、スパウト下部の六角ナットを締め付けてください。

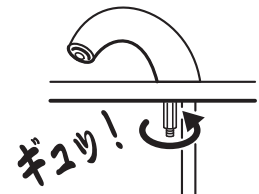

## 吐水口の掃除

1. 開閉工具で、止水栓を閉める。
2. 泡まつキャップを付属の開閉工具で外す。
3. 泡まつキャップや内筒の網目に詰まったゴミをブラシなどで取り除く。
4. 泡まつキャップに内筒・パッキンを入れ、取り付ける。

※泡まつキャップ (品番: THB37) を交換する場合は、P.21を参照ください。



# お手入れ／こんなときは

## 長期間使用しないとき

●長期間ご使用にならないときは、次の手順で水抜きを実施してください。

### ● ● ● 水抜きの方法 ● ● ●

次の手順で設定を行ってください。

- 1 電源スイッチを「切」にする。
- 2 タンクおよび連結管内の水を抜く。  
水抜き・清掃手順2～5 (P.15) を参照ください。

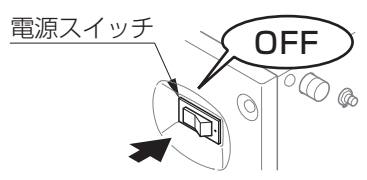

※タンク内に水を入れる場合は、P.6「タンクへ水を入れる」に沿って行ってください。

## 凍結による破損予防

本商品は寒冷地対応ではありません。  
電気温水器・水栓周囲の温度が氷点下にならないようにしてください。  
**(凍結すると部品が破損し、水漏れの原因となります。)**  
凍結により破損した場合は、保証期間内でも有料となります。

## 仕様

機種品番		REAH06A11	REAK06A11
定格	電 圧	AC100V	
	周 波 数	50/60Hz	
	消費電力	0.6kW (スパウト部：常時2W/作動時4W)	
貯 湯 量		約6L	
沸き上がり温度		約70℃	
出 湯 温 度		約36℃ (温度範囲約30℃～40℃)	湯側：約36℃ (温度範囲約30℃～40℃) 水側：給水温度
沸き上がり時間 (入水温15℃→70℃)		約35分	
給 水 方 式		元止め式	
使用条件	使用環境温度	1℃～40℃	
	使 用 水	水道水	
	使 用 水 圧	最低必要水圧 (流動時)：0.07MPa 最高水圧 (静止時)：0.75MPa	
商 品 寸 法		幅175mm×奥行280mm×高さ390mm	
満 水 質 量		約13kg	
感 知 距 離		学習方式による感知距離変化型(セットアップされる洗面器により、自動で感知距離を設定します。)	
流 量 調 節		Aタイプ 3.5L/min(定流量弁内蔵) グースネックタイプ・コンテンポラリタイプ：4L/min (スパウト付属の定流量弁に交換)	
電源コード・アース線長さ		約1.0m	
主要部品	ヒ ー タ ー	シーズヒーター	
	自動温度調節器	自動温度調節器 (バイメタル)	
安全装置	温度過昇防止器	手動復帰式バイメタル	

# こんなときは

## 故障かな？と思ったら

現象	確認項目	処置方法
湯が沸かない。 湯にならない。	電源プラグが完全に差し込まれていますか？	電源プラグを確実にコンセントに差し込んでください。
	元電源が入っていますか？	ブレーカーを入れてください
	電源スイッチが入っていますか？	電源スイッチを入れてください。
	スパウトの湯水切り替えスイッチが「水」側になっていませんか？	湯水切り替えスイッチを押し「湯」側に切り替えてください。
	タンク内に水がない状態で電源スイッチを入れていませんか？	お取付工事店またはTOTOメンテナンス(株)へご相談ください。(保証外修理となります)
	停電していませんか？	停電していないことを確認してください。
湯も水も出ない。 湯量が少ない。	止水栓が完全に開いていますか？	止水栓を開けてください。
	フィルターや、吐水口にごみなどが詰まっていますか？	フィルター・吐水口を掃除してください。(P.13・16参照)
	断水していませんか？	断水していないことを確認してください。
	電源プラグが完全に差し込まれていますか？	電源プラグを確実にコンセントに差し込んでください。
	停電していませんか？	停電していないことを確認してください。
	スパウトのセンサーの前に障害物がありますか？	あれば取り除いてください。
	スパウトのセンサーの表面が汚れていますか？	汚れていればきれいにふいてください。
湯(水)が止まらない。	スパウトのセンサーの前に障害物がありますか？	あれば取り除いてください。
	スパウトのセンサーの表面が汚れていますか？	汚れていればきれいにふいてください。
	どうしても止まらない場合は、止水栓を閉めて、お取付工事店または、TOTOメンテナンス(株)(連絡先下記)に相談してください。 TEL ☎0120-1010-05 FAX ☎0120-1010-02	
水漏れしている。	機器本体からの水漏れですか？	止水栓を閉めて、電源プラグを抜き、お取付工事店または、TOTOメンテナンス(株)(連絡先下記)に相談してください。 TEL ☎0120-1010-05 FAX ☎0120-1010-02
	配管接続部からの水漏れですか？	水漏れ箇所を締め直してください。
水の出方が安定しない。	タンクが満水になっていますか？	タンクが満水になるまで給水してください。(P.6・7参照)



# こんなときは

## 次のような場合は故障ではありません

現 象	理 由
使用中に湯がぬるくなる。	連続して湯を使うと、湯がぬるくなります。 本商品は、タンクにためた湯を使用するため、連続して使用された場合は、沸かし上げに時間がかかります。 また、冬場は、水温が低いので吐水直後に一瞬湯がぬるくなることがあります。
冬場に使用するとなかなか湯が出ない。 沸かし上げに時間がかかるようになった。	冬場は、水温が低いので、湯温の低下が著しくなり沸かし上げに時間がかかるためです。
吐水時に一瞬湯温が高くなる。	沸かし上げ時に機器内の配管の残水があたためられて、吐水されたためです。
スパウトから湯がポトポト滴下する。	沸かし上げ中は吐水口から水が出ます。これは、タンク内部の膨張水を排出しているもので、故障ではありません。沸かし上げが終わると、膨張水の排出は止まります。 また、別売品の膨張水処理ユニットを取り付けるとスパウトからの湯の滴下はありません。(P.8参照)
電源スイッチのランプが消灯している。	タンク内の水が沸き上がると電源スイッチのランプは、消灯します。
湯から甘ずっぱいにおいがする。	配管用の接着剤のにおいと思われます。 しばらくの間使用していると、徐々に解消されます。
手を差し出しても短時間で水が止まる。(※)	学習機能により、手の動きを感知し水を出し止めします。そのため、手を差し出したまま動かさなければ、障害物と判断し止まります。動きを感知すれば最大1分間水が出ます。
手を外しても約15秒間水が止まらない。(※)	使用中にセンサー面に水滴や汚れがつくと、手を外しても水が出続けることがあります。その場合も学習機能の採用により約15秒間水が出たあと、止まります。水滴や汚れはふき取るようにしてください。
通常よりも手を近づけたり、動かしたりしないと水が出なくなった。(※)	センサー面に水滴や汚れが付着していると学習機能が正常に作動しない可能性があります。センサー面は常にきれいな状態にしておいてください。
続けて水を出し止めしていると、手を差し出しても水が出なくなる。(※)	学習機能では、水が止まってからすぐに手を入れる動作を10回続けて行くと、センサー感知距離が短くなります。そのため、手を差し出しても水が出ないことがあります。その場合は約15秒間何もしないでください。正常に戻ります。
勝手に水が出る。	電源プラグを投入すると5秒間吐水する仕様になっています。 凍結防止機能付タイマー(品番:RHE658)とセットで使用する場合、環境(気温)を感知し、凍結しそうな温度になると自動的に水を出し、商品の凍結を間欠流動方式で予防する機能であり、故障ではありません。 24時間湯が使われない場合、自動的に湯が5秒間出ます。配管内の空気混入を防ぐための動作で故障ではありません。
吐水量が少なく湯温が低い。	水圧が低いと吐水量が少なく出湯温度が低くなる場合があります。
<b>【膨張水処理ユニット取り付けの場合】</b> ● 吐水時に空気が混ざった音がする。 ● 手を差し出して湯が出るまでに少し時間がかかる。 ● 吐水時に膨張水処理ユニットより排水される。	膨張水処理ユニットは、沸かし上げ時のスパウトからの湯の滴下を防ぎます。また、使用後は接続ホース内の残水を排水して次の使用時にすぐに湯が出ます。そのため接続ホース内に空気がたまっており、吐水時に空気が混ざった音がしたり、湯が出るまでに少し時間がかかります。また、湯の量が少なくなったり、吐水時に膨張水処理ユニットより排水されることがあります。

(※) 自動水栓は学習機能を採用しており、センサー感知距離を15秒に一度自動設定します。そのため以上のような現象が発生することがありますが、故障ではありません。



## アフターサービス

使用年数

1 2 3 4 5 6 7 8 9 10 11 12

お客様による日常のお手入れ・点検

買い換え  
ご検討

引渡し日

摩耗劣化部品の交換

(内容により取扱店またはTOTOメンテナンス(株)へ依頼)

点検・修理を依頼される前に「故障かな?と思ったら」(P.18)を見て、もう一度ご確認ください。

### 保証書 (この説明書のP.26が保証書になっています)

- この商品は保証書の内容に従って保証されています。引渡し日、取付店名、扱者印が記入してあることを確認してください。また、保証書の内容をよくお読みのうえ、大切に保管してください。
- 保証期間は保証書をご確認ください。

### 保証について

- 保証期間中は  
保証書の規定に従って、修理をさせていただきます。保証期間内でも有料になることがありますので保証書の内容をよくご確認ください。例えば、「取扱説明書、施工説明書、貼付ラベルなどの注意書きに従っていない場合の不具合など」は有料になります。
- 保証期間中を過ぎているときは  
修理すれば使用できる商品については、ご希望により有料で修理させていただきます。  
→「修理を依頼されるときは」「修理料金について<TOTOメンテナンス(株)にご依頼の場合>」(P.21)をご確認ください。

### 部品の交換について

無料修理により取り外された部品・商品はTOTO株式会社の所有となります。

### 補修用性能部品の供給期間

この商品の補修用性能部品(機能維持に不可欠な部品で、使用期間中に取り替えての必要が発生する可能性の大きいもの)の供給期間は製造中止後7年です。

# こんなときは

## 修理を依頼されるときは

### 【修理依頼先】

お求めの取付店・販売店または  
TOTOメンテナンス（株）修理受付センター

### 【ご連絡いただきたい内容】

- ①住所、氏名、電話番号    ②商品名  
③品番                            ④取付店  
⑤故障内容、異常の状況（どこから水漏れしているかなど）  
⑥訪問希望日

### 【ご不明な点や修理に関するお問い合わせ先】

「TOTOお客様相談室」または  
「TOTOメンテナンス（株）修理受付センター」

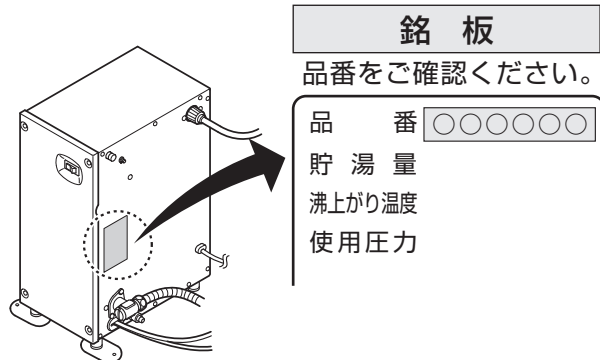

## 修理料金について<TOTOメンテナンス（株）にご依頼の場合>

修理により商品の機能が維持できる場合には、ご要望により有料にて修理をさせていただきます。

標準修理料金は **技術料** + **部品代** + **訪問料** で構成されています。

ただし、補修用部品の保有期間が経過している商品は、修理できない場合がございます。

## 補修用性能部品について

以下の補修用性能部品はお客様がご自分でお取り替えできます。

部品名	泡まつキャップ Aタイプ グースネックタイプ	吐水口キャップ コンテンポラリ (曲線)	フィルター フィルター付き 止水栓用
形状			
品番	THB37	THB26	66435R
価格	¥1,250 (税込¥1,313)	¥3,850 (税込¥4,043)	¥200 (税込¥210)

・品番・価格は予告なく変更する場合がございますので、あらかじめご了承ください。

・お客様がご自分で交換できる部品は左表の部品のみです。そのほかの部品は修理技術者の方へご依頼ください。

・補修用性能部品をご購入するときは、「TOTO パーツセンター」にお問い合わせください。

### TOTOメンテナンス（株）TOTOパーツセンターでご購入の場合

#### ●お届けについて

ご注文から2週間以内に宅配便でお届けします。

※ご注文が集中し、商品の品切れによりお届け日が遅れる場合があります。あらかじめご了承ください。

また、お届けが大幅に遅れる場合は、お届け予定日をご連絡いたします。

#### ●お支払いについて

1回のご注文額	送料
10,000円(税別)以上の場合	無料
10,000円(税別)未満の場合	500円(税込525円)

お届けした宅配業者に、商品代、送料、消費税相当額をお支払いください。  
(2012.12現在)

#### ●返品・交換について

補修用性能部品の不良などによる返品、交換については、商品到着後8日以内にTOTOパーツセンターまでご返送ください。送料はTOTOパーツセンターが負担し、商品を送付させていただきます。

お客様のご都合による返品、交換については、商品到着後8日以内にTOTOパーツセンターまでご返送ください。

なお、送料はお客様負担となりますのでご了承ください。お客様の元で、汚れたり破損した商品や、一度ご使用になられた商品の返品、交換はいたしかねますので、あらかじめご了承ください。

TOTOパーツセンター

●フリーダイヤルでのご注文……………

TEL ☎ 0120-8282-55  
FAX ☎ 0120-8272-99

●インターネットでのご注文……………

<http://www.toto.co.jp/>

# TOTO®

## 保証書

本書は、本書記載内容で無料修理を行うことをお約束するものです。お引渡し日から下記保証期間中に故障が発生した場合は本書をご提示のうえ、お取付工事店・販売店またはTOTOメンテナンス(株)(フリーダイヤル ☎ TEL 0120-1010-05・FAX 0120-1010-02) に修理をご依頼ください。

お客様	おなまえ	様
	おところ 〒	
お工事店取付名	⑧	
お引渡し日	年	月 日

保証対象機種品番	自動水栓一体形電気温水器 REAH06型・REAK06型 スパウト TEN85型・TEN84型 TEN12型 TEN41型・TEN40型 TEN61型
保証期間	お引渡し日から1カ年

### ★お客様へ

この保証書をお受け取りになるときに、品番、お引渡し年月日、お取付工事店名、扱者印が記入してあることを確認してください。保証書は再発行いたしませんので紛失されないよう大切に保管してください。

### 〈無料修理規定〉

- 取扱説明書、本体張付ラベルなどの注意書に従って正常な状態で保証期間内に故障した場合には、保証期間無料修理いたします。
- 保証期間内に損傷して無料修理を受ける場合は、お取付工事店・販売店またはTOTOメンテナンス(株)にご依頼のうえ、出張修理に際して本書をご提示ください。
- ご転居の場合は事前にお取付店にご相談ください。
- ご贈答品などで本保証書に記入してあるお取付店に修理がご依頼できない場合には、TOTOメンテナンス(株)にご相談ください。
- 本書は日本国内においてのみ有効です。
- 保証書による補償範囲は機能部およびその付属品のみで、排水配管類は含みません。
- 保証期間内でも次の場合には有料修理となります。
  - 一般的な洗面器以外(例えば業務用での使用または車両・船舶への搭載など)で使用した場合の不具合。
  - 空焚きなど、お客様が取扱説明書に記載された手順や注意を守らなかったことによる不具合や、お手入れを行わなかったことによる不具合。
  - メーカーが定める工事説明書などに基かない施工、専門業者以外による移動・分解・修理・改造などに起因する不具合。
  - 建築躯体の変化などに起因する不具合、また塗装の色あせなどの経年変化または使用に伴う摩耗などにより生じる外観上の不具合。
  - 海岸付近、温泉地などの地域における腐食性の空気環境に起因する不具合。
  - ねずみ、昆虫などの動物の行為に起因する不具合。
  - 火災・爆発など事故、落雷・地震・噴火・風水害・津波など天変地異、凍結、または戦争・暴動など破壊行為による不具合。
  - 日常のお手入れ箇所(水抜栓やフィルターなど)のOリングやパッキンの摩耗・劣化による不具合。
  - 乾電池・コマパッキンなどの消耗による不具合
  - 電気・給水の供給トラブルなどに起因する不具合。
  - 指定規格以外の電気(電圧・周波数など)の使用や電力契約の間違いに起因する不具合。
  - 給水・給湯配管の錆や砂・ゴミなど異物流入に起因する不具合。
  - 温泉水、井戸水などの水道水以外の水を供給したことに起因する不具合。
  - 輸送・搬入・移動などの落下や転倒、接触などに起因する不具合。
  - 本書の提示がない場合。
  - 本書にお客様名、お取付店名、お引渡し日の記入の無い場合、あるいは字句を書き替えられた場合。
- 部品の交換について 無料修理により取り外された部品・商品はTOTO株式会社の所有となります。
- 本書は再発行いたしませんので紛失しないよう大切に保管してください。

### サービス記録

年月日	サービス内容	担当者

※この保証書は本書に明示した保証期間、条件のもとにおいて無料修理をお約束するものです。したがって、この保証書によってお客様の法律上の権利を制限するものではありません。保証期間経過後の修理などについてご不明の場合は、取扱説明書裏表紙に記載のTOTOフリーダイヤルまでお問合わせください。

## TOTO株式会社

〒802-8601 福岡県北九州市小倉北区中島2-1-1  
お客様相談室 TEL ☎0120-03-1010 FAX ☎0120-09-1010

修理を依頼する前に「故障かな?と思ったら」(P.18)をご確認ください

## 修理・取り扱いのご相談は まずお求めの取付店・販売店へ

取付店・販売店 〒

電話 —

転居や贈答品などでお求めの取付店・販売店へご相談できない場合は、商品名・品番をご確認のうえ、下記TOTO窓口までお問い合わせください。

### お客様専用窓口



商品のお問い合わせは

TOTO(株)お客様相談室へ

TEL ☎ 0120-03-1010

FAX ☎ 0120-09-1010

受付時間：9:00～17:00（夏期休暇・年末年始を除く）

※携帯電話・PHSからのご利用は…093-951-2526(有料)へ



修理のご用命は

安心・信頼の

TOTOメンテナンス(株)修理受付センターへ

ホームページ <http://www.tom-net.jp/>

TEL ☎ 0120-1010-05

FAX ☎ 0120-1010-02

受付：年中無休

受付時間：8:00～19:00

訪問修理：年中無休（一部地域を除く）

営業時間：9:00～18:00

※携帯電話（PHSは除く）からのご利用は…0570-05-1010(有料)へ



交換部品・別売品の  
ご購入は

TOTOメンテナンス(株)TOTOパーツセンターへ

TEL ☎ 0120-8282-55

FAX ☎ 0120-8272-99

受付時間：平日 9:00～18:00 土・日・祝日 10:00～18:00

（夏期休暇・年末年始を除く）

※携帯電話・PHSからのご利用は…093-952-8682(有料)へ

お客様からお預かりした個人情報、関連法令および社内諸規定に基づき慎重かつ適切に取り扱います。  
詳細はTOTOホームページをご覧ください。

TOTO株式会社

TOTOホームページ <http://www.toto.co.jp/>