

TOTO

TOTO

取扱説明書 保証書付

 工事店様へ
のお願い

 貴店名ならびに据付け引渡日を
保証書にご記入のうえ、お客様
にお渡しください。

スツール

定期点検・修理情報掲載

- このたびは、TOTO製品をお求めいただきまして、まことにありがとうございました。この説明書をよくお読みのうえ、正しくお使いください。
- この説明書は保証書付ですので、大切に保存しておいてください。

【修理を依頼する前に「故障かな?と思ったら」(10ページ)をご確認ください。】

修理・取扱いのご相談は
まずお求めの取付店・販売店へ

取付店	〒		印
販売店		電話	—

転居や贈答品などでお求めの取付店・販売店へご相談できない場合は下記TOTO窓口へ

お客様専用窓口

 商品の
お問い合わせは

TOTO(株) お客様相談室へ
TEL ☎ 0120-03-1010
FAX ☎ 0120-09-1010
 受付時間：平日 9:00-18:00
 土・日・祝日 10:00-18:00
 (夏期休暇・年末年始を除く)

修理のご用命は

TOTOメンテナンス(株)
修理受付センターへ
TEL ☎ 0120-1010-05
FAX ☎ 0120-1010-02
 受付：年中無休
 受付時間：関東・甲信越地区 8:00-20:00
 上記以外の地区 9:00-20:00
 訪問修理：年中無休(一部地域を除く)
 営業時間：9:00-18:00

 補修用性能部品
ご購入は

TOTOメンテナンス(株)
TOTOパーツセンターへ
TEL ☎ 0120-8282-55
FAX ☎ 0120-8272-99
 受付時間：平日 9:00-18:00
 土・日・祝日 10:00-18:00
 (夏期休暇・年末年始を除く)



●安全上の注意(安全のため必ずお読みください).....	2	はじめに
●各部のなまえ.....	6	
●つかいかた.....	7	
●使用上の注意.....	7	お手入れ
●お手入れのしかた.....	10	
●定期的な点検のおすすめ.....	10	
●こんなときは 修理を依頼される前に.....	10	こんなときは
故障かな?と思ったら.....	10	
●アフターサービス.....	11	
●仕様.....	12	
●保証書		



安全上の注意

安全のため必ずお守りください

ご使用前に、この「安全上の注意」をよくお読みのうえ、正しくお使いください。

- この説明書では、製品を安全に正しくお使いいただき、あなたや他の人々への危害や、財産への損害を未然に防止するために、つぎのような表示をしています。
- お読みになった後は、お使いになる方がいつでも見られる場所に、必ず保存してください。
- 組み込まれる機器・器具などについては、それぞれの取扱説明書および本体に表示されている事項をお守りください。

表示	意味
 警告	この表示を無視して誤った取り扱いをすると、 ●人が死亡または重傷を負う可能性が想定される内容を示しています。
 注意	この表示を無視して誤った取り扱いをすると、 ●人が傷害を負う可能性が想定される内容 ●物的損害の発生が想定される内容を示しています。

絵表示の例	絵表示の意味
	この記号は、してはいけない「禁止」内容です。
	この記号は、必ず実行していただく「強制」内容です。

警告

座ること以外〔運動、運搬、乗り物、踏み台〕に使用しない

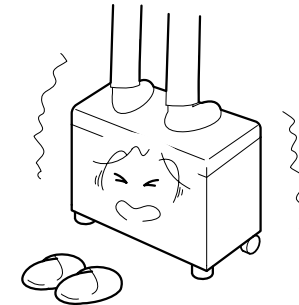

転倒や転落をしてケガをするおそれがあります。

ストーブや暖房器具や火のそばに近づけない

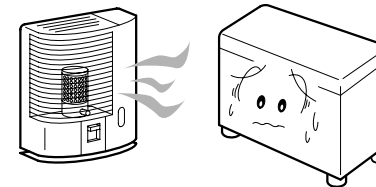

火災や変形・変色のおそれがあります。

洗剤などを収納するときは、必ず栓をする



洗剤によっては漏れて混合し、有毒ガスを発生するおそれがあります。

⚠ 注意

お子さまや介護を要する方の使用には十分注意する
特にお子さま（幼児）は一人では近づかせない



転倒・転落してケガをするおそれがあります。

座ったまま、ふたを持って移動しない

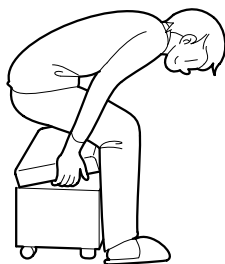

指をはさんでケガをするおそれがあります。

立ち座りの時は位置を確認してから座る



転倒・転落してケガをするおそれがあります。

⚠ 注意

ふたを閉める時は、手をはさまないように気をつける

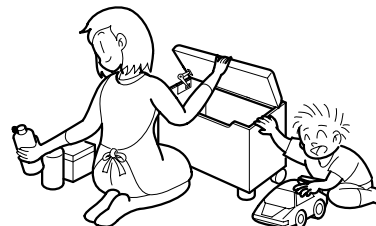

ケガをするおそれがあります。

一人で座る
また座る時は座面の先端に浅く座らない



バランスを崩して転倒・転落し
ケガをするおそれがあります。

水平でない床面では使用しない

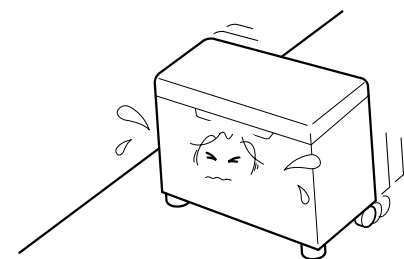

転倒・転落してケガをするおそれがあります。

⚠ 注意

勢いよく座らない



転落・転倒してケガをするおそれがあります。

座る時は座面の上にクッションなどを置かない

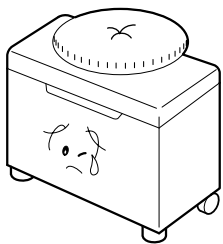

おしりがすべって転落・転倒しケガをするおそれがあります。

各部のなまえ

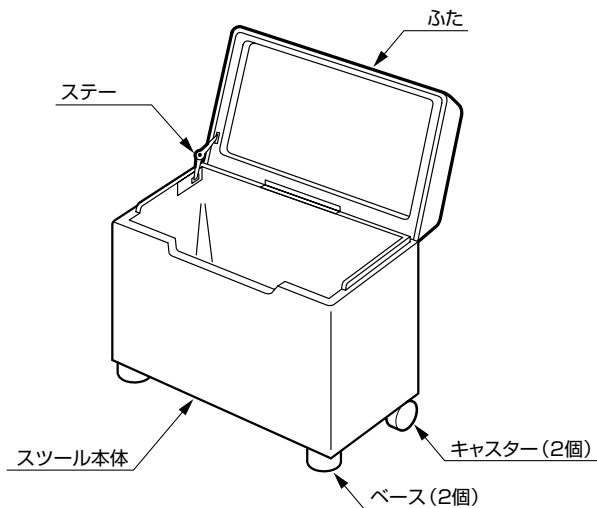

つかいかた

ふたの開閉のしかた

〈開けかた〉
ふたを開ける時は、“カチッ”と音がするまで開けてください。
ストッパーが、かかります。

〈閉めかた〉
ふたを閉める時は、ふたを持ってゆっくりと閉めてください。

スツールの使いかた

座ったり、収納物の出し入れをする時は、スツールの底を持ち上げ、所定の位置に置いてください。

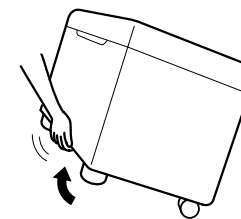

使用上の注意

収納物を収納する時は、洗剤などの「使用上の注意」に従い収納する

ぬれた物を収納しない

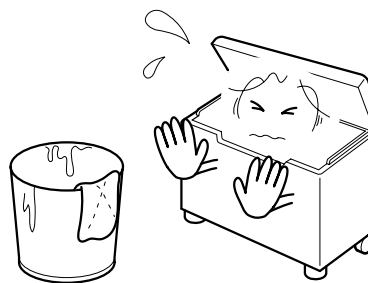

カビや異臭の発生するおそれがあります。

収納物は30cm以上の物を入れない

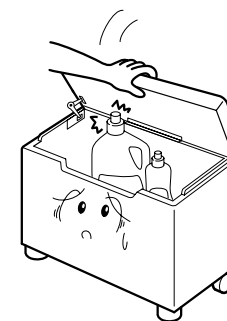

ふたが閉まらなくなります。

はじめに

お手入れ

直射日光の当たる場所には置かない

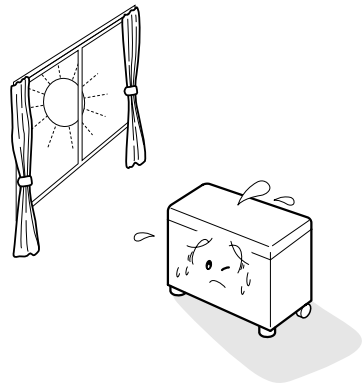

変色・変形のおそれがあります。

収納部にわれやすい物を入れない

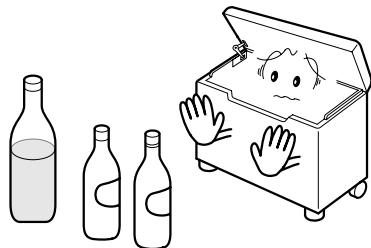

ツールを移動する際に収納物同士がぶつかり合ったり、倒れたりして破損するおそれがあります。

座面に物を置かない

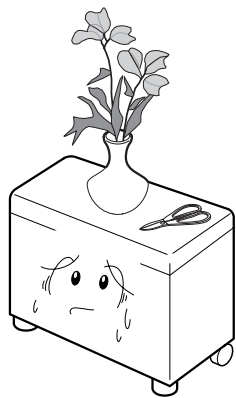

ツールを動かした際、物が落下し破損したり、座面に傷が入るおそれがあります。

激しく動かさない

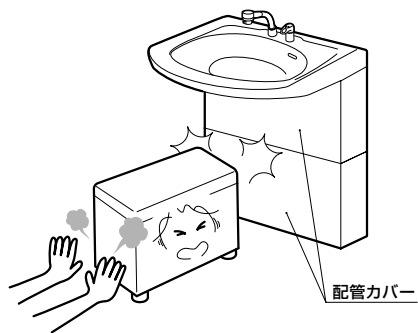

洗面化粧台の配管カバーや壁にあたり破損のおそれがあります。

浴室など湿気の多い場所で使用しない

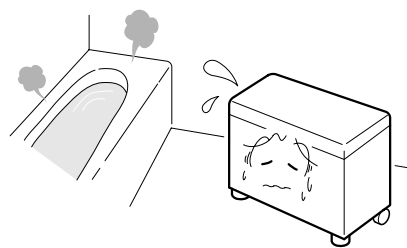

腐食により各部の動作に支障をおこすおそれがあります。

化粧品や薬品などを付着させない

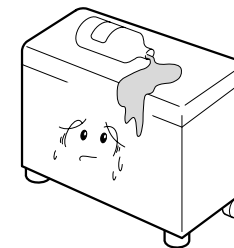

変色・破損のおそれがあります。付着したときは、すぐに拭きとってください。

収納量は8kg以内を目安にする

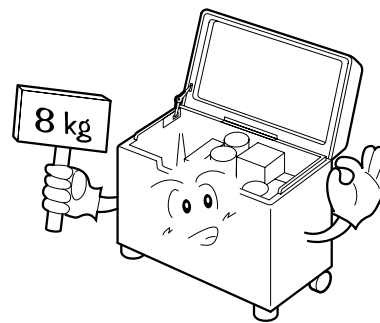

重すぎるとツールを動かしにくくなります。

開いているふたを持ってツールを動かさない



変形および破損するおそれがあります。

お手入れ

お手入れのしかた

いつまでも美しさを保つために、日頃からこまめにお手入れをしてください。

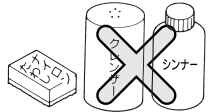
本体	<ul style="list-style-type: none">●製品についた汚れ(プラスチック部品の静電気による黒い汚れを含む)は、ぬれた布をかたくしぼってふき取ってください。その後、水を湿らせた布に少量の中性洗剤をつけてふき上げ、最後にからぶきしてください。 
座面	
キャスター(樹脂部)	<ul style="list-style-type: none">●シンナー・ベンジンなどの溶剤やクレンザーおよびナイロンたわし、トイレ・バス・タイル用洗剤・塩素系洗剤は、表面を侵したり傷を付けたりしますので使用しないでください。 

定期的な点検のおすすめ

安全・快適にご使用頂くために、定期的に以下の点検を行ってください。

■スツールのふたやキャスターにがたつきがないか確認してください。

こんなときは

〈修理を依頼される前に〉

- 洗面化粧台に関する場合は、洗面化粧台に同梱の取扱説明書を参照ください。
- 対面用トールキャビネットに関する場合は、「定期的な点検のおすすめ」の内容をお調べいただき、それでも直らない時は、取付工事店またはTOTOメンテナンス(株)にご依頼ください。

なお、ご不明な点については、説明書裏面のフリーダイヤルで、商品についてのお問い合わせは「お客様相談室」補修部品の購入については「TOTOメンテナンス(株)」へお問い合わせください。

〈故障かな?と思ったら〉

〈修理を依頼される前に〉			
現象	お調べ頂くところ	処置のしかた	参照ページ
キャスター、ふたにがたつきがある	固定ねじがゆるんでいませんか	固定ねじを締め付けてください	P.6

アフターサービス

【修理を依頼する前に「こんなときは」(P.10)をご確認ください】

保証書(この説明書の巻末が保証書になっています)

- この製品は保証書の内容にしたがって保証されています。お取付日・お取扱店名・お取扱店印が記入してあることをご確認ください。また、保証書の内容をよくお読みのうえ、大切に保管してください。
- 保証期間は保証書をご確認ください。

補修用部品の供給期間

- この製品の補修用部品(機能維持に不可欠な部品で、使用期間中に取り替えの必要性が発生する可能性の大きいもの:パッキンなど)の供給期間は製造中止後10年です。
※水栓金具・電気温水器など専用の取扱説明書があるものは除きます。(専用の取扱説明書のある製品は、製品に添付の取扱説明書をご確認ください。)
- 扉・引き出しの面材については、製造中止後、2年の供給期間としております。供給期間経過後は、新シリーズの扉にて供給させていただきますので、ご了承のほど、お願いします。

保証について

- 保証期間中は保証書の規定にしたがって、修理をさせていただきます。保証期間内でも有料になることがありますので、保証書の内容をよくご確認ください。例えば、「取扱説明書、施工説明書、張付ラベルなどの注意書きにしたがっていない場合の不具合など」は有料になります。
- 保証期間を過ぎている場合は、修理すれば使用できる商品についてはご希望により有料で修理させていただきます。

修理を依頼されるときは

- 修理を依頼される前に、各商品に付属されている「取扱説明書」をもう一度ご確認ください。
- 故障や修理が必要な場合や、ご不明な点がある場合は、お取扱店または当社お客様相談室・TOTOメンテナンス(株)(本説明書裏面参照)にご相談ください。その際、次の事をご連絡ください。
①ご住所・ご氏名・電話番号 ②製品名(キャビネット内ラベルに記載)・ご購入日
③故障の内容(できるだけ詳しく) ④訪問ご希望日

[お客様の個人情報のお取り扱い]

お客様からお預りした個人情報は、関連法令および社内諸規定に基づき慎重かつ適切にお取り扱いします。詳細はTOTOホームページをご覧ください。

修理料金のしくみ 〈TOTOメンテナンス(株)にご依頼の場合〉

- 修理料金は「技術料」+「部品代」+「出張料」で構成されています。
「技術料」は、診断・故障箇所の修理および部品交換・調整・修理完了時の点検などの作業にかかる費用です。
「部品代」は、修理に使用した部品代です。
「出張料」は、製品のある場所へ技術者を派遣する場合の費用です。
※機器類など専用の保証書があるものについては、料金体系が異なります。

部品の交換について

- 無料修理により取り外された部品・製品は、TOTO(株)の所有になります。

お手入れ

こんなときは

仕様

名 称	材 質
本 体	ポリプロピレン樹脂
蓋	ポリプロピレン樹脂・ウレタンレザー・発泡ウレタン
ベース・キャスター (樹脂部)	ベース：ポリエチレン樹脂、キャスター：ABS樹脂
製品寸法	(幅) 550× (奥行) 380× (高さ) 415
製品重量	7kg

MEMO

保証書

本書は、本書記載の修理規定により無料修理を行うことをお約束するものです。
お取付日から下記期間中、故障が発生した場合は本書をご提示の上、お取扱店またはTOTOメンテナンス(株)
(TEL☎:0120-1010-05 FAX☎:0120-1010-02)に修理をご依頼ください。
尚、機器類や水栓金具などについては、専用の保証書がありますので別途提示ください。
また、お客様が独自に取り付けられた他社製機器の修理につきましてはお受けいたしかねます。

お客様	おなまえ	様	品名	LO 18
	おところ ㊦			
お取扱店名	㊦	㊨	保証期間	お取付日から2カ年
	Tel	年 月 日		

★お客様へ

この保証書をお受け取りになるときに、お取付年月日、お取扱店名、扱者印が記入してあることを確認してください。
この保証書は再発行いたしませんので紛失しないよう大切に保存してください。

〈無料修理規定〉

- 取扱説明書、本体貼付ラベル等の注意書にしたがった正常な使用状態で故障した場合には、表記の期間無料修理いたします。
- 保証期間内に故障して無料修理を受ける場合は、お取扱店にご依頼の上、出張修理に際して本書をご提示ください。
- ご転居の場合は事前にお取扱店にご相談ください。
- ご贈答品等で本保証書に記入してあるお取扱店に修理がご依頼できない場合には、お客様相談室またはTOTOメンテナンス(株)にご相談ください。
- 保証期間内でも次の場合には、有料修理になります。
 - イ 使用上の不注意、過失による不具合及び不当な修理や改造による故障及び損傷。
 - ロ お取付後の移設等に起因する故障及び損傷。
 - ハ 火災・地震・水害・落雷・凍結・その他の天災地変、公害やガス害(硫化水素ガス)、塩害、異常電圧による故障及び損傷。
 - ニ 害虫や小動物による故障及び損傷。
 - ホ 指定以外の電源(電圧・周波数)の使用及び異常水質による故障及び損傷。
 - ヘ 一般家庭以外(例えば車輻・船舶への搭載)に使用された場合の故障及び損傷。
 - ト 砂やごみかみによる不具合及びパッキン・コーキング等消耗品の損傷。
 - チ 電球等、消耗部品の交換。
 - リ 施工上の不注意、過失による場合。
 - ル 本書の提示がない場合。
 - レ 本書にお客様名、お取扱店名、お取付日の記入のない場合、あるいは字句を書き替えられた場合。
 - ロ 経年変化または使用に伴う磨耗、さび、カビ、変質、変色その他類似の事由による場合。
 - リ キズ等の外観の不具合で、引渡し時に申し出の無かったもの。
 - ル 建築躯体の変形など対象商品本体以外の不具合に起因する故障及び損傷。
- 本書は日本国内においてのみ有効です。
- 本書は再発行しませんので紛失しないよう大切に保存してください。
- 無料修理により取り外された部品・製品は、TOTO(株)の所有となります。

〈サービス記録〉

年月日	サービス内容	担当者

※この保証書は本書に明示した期間、条件のもとにおいて無料修理をお約束するものです。したがってこの保証書によってお客様の法律上の権利を制限するものではありません。保証期間経過後の修理などについてご不明の場合は、当社お客様相談室またはTOTOメンテナンス(株)にお問い合わせください。

商品のお問い合わせは
TOTO(株)お客様相談室へ
TEL☎0120-03-1010
FAX☎0120-09-1010
受付時間：平日 9:00-18:00
土・日・祝日 10:00-18:00
(夏期休暇・年末年始を除く)

修理のご用命は
TOTOメンテナンス(株)修理受付センターへ
TEL☎0120-1010-05
FAX☎0120-1010-02
受付時間：年中無休
受付時間：関東・甲信越地区 8:00-20:00
上記以外の地区 9:00-20:00
訪問修理：年中無休(一部地域を除く)
営業時間：9:00-18:00

補修用部品のご購入は
TOTOメンテナンス(株)TOTOパーツセンターへ
TEL☎0120-8282-55
FAX☎0120-8272-99
受付時間：平日 9:00-18:00
土・日・祝日 10:00-18:00
(夏期休暇・年末年始を除く)