

## 洗面化粧台・収納キャビネット

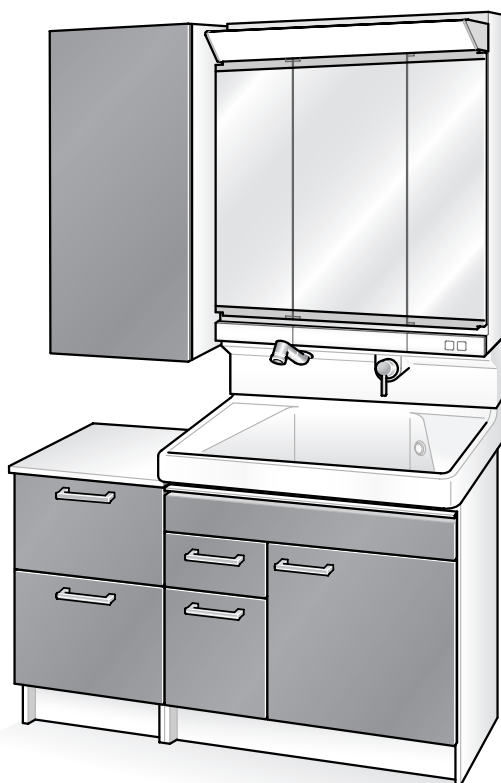

- ◆このたびは、TOTO製品をお買い上げいただき、誠にありがとうございます。  
この取扱説明書をよくお読みのうえ、正しくお使いください。
- ◆保証書に取付店名、お引き渡し日などが記入されていることを必ずお確かめください。
- ◆この取扱説明書は、大切に保管し、必要なときにお読みください。
- ◆水栓金具・電気温水器に関する内容は、専用の説明書にのせていますので、この説明書と併せてよくお読みください。

### はじめに

安全上のご注意	1・2
使用上のご注意	3・4
各部のなまえ	5・6
ご使用前の確認	6

### 使いかた

排水栓の開閉	6
パッキンポケット	7
ストックポケット	7
扉の開閉	8

### お手入れ

おそうじ道具と洗剤	8
各部のお手入れ	9～11
扉の調整	12・13
引き出しの調整	14・15
スライドラックの調整	16

### こんなときは

凍結予防	17
定期的な点検	18
修理を依頼される前に	19
アフターサービス	19・20
部品の交換のご案内	20
仕様	21
(ホルムアルデヒドについて)	
保証書	22

# 安全上のご注意

## 安全のために必ずお守りください

ご使用前に、この「安全上のご注意」をよくお読みのうえ、正しくお使いください。

- この説明書では、製品を安全に正しくお使いいただき、あなたや他の人々への危害や、財産への損害を未然に防止するために、次のような表示をしています。
- お読みになったあとは、お使いになる方がいつでも見られる場所に、必ず保存してください。
- 組み込まれる機器・器具などについては、それぞれの取扱説明書および本体に表示されている事項をお守りください。



してはいけない「禁止」の内容です。



必ず実行していただく「強制」の内容です。「必ず守る」を示しています。



## 警告

この表示を無視して、誤った取り扱いをすると、死亡または重傷を負う可能性が想定される内容を示しています。

### 火災・感電などの原因

### 電源プラグは？



ぬれ手禁止

スイッチやコンセント部分に水をかけたり、ぬれた手で抜き差ししない

感電の原因になります。



プラグを抜く

お手入れのときは、必ずスイッチを切り、電源プラグをコンセントから抜く

感電の原因になります。



必ず実行

抜くときは、必ずプラグ本体を持つ

コードを引っ張るとプラグやコードが傷んで、火災や感電の原因になります。

電源プラグの刃などに付いたホコリは定期的に取り除き、根元まで確実に差し込む  
火災、感電の原因になります。プラグを抜き、乾いた布でふいてください。

### コンセントは？



禁止

がたついているコンセントは使わない 火災、感電の原因になります。

指定する電源 (AC 100V) 以外では使用しない 火災の原因になります。

コンセントや配線器具の定格を超える使いかたをしない

たこ足配線などで定格 (合計 1200W) を超えると発熱による火災の原因になります。

コンセントの差し込み口にチリやホコリを付着させたまま使用しない

火災の原因になります。乾いた布でよくふいて、確実に差し込んでください。

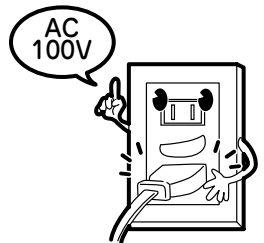

### 電源コードは？



禁止

傷つけない 電源コードを傷つけると漏電および火災の原因になります。特に壁固定の際は気を付けてください。

折り曲げたり、重い物をのせるなど乱暴に扱わない

火災、感電の原因になります。

束ねたまま使わない 電源コードが発熱して火災の原因になります。

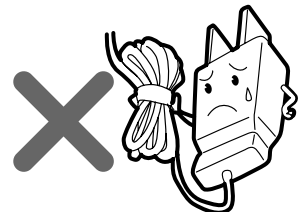

### 電気器具は？



分解禁止

絶対に分解したり、修理・改造は行わない  
火災、感電の原因になります。

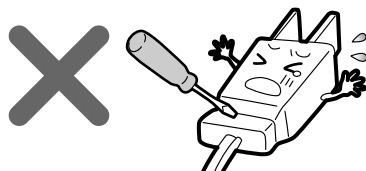

### 棚などは？



禁止

火のついたタバコなどを置かない  
火災の原因になります。

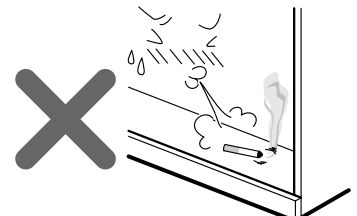



## 注意

この表示を無視して、誤った取り扱いをすると、人が傷害を負う可能性が想定される内容および物的損害の発生が想定される内容を示しています。

### けが・水漏れなどの原因

### 洗面ボウル・カウンターは？



禁止

洗面ボウル・カウンターや引き出し、扉、棚、取っ手にぶら下がったり乗ったりしない  
洗面ボウル・カウンターや引き出し、扉、棚、取っ手が外れて、けがをするおそれがあります。

ヒビが入った場合はそのまま使わない

けがをするおそれがあります。また、ヒビが大きくなり大きな破損に至る場合があります。

洗面ボウル・カウンターに、かたい物を落とさない

洗面ボウル・カウンターが破損してけがをしたり、水漏れのため家財を汚す原因になります。

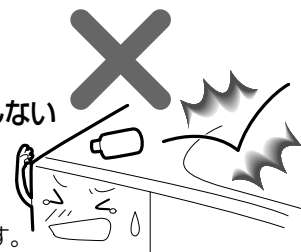

化粧鏡の収納物取り出し時や、棚上の物に特に注意！

### 配管周りとは？



禁止

キャビネット内の排水金具（トラップを含む）・給水管・接続管に収納物などで無理な力を加えない

水漏れの原因になります。

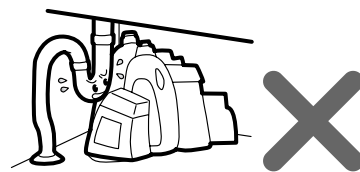

必ず実行

凍結が予想される際は、配管の水抜き操作と水栓の水抜き操作を行う〈寒冷地型〉

凍結破損で水漏れの原因になります。



凍結予防

P17

定期的に、キャビネットや点検口内などに水漏れ・がたつきがないか確認する

劣化・摩耗などで部品が破損し、やけど・けがをしたり、水漏れして家財などをめらす財産損害発生の原因になります。

### けがなどの原因

### 棚（棚ダボ）は？



禁止

棚ダボは正しく押し込み、棚には大量の書類など重い物はのせない

棚が外れてけがをするおそれがあります。

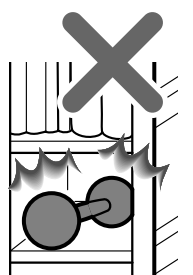

### 使用するときには？



必ず実行

高齢の方や小さなお子さまが使用するときには、付き添う  
転落、転倒、けがをするおそれがあります。

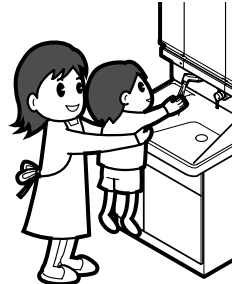

### 扉の取っ手・丁番は？



必ず実行

定期的にねじを見てゆるみがないか確認する

各部のねじがゆるんだまま使用されますと、扉や取っ手の脱落につながりけがをするおそれがあります。

### 事故などの原因

### 旅行などで長期間使わないときは？



必ず実行

長期間使わないときは必ず電源プラグを抜く また直結配線の場合は、必ず元電源を切る  
万一の場合に、思わぬ事故を防ぐことができます。

# 使用上のご注意

使用するときには、以下のことに気を付けてください

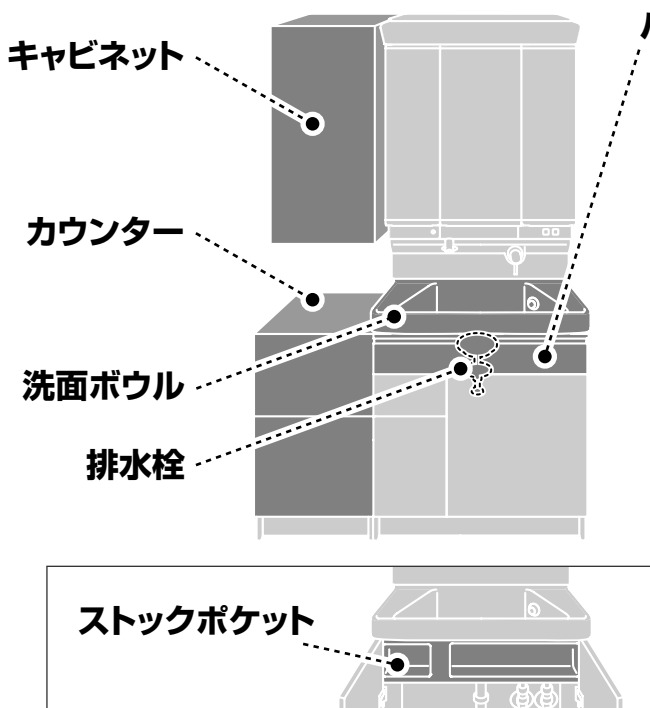

パッキンポケット

パッキンポケット部にぶら下がらない  
破損の原因になります。



ストックポケット部にぶら下がらない  
破損の原因になります。



## 洗面ボウル・カウンター・キャビネット

ストーブなどを近づけない  
変形・変色の原因になります。

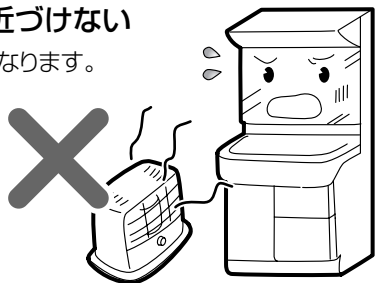

直射日光にさらされる場合は、  
必ずカーテンなどで遮る  
変色の原因になります。

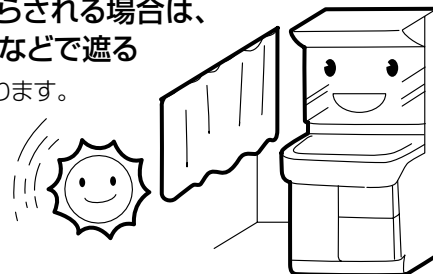

ヘアドライヤーの  
熱風を直接当てない  
変形・変色の原因になります。

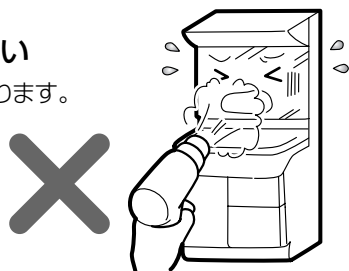

樹脂部を傷つける洗剤および  
溶剤類は絶対に使用しない  
水漏れや変色・破損の原因になります。



冷たい洗面ボウルに、急に熱湯を注がない  
洗面ボウルの破損の原因になります。水を少しためて  
から注いでください。

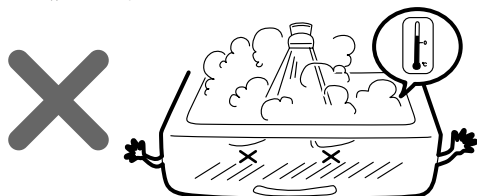

洗面ボウルに冷水をためると、環境条件や  
時間によっては結露することがあります  
ぬるま湯をお使いいただくと防止できます。

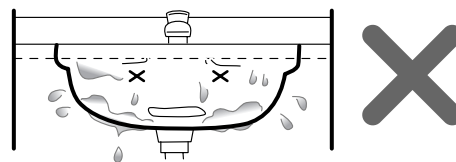

## 洗面ボウル・カウンター・キャビネット

カウンターに毛染剤、養毛剤、パーマ液、ヨードチンキなどの強い薬液をこぼさない

そのまま放置しておきますと表面が変色することがありますので、すぐに洗い流してください。

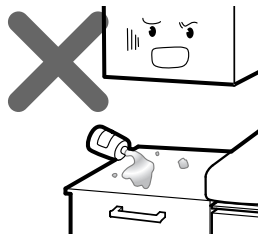

洗面ボウル・カウンターの上に火のついたタバコを置かない

変色する原因になります。



キャビネットの下に水などをこぼさない

こぼしたときは、すぐにふき取ってください。木質でできていますので表面材のはがれや木部変形の原因になります。



キャビネットに水がかかった場合は、そのまま放置しない

水がかかった場合は、すぐにふき取ってください。木質でできていますので表面材のはがれや木部変形の原因になります。

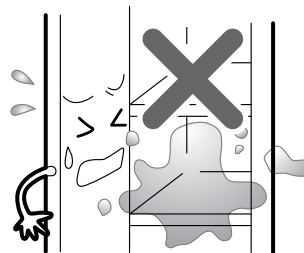

排水栓の上に重い物をのせない  
故障の原因になります。

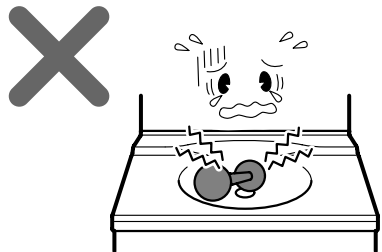

カウンターの上にぬれた物を放置しない

水分が長期に残り、膨れや変色の原因になります。

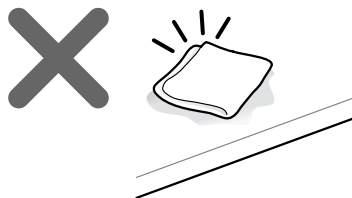

洗面ボウル・カウンターにヘアピン、かみそりの刃などを放置しない

さびが取れなくなる場合があります。

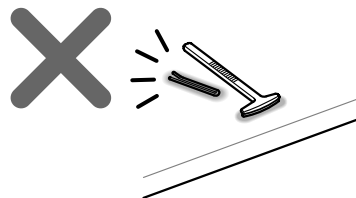

キャビネット内では塩素系の薬品・洗剤類の保管に注意する

塩素ガスが発生すると、丁番・レールのさびや動作不良の原因になります。塩素系の薬品・洗剤類を収納する場合は、キャップを確実に閉めてください。キャビネットや容器に付着した場合は、すぐにふき取ってください。

## ※オプション

引き出しを開けるときは、隣接する引き出しを閉めてから開ける

扉と扉がぶつかり、傷や破損の原因になります。

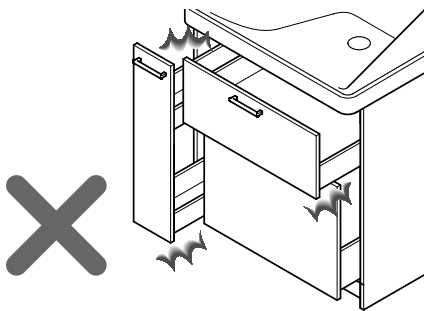

タオルバーにぶら下らない  
破損の原因になります。



# 各部のなまえ

## サイドキャビネット・フロアキャビネット・パッキンポケット付き片引き出しタイプ

※本図は代表として上記タイプを示します。

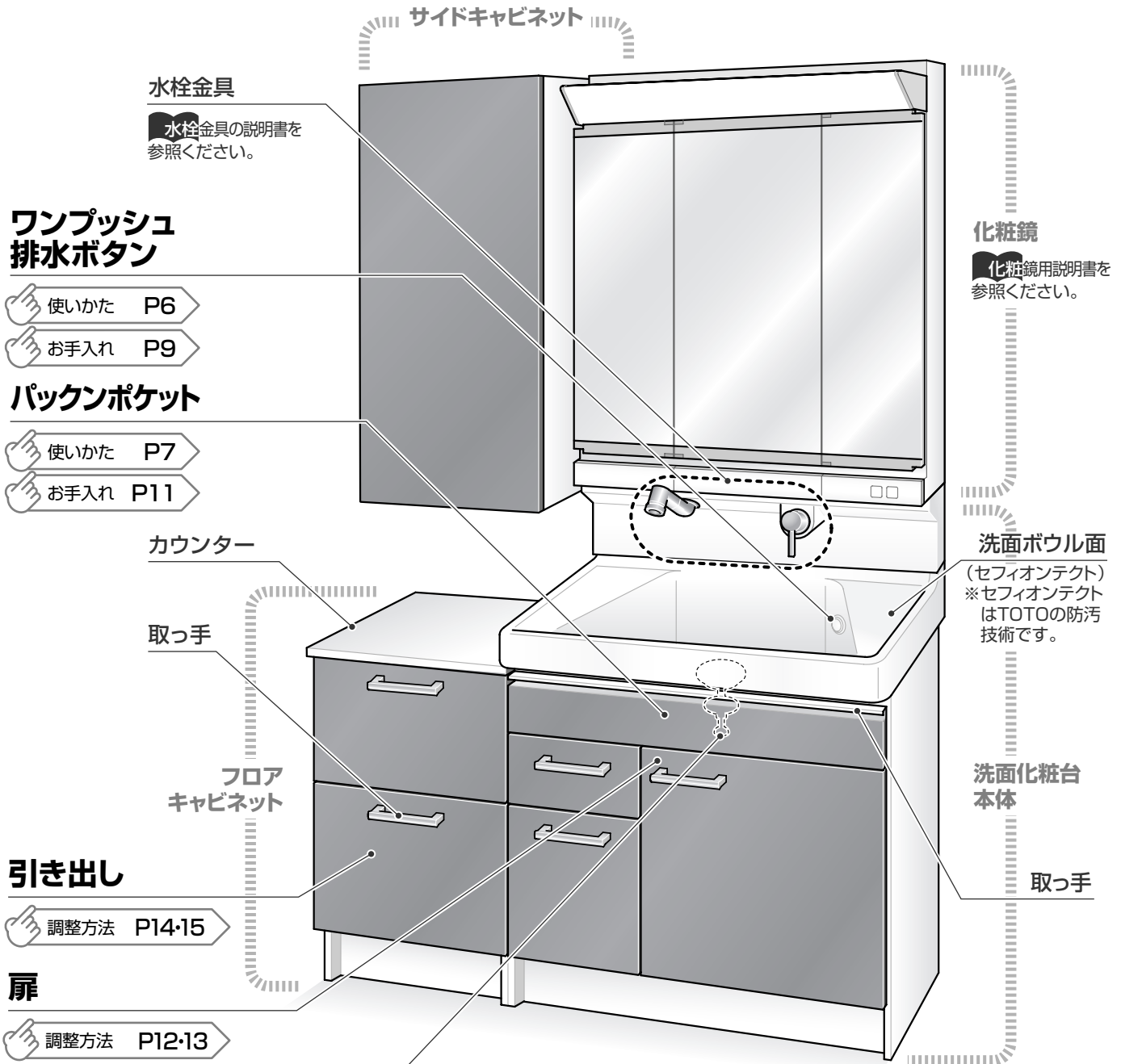

### ワンプッシュ排水ボタン

- 👉 使いかた P6
- 👉 お手入れ P9

### パッキンポケット

- 👉 使いかた P7
- 👉 お手入れ P11

### 引き出し

- 👉 調整方法 P14・15

### 扉

- 👉 調整方法 P12・13

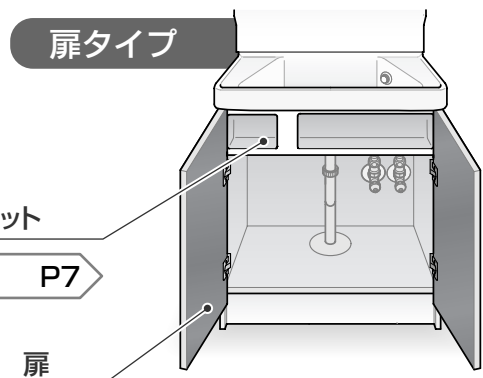
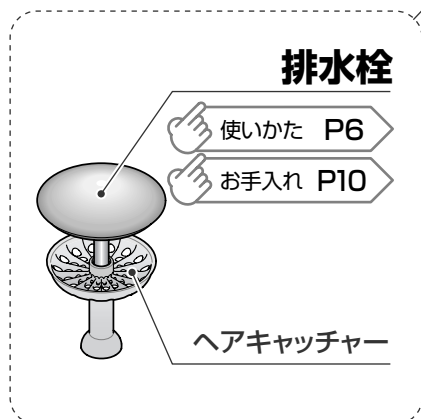

## 各部のなまえ

## 片引き出しタイプ

ストックポケット

引き出し

扉

LDSWA075タイプ

上段最大積載荷重 1kg

下段最大積載荷重 4kg

## 3Wayキャビネットタイプ

ストックポケット

スライドラック

調整方法 P16

引き出し

LDSWA075タイプ

最大積載荷重 6kg

LDSWA075タイプ

上段最大積載荷重 4kg

下段最大積載荷重 12kg

※タオルバー（オプション）はスライドラックに取り付けてください。

パックンポケットに取り付けた場合、タオルバーが外れるおそれがあります。

## ご使用前の確認

## 排水栓

## ヘアキャッチャー

洗面ボウルに**確実にセット**されていますか？

直接ごみを流してしまうと、排水トラップが詰まるおそれがあります。

必ずセットしてください。

## 水漏れ

キャビネット内に**水漏れ**していませんか？

修理を依頼される前に

P19



注意



必ず実行

必要以上に、湯水の出を多くしない

洗面ボウルからの水はね・水あふれする原因になります。

## 水の量

水栓からの水の出は十分ですか？

## 止水栓で調整

レバーハンドルを中央位置で全開にして、**最適流量6~7L/分**程度で調整してください。

〈調整目安／満水時間〉

	8Lバケツ	約1分10秒
	洗面ボウル: 間口600	約2分20秒
	間口750	約3分30秒 (オーバーフローまで)

## 排水栓の開閉

※大量に泡を流すとオーバーフロー穴から泡が出るがありますが、異常ではありません。

※強く押すと排水栓が引っかかり、開閉しなくなる場合がありますが、排水栓をきちんと入れ直すことで開閉するようになります。

## 開閉方法

ワンプッシュ排水ボタンを押す

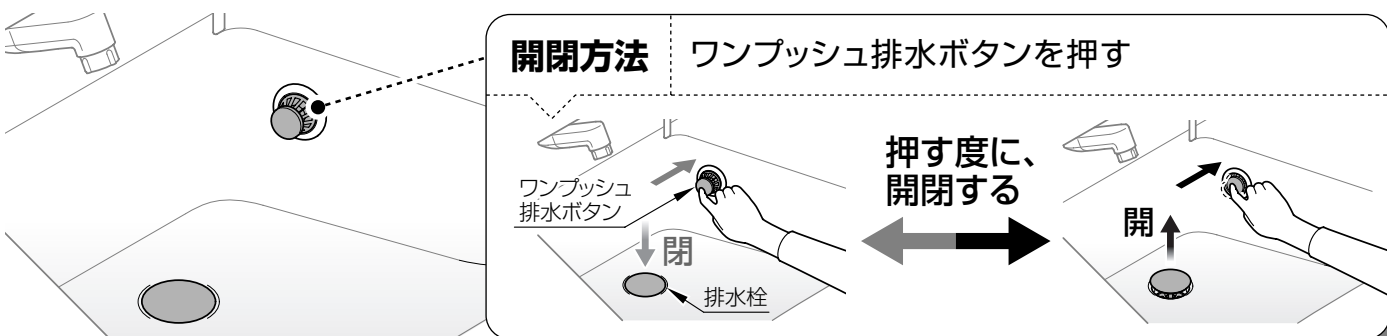

# パックンポケット

パックンポケット付き片引き出しタイプ

## トレイの着脱方法

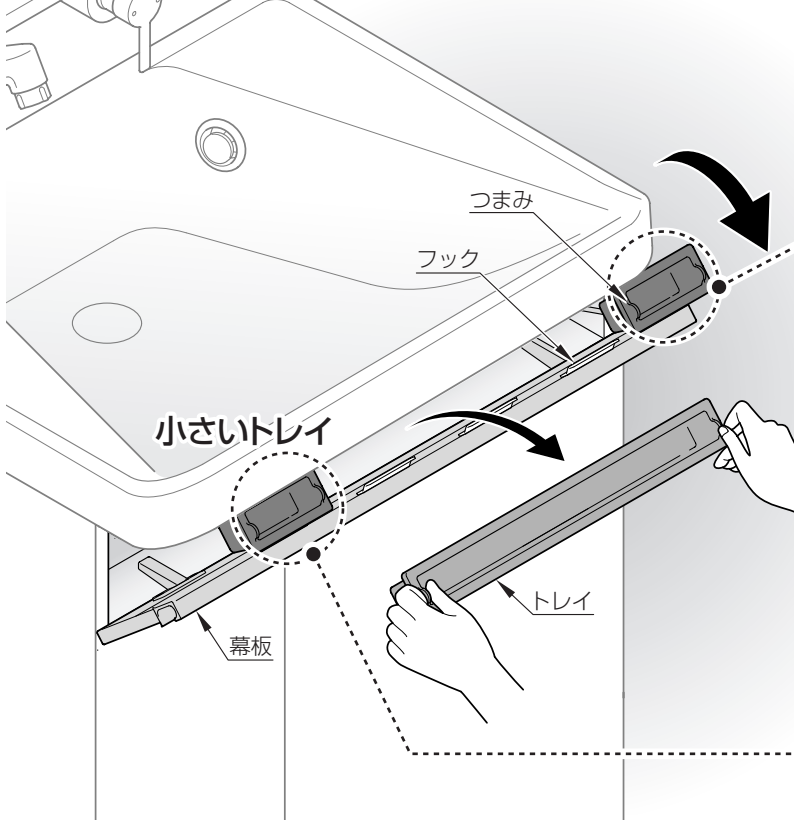

**取り外し** つまみを持って取り外す

**必ず両手でつまみを持つ**

トレイの中身を落とさないようにするため

**取り付け** トレイをフックに引っ掛ける

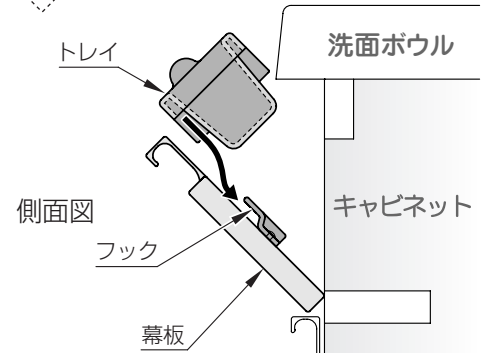

**必ず両端が小さいトレイになるようにセットする**

## トレイ収納物の高さ制限

上面より出ない物を入れてください

耐荷重 1kg

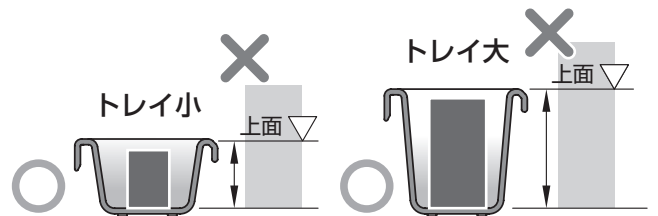

# ストックポケット

扉タイプ

片引き出しタイプ

3Wayキャビネットタイプ

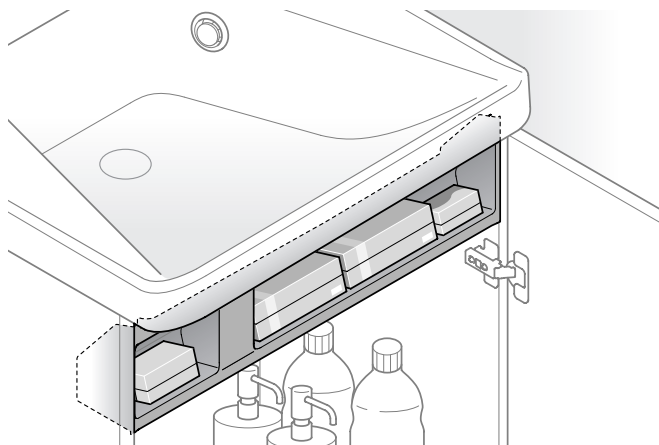

**耐荷重をお守りください**

耐荷重 2kg

使いかた

パックンポケット  
ストックポケット



# 扉の開閉

※扉に体が当たり、マグネットラッチが解除されて扉が開く場合がありますのでご注意ください。

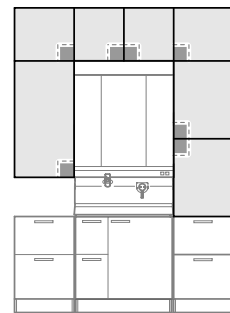
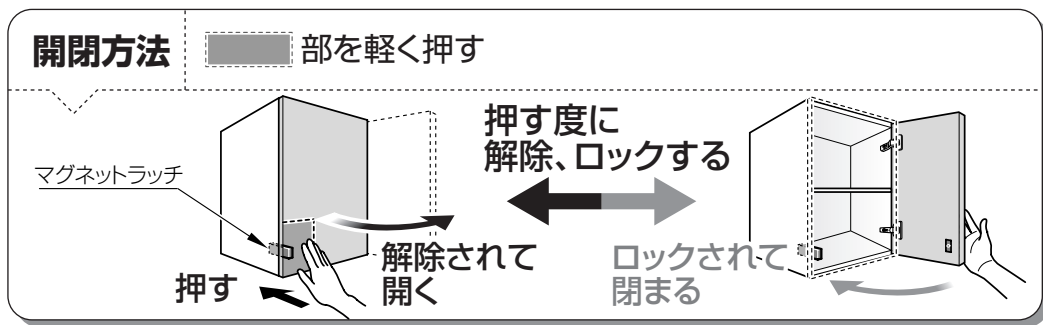

# おそうじ道具と洗剤

## おすすめの道具

### スポンジ



手にあまるくらい大きく柔らかいポリウレタン製がおすすめ。

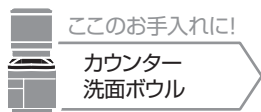

### 柔らかい布

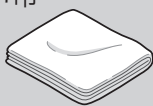

使い古しのタオルや着古したTシャツなど。

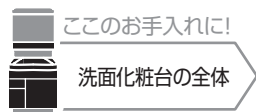

### ゴム手袋



洗剤を使うときに、手荒れなどを防ぎます。

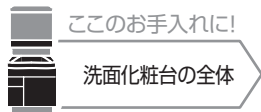

### 割り箸

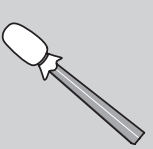

布などを巻き付けて、細かい部分の汚れ落としに。

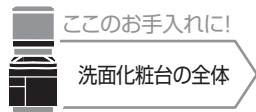

### 歯ブラシ



使い古したものを、細かい部分やしつこい汚れ落としに。

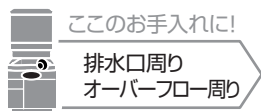

## おすすめの洗剤

洗剤の説明書を参照ください。

### 台所用 中性洗剤



さまざまな部分の汚れを落とします。

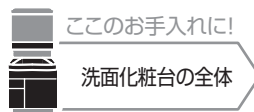

### エチル アルコール



落ちにくい油性の汚れに。(薬局で購入できます。)

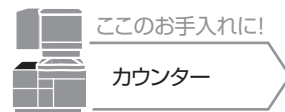

### 排水管洗浄剤



排水管の内部に付着した汚れを落とします。

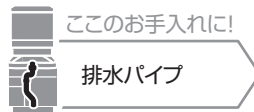

### クリーム クレンザー



もらいさびに。

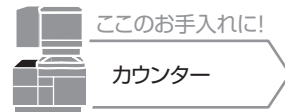

### 蛇口まわりのクリーナー



TOTO  
商品  
THYZ3

付着した水あか落としに。  
希望小売価格:1,155円(税込み)

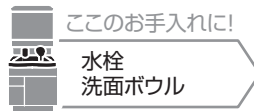

注意



禁止

### 以下の道具・洗剤などは使用しない

- ・ナイロンたわし ・ネット付きスポンジ
- ・金属たわし
- ・溶剤(シンナー/ベンジン/除光液など)
- ・クレンザー(粉末や研磨力の強いもの)
- ・トイレ/タイル用洗剤
- ・強酸性/強アルカリ性の洗剤
- ・塩素系洗剤



TOTO  
商品

## ご購入

交換部品・別売品  
のご購入は **裏表紙**

※品番や希望小売価格は予告なく変更する場合がございますので、あらかじめご了承ください。

使いかた

扉の開閉

お手入れ

おそうじ道具と洗剤

# 各部のお手入れ

水栓金具・化粧鏡・電気温水器のお手入れ  専用説明書を参照ください。

## 日ごろのお手入れポイント

いつまでも美しさを保つために、  
日ごろからこまめにお手入れをしてください

**サツ** // 石けんや歯磨き粉、こぼれた化粧品も...

### 水で洗い流し、 からぶき



### ワンプッシュ排水ボタン

① ワンプッシュ排水ボタンを取り外す

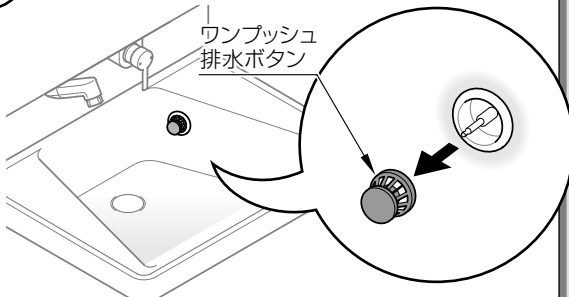

② 歯ブラシで汚れを取り除く

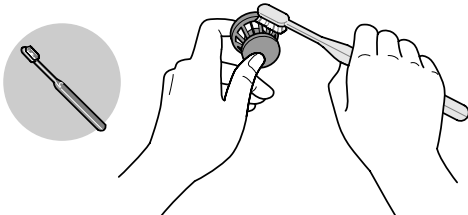

③ ワンプッシュ排水ボタンを取り付ける

「カチッ」と音がするまで、奥に差し込む

※詰まると流れが悪くなります。

### 排水トラップ

日ごろのお手入れ

排水管洗浄剤（詰まり予防用）にて  
お手入れする



 洗剤の説明書を参照ください。

水の流れが悪い場合

排水管洗浄剤（詰まり除去用）にて  
お手入れする



 洗剤の説明書を参照ください。

配管が詰まった場合

① 水抜きコックを開け  
異物やごみを取り除く

水が溜まっているので、水受け容器を置く

※約200ml出ます。

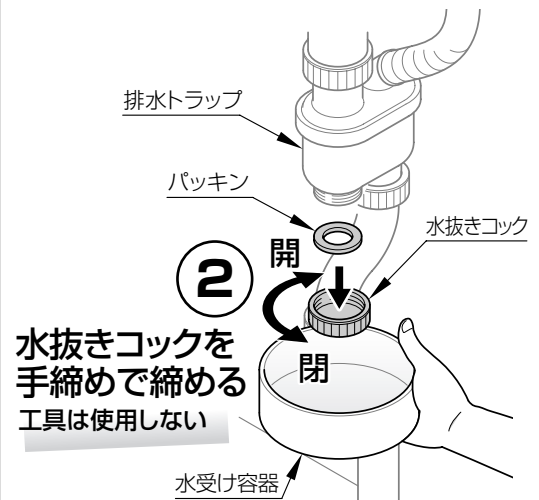

③ 水を通し、水漏れがないか確認

## 排水栓

異物の詰まりを確認し、定期的にお手入れする



2 排水栓を取り外す



4 ヘアキャッチャーのごみを捨てる

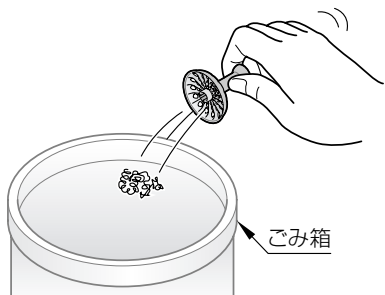

乾燥している場合は、一度水でぬらす

5 歯ブラシで汚れを取り除く

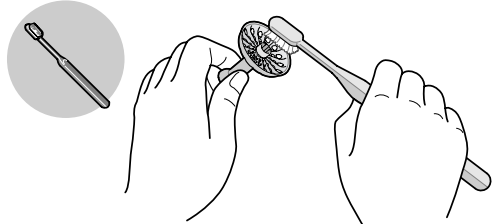

※詰まると流れが悪くなります。

## 洗面ボウル

日ごろのお手入れ

台所用中性洗剤で洗う



最後に水ぶき+からぶき



頑固な汚れ

1 お湯をかけてあたためる (もらいさびの場合)

2 スポンジか歯ブラシに蛇口まわりのクリーナーを付けて傷つけないように洗う

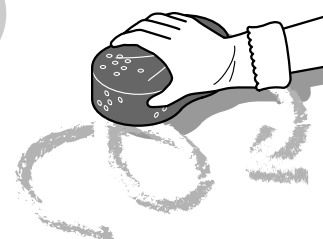
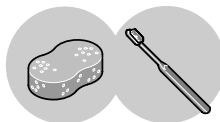

傷つける場合があるので目立たない所で試す

最後に水洗い+からぶき

## カウンター

### 日ごろのお手入れ

台所用中性洗剤で洗う



最後に水ぶき+からぶき

### 頑固な汚れ

布にエチルアルコールを付けてふく

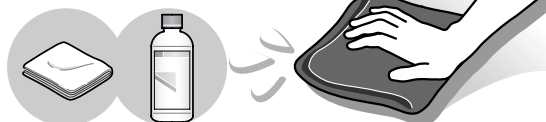

表面に傷が付くため、粗目のスポンジ(ナイロンたわしなど)は使わない

### さらにひどい汚れ

1 お湯をかけてあたためる  
(もらいさびの場合)

2 スポンジか歯ブラシにクリーム  
クレンザーを付けて洗う

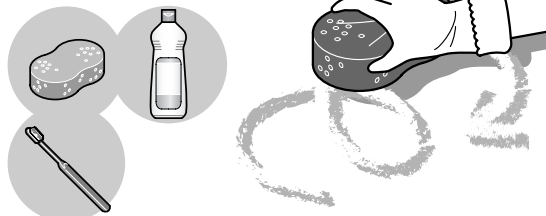

最後に水ぶき+からぶき

### 素材自体の腐食ではない「もらいさび」

ヘアピンなど金属製品の放置によるもらいさびです。お湯をかけて温めておくと落としやすくなります。

## キャビネット・化粧棚

※セットの場合のみ

1 布に台所用中性洗剤を付けてふく

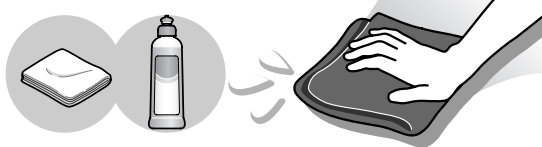

2 細かい部分は、割り箸で



最後に水ぶき+からぶき

## パッケンポケット

※セットの場合のみ

1 布に台所用中性洗剤を付けてふく

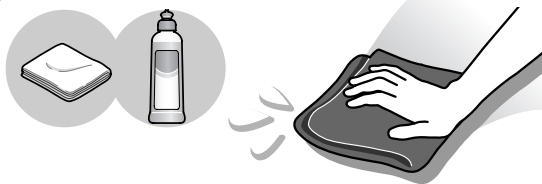

2 トレイを水洗い、もしくは水ぶき



静電気による「黒い汚れ」も水ぶきする

最後にからぶき

# 扉の調整

## 扉のずれを直すときは

洗面化粧台の場合

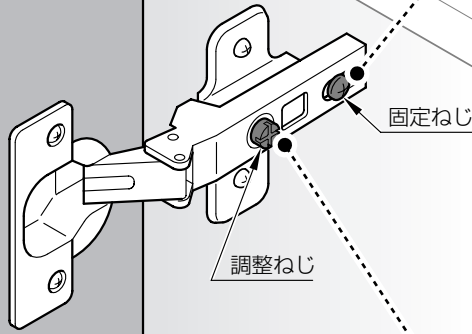

**前後のずれ** 固定ねじをゆるめて調整

ねじを回すと、扉が前後に動きます。

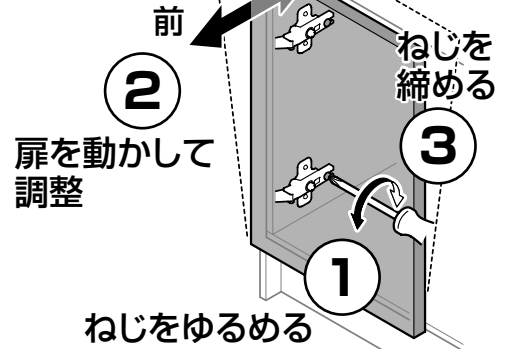

**左右のずれ** 調整ねじを回して調整

ねじを回すと、扉が左右に動きます。

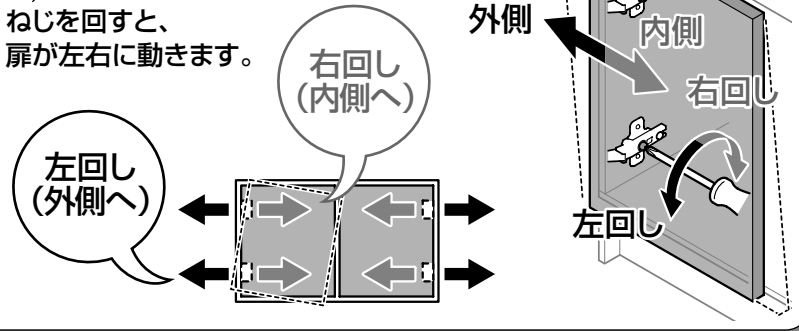

注意



必ず実行

調整後、固定ねじをしっかりと締め付けて、ゆるみがないことを確認する  
扉が落下してけがをす  
るおそれがあります。

収納キャビネットの場合

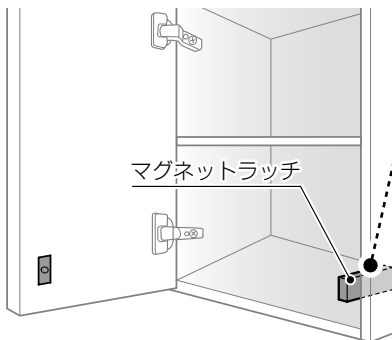

**前後のずれ** マグネットラッチを回して調整

扉が開かない場合は、左へ回してください。



## 取っ手のがたつきを直すときは

固定ねじを右に回して締め付けてください。

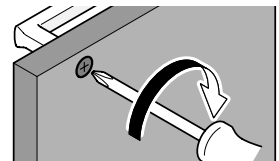

注意



必ず実行

扉が落下しないように注意して行い、調整後は必ずねじを締め付ける  
締め付けていない場合は、扉や取っ手が外れて、けがをす  
るおそれがあります。



禁止

電動ドライバー  
禁止

お手入れ

扉の調整

# 扉の調整

洗面化粧台以外の場合

## 扉のずれを直すときは

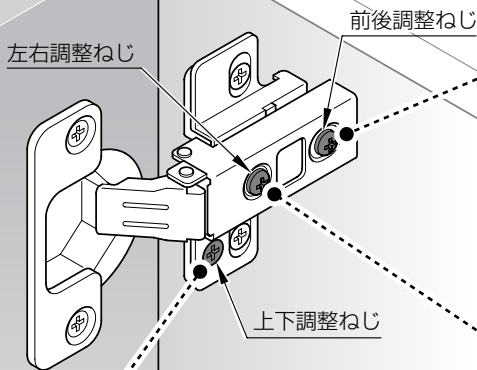

### 前後のずれ 前後調整ねじで調整

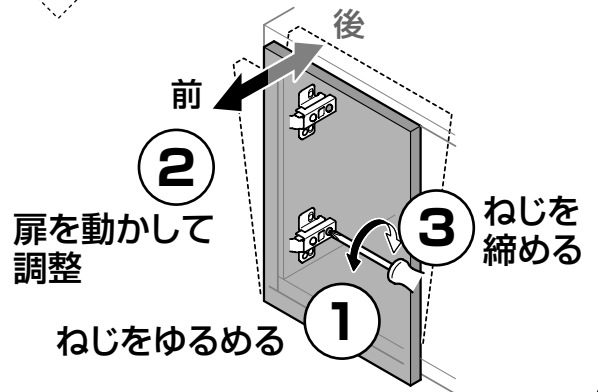

### 上下のずれ 上下調整ねじで調整

ねじを回すと、扉が上下に動きます。

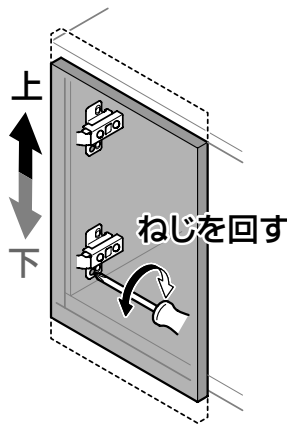

### 左右のずれ 左右調整ねじで調整

ねじを回すと、扉が左右に動きます。

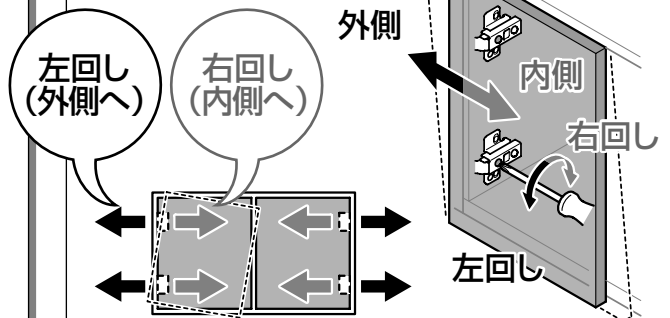

お手入れ

扉の調整



注意



必ず実行

調整後、前後調整ねじをしっかりと締め付けゆるみのないことを確認する  
扉が落下してけがをするおそれがあります。

## 扉を外すときは

### 取り外し 本体の着脱レバーを押す

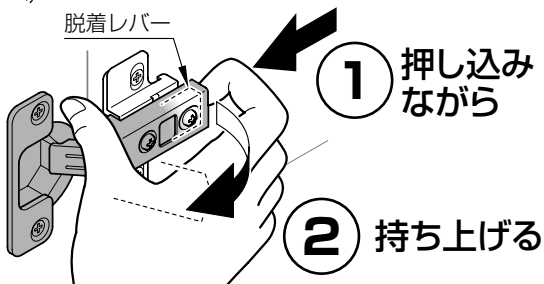

### 取り付け 本体の爪部をはめ込む

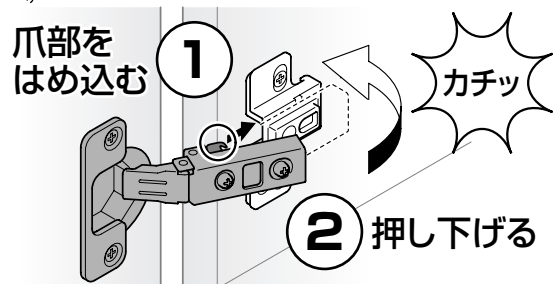

注意



必ず実行

本体がきちんと台座に装着されているか確認する  
扉が外れて、けがをするおそれがあります。

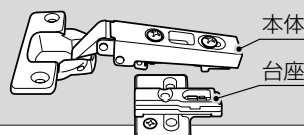

禁止

電動ドライバー  
禁止

# 引き出しの調整

## 引き出しのずれを直すときは

### 3Wayキャビネットタイプ

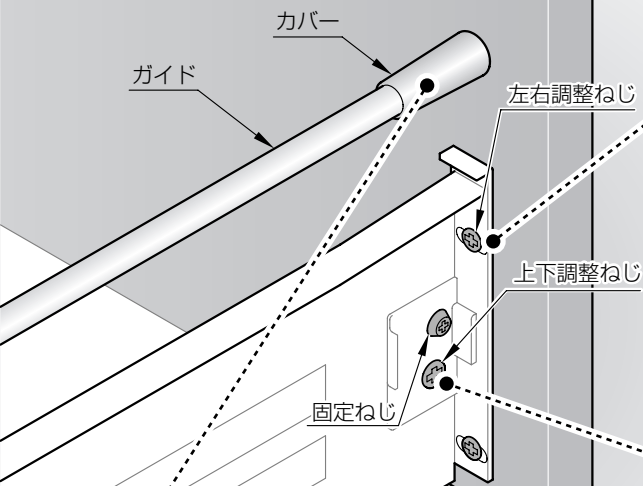

#### 左右のずれ 左右調整ねじで調整

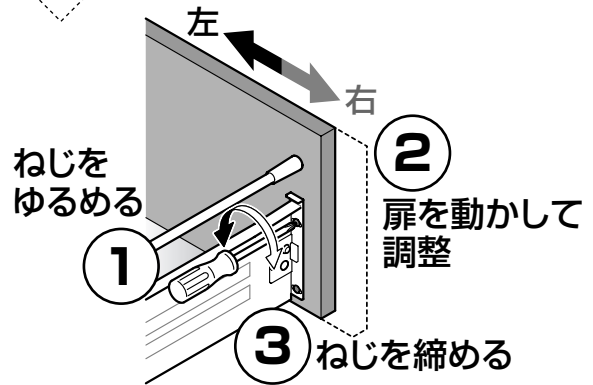

#### 前後のずれ カバーで調整

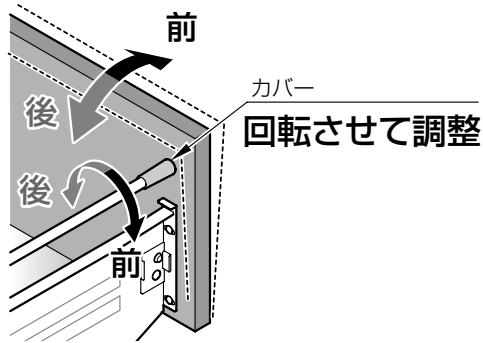

#### 上下のずれ 上下調整ねじで調整

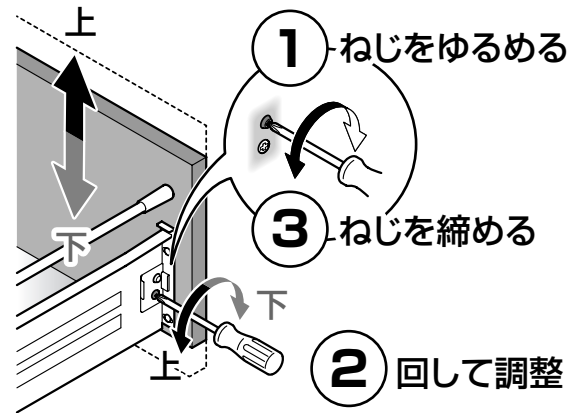

注意



必ず実行

調整後は必ず、ねじを締め付ける  
引き出し前板が落下してけがをするおそれがあります。



禁止

電動ドライバー禁止

### 洗面化粧台および周辺キャビネットの樹脂製引き出し ±2mm調整できます。

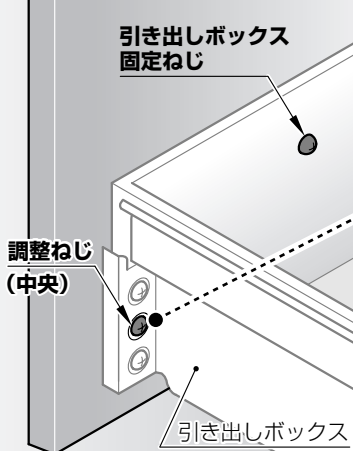

#### 上下・左右のずれ 調整ねじ(左右2カ所)をゆるめて調整

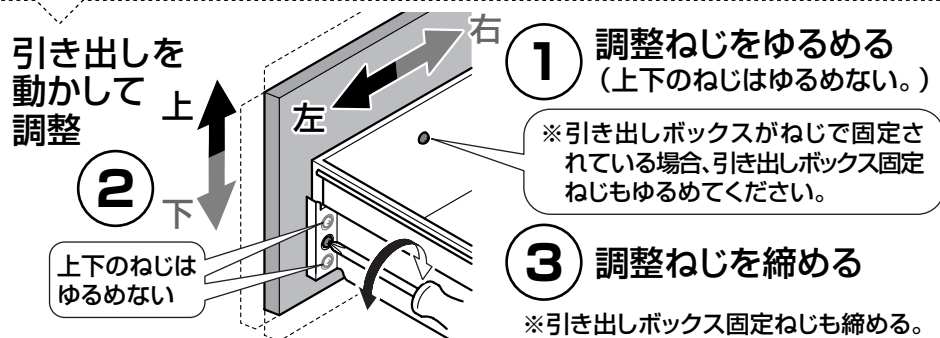

注意



必ず実行

調整後は必ず、ゆるめたねじを全て締め付ける  
引き出し前板が落下してけがをするおそれがあります。



禁止

電動ドライバー禁止

# 引き出しを外すときは

3Wayキャビネットタイプ

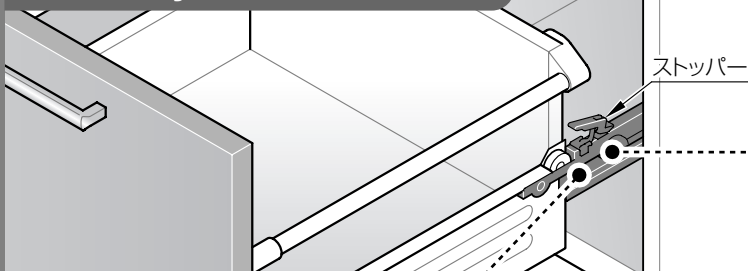

## 取り外し

1 ストッパーを矢印の方向に押す

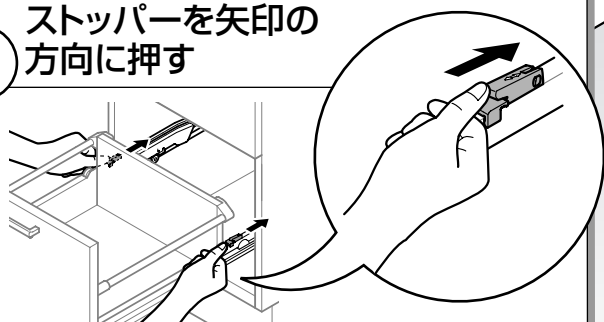

2 ストッパーを起こす

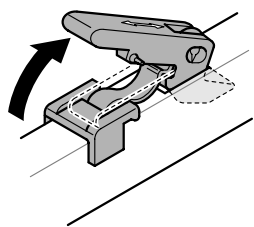

3 ストッパーを抜く

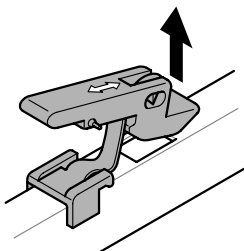

4 引き出しをまっすぐ引き抜く

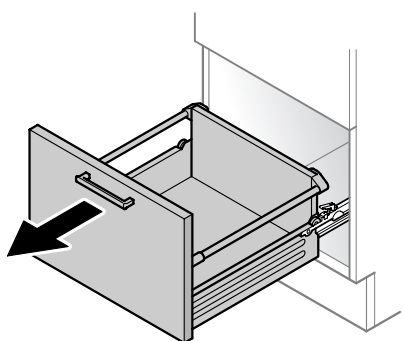

## 取り付け

1 レールを完全に引き出す

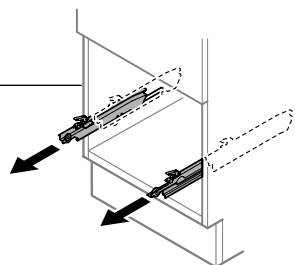

2 ローラーをレールにはめる

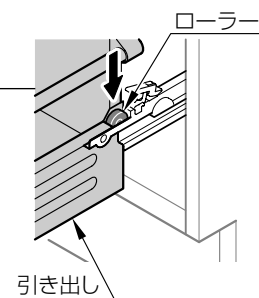

3 引き出しを奥まで押す

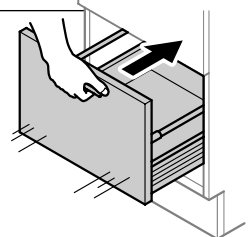

4 止まるまでゆっくり引き出す

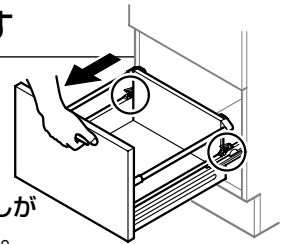

※強く引き出すと、引き出しが外れるおそれがあります。

5 ストッパーを差し込み、矢印の方向に押し付けて取り付ける

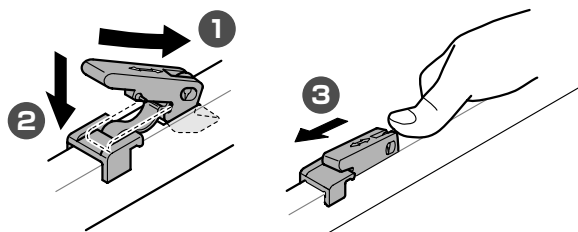

注意

必ず実行

取り付け後は必ず2~3回引き出して正確に取り付けられているか確認する  
使用中に引き出しが外れて、けがをするおそれがあります。



# スライドラックの調整

## スライドラックのずれを直すときは

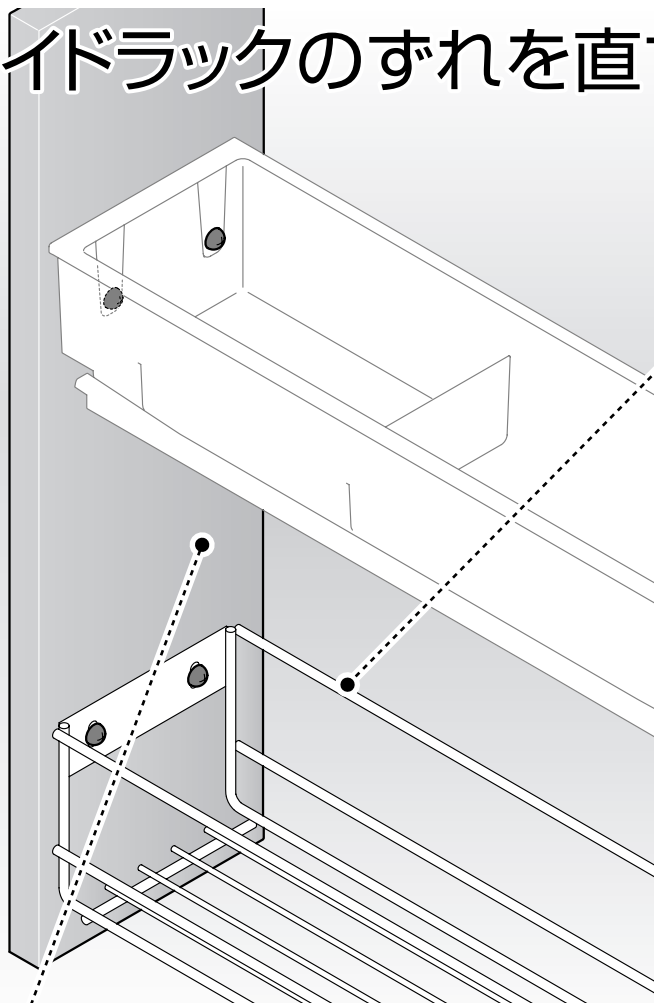

### 前後のずれ スライドラックで調整

±2mm調整  
できます。

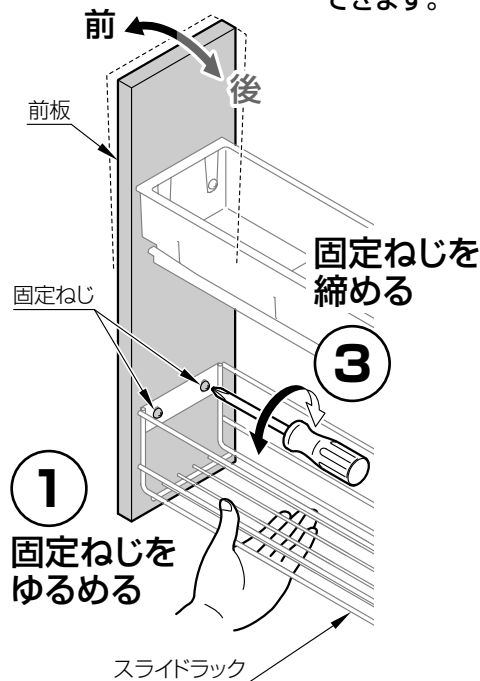

### ② スライドラックを動かして調整

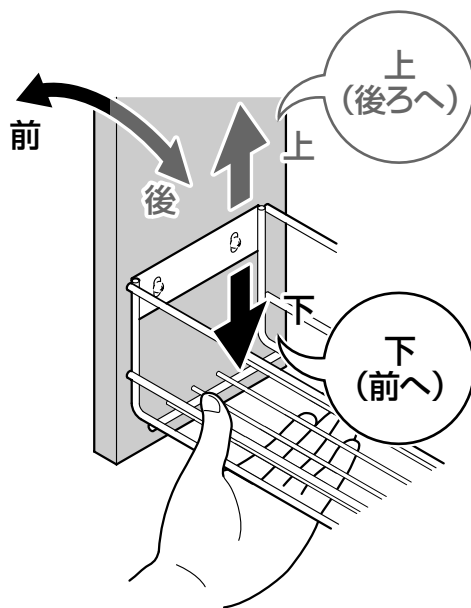

### 上下・左右のずれ 前板で調整

±2mm調整できます。

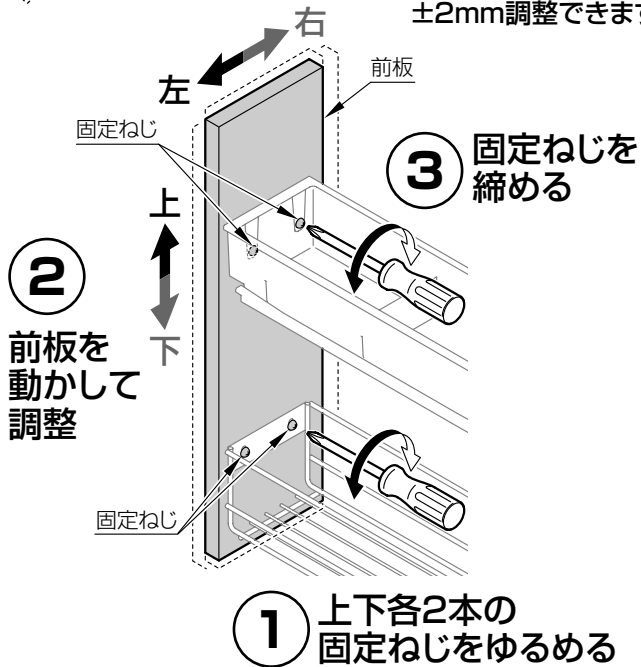

注意



必ず実行

調整後は必ず、固定ねじを締め付ける  
引き出し前板が落下してけがをするおそれがあります。



禁止

電動ドライバー禁止

# 凍結予防

## 寒冷地仕様の場合

凍結のおそれがある場合は、別途凍結防止工事を行い、ご自宅に設置された水抜き栓の操作と併せて、以下の処置をしてください。（凍結防止工事については、お求めの販売店または工事店にご相談ください。）

## 水抜きのはときは

電気温水器の水抜き 

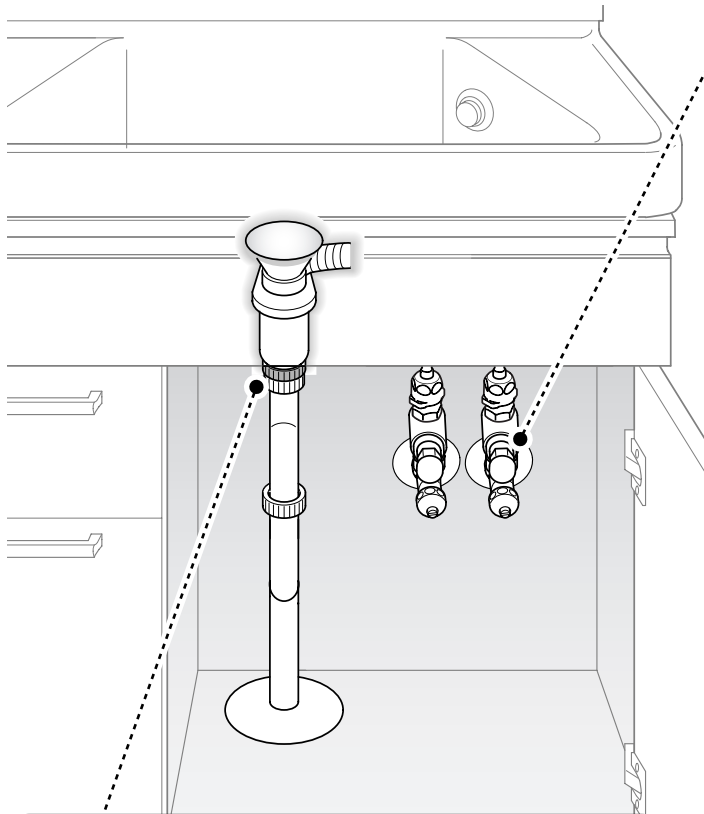

### 排水トラップの水抜き

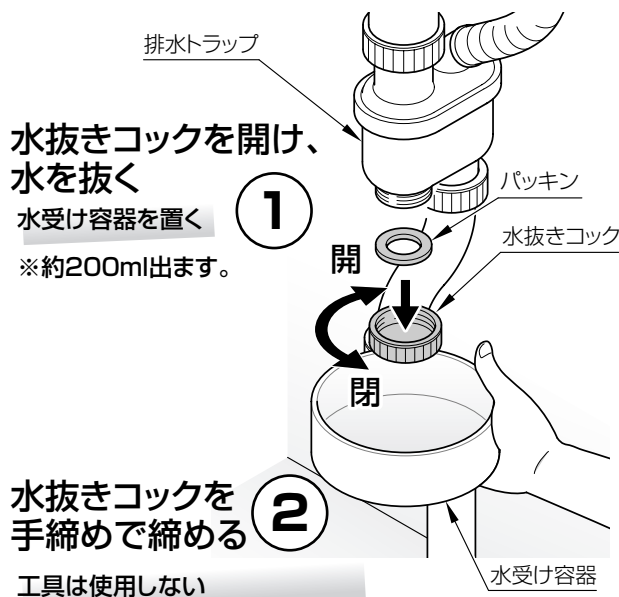

### 水栓金具の水抜き

あらかじめ収納物を取り出す

**1** 配管部の止水栓で通水を止める

**2** レバーハンドルを上げ、右側いっぱいに戻す

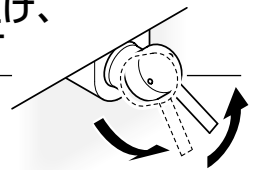

**3** 水抜きコックを止まるまで回す

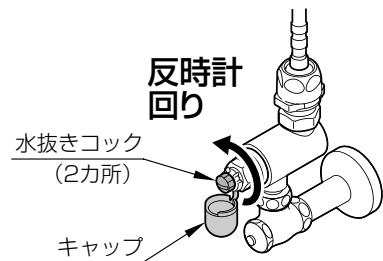

**4** レバーハンドルを上げたまま、左側いっぱいに戻す

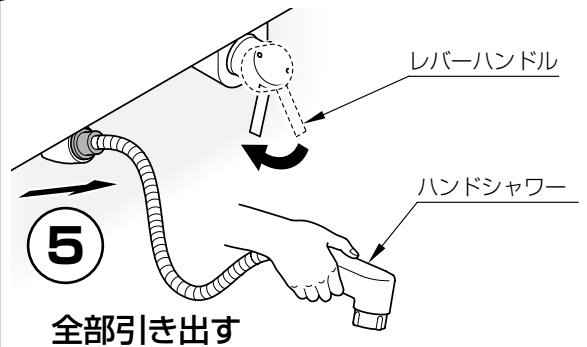

**6** 水を切り、洗面ボウルの底に置く



# 定期的な点検



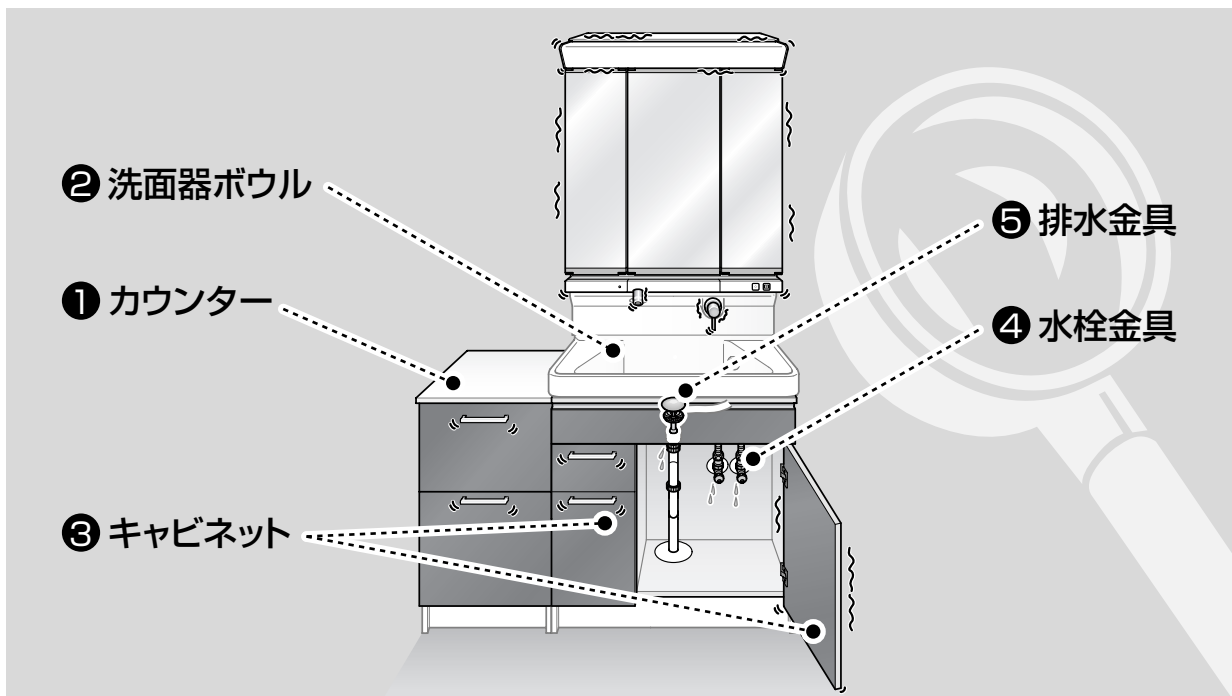





製品の長期間の使用に伴い生ずる劣化（経年劣化）により、安全上支障が生じるおそれがあります。経年劣化による重大事故を防止し、製品をより長く、安全・快適にお使いいただくために、お客様自身による以下の点検を毎年1回は実施いただきますようお願いいたします。不具合があった場合は、TOTOメンテナンス（株）修理受付センター（フリーダイヤル ☎ 0120-1010-05）またはお求めの販売店へご連絡ください。



点検部位	点検項目 補足	経年劣化進行に伴い予想される 具体的事象（危害情報等）
① カウンター	ひび割れや欠けがある	キャビネット内部への水侵入による木部の膨れ 変形破損部への接触によるけが
② 洗面器ボウル	ひび割れや欠けがある	キャビネット内部への水侵入による木部の膨れ 変形破損部への接触によるけが
③ キャビネット	引き出しのがたつきがある 👉 引き出しの調整 P14	引き出しの脱落などによるけが
	引き出しの外れがある 扉開閉時にがたつきがある 👉 扉の調整 P12・13	扉の脱落などによるけが
	扉開閉時に外れ・異音がある	
④ 水栓金具	水栓配管接続部からの水漏れがある キャビネット内よりご確認ください	異臭や水漏れ、キャビネット内の膨れ
	排水金具接続部からの水漏れがある キャビネット内よりご確認ください	異臭や水漏れ、キャビネット内の膨れ
⑤ 排水金具	排水金具に損傷がある	異臭や水漏れ、床の腐敗

※水栓金具の逆止弁は定期的に交換してください。詳しくは水栓金具の説明書を参照ください。

# 修理を依頼される前に

こんなとき	処置の仕方	
水が出ない 湯が出ない	止水栓を開けてください。	 ご使用前の確認 P6
	断水していないことを確認してください。	
水が漏れている	給水・給湯管の場合	止水栓を閉めてください。  ご使用前の確認 P6
	排水管・トラップ部分の場合	パッキン、防臭栓のずれを直してください。 ナットを締め直してください。
水が止まらない	上記の処置をしても水が止まらない場合は、止水栓を閉めて修理を依頼してください。	 修理のご用命は 裏表紙
排水の流れが悪い	ヘアキャッチャーのお手入れをしてください。 排水の詰まりを確認してください。	 各部のお手入れ P10
扉や取っ手・引き出しにがたつきがある	固定ねじを締め付けてください。	 扉・引き出しの調整 P12~16
扉や引き出しの前板がずれている	ずれを調整してください。	 扉・引き出しの調整 P12~16
水はねが多い	止水栓を調整してください。	 ご使用前の確認 P6
水栓金具について	 専用説明書を参照ください。	

## アフターサービス

※この説明書の巻末が保証書になっています。

### 保証書

#### ご確認ください！

- 保証書の内容に従って保証されています。  
お引き渡し日・販売店・取付店が記入、押印してあることをご確認ください。  
また、保証書の内容をよくお読みのうえ、大切に保管してください。
- 保証期間は保証書をご確認ください。

### 保証について

- 保証期間中は保証書の規定に従って、修理をさせていただきます。  
保証期間内でも有料になることがありますので、保証書の内容をよくご確認ください。

※無料修理により交換された交換前の部品・製品はTOTO(株)の所有となります。

#### 保証期間を過ぎた場合は？

- 修理すれば使用できる商品についてはご希望により有料で修理させていただきます。

### 補修用性能部品の供給期間

#### 部品の供給期間は？

- 補修用性能部品(注1)の供給期間は製造中止後10年です。(注1)パッキンなどの機能維持に不可欠な部品で、使用期間中に取り替えの必要が発生する可能性の大きいもの
- ※水栓金具・電気温水器など  専用説明書を参照ください。
- ※扉・引き出しの面材については、製造中止後、2年の供給期間としております。供給期間経過後は、新シリーズの扉にて供給させていただきますので、ご了承ください。
- ※商品のモデルチェンジなどにより、予告なく製品を製造中止とする場合がありますので、あらかじめご了承ください。

〈TOTOメンテナンス(株)にご依頼の場合〉

修理依頼について  修理のご用命は 裏表紙

修理を依頼されるときは

●各商品に付属されている「取扱説明書」をもう一度ご確認ください。ご相談の際は、次のことをご連絡ください。

- ① ご住所・ご氏名・お電話番号
- ② 品番 (キャビネット内ラベルに記載)
- ③ お引き渡し日
- ④ 故障の内容 (できるだけ詳しく)
- ⑤ 訪問ご希望日



修理料金の仕組み

標準修理料金は

**技術料 + 部品代 + 訪問料** で構成されています

●修理により商品の機能が維持できる場合には、ご要望により有料にて修理をさせていただきます。ただし、補修用性能部品の保有期間が経過している商品は、修理できない場合がございます。

※機器類など専用の保証書があるものについては、料金体系が異なります。

# 部品の交換のご案内

返品・交換について

 交換部品・別売品のご購入は 裏表紙

交換部品の不良などの場合

●交換部品の不良などによる返品、交換については、商品到着後8日以内にTOTOパーツセンターまでご返送ください。送料はTOTOパーツセンターが負担し、部品を送付させていただきます。

お客様のご都合による場合

●お客様のご都合による返品、交換については、商品到着後8日以内にTOTOパーツセンターまでご返送ください。なお送料はお客様負担となりますのでご了承ください。お客様の元で、汚れたり破損した商品や、一度ご使用になられた商品の返品、交換はいたしかねますので、あらかじめご了承ください。

部品の交換について

 交換部品・別売品のご購入は 裏表紙

パーツセンターにご相談いただける交換部品

※品番や希望小売価格は予告なく変更する場合がありますので、あらかじめご了承ください。詳細はTOTOパーツセンターまでお問い合わせください。

トレイ(小)  
〈全サイズ共通〉

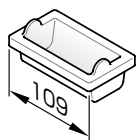

トレイ(パッキンポケット用)

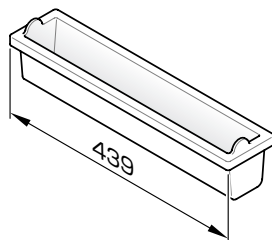

品番	L	希望小売価格(税込)
WN84570-109	109	¥473
WN84571-439	439	¥2,153

排水栓



品番	希望小売価格(税込)
WN87157W	¥1,155





TOTOメンテナンス(株) TOTOパーツセンター TEL ☎0120-8282-55

こんなときは

アフターサービス  
部品の交換のご案内

# 仕様

## 洗面化粧台

タイプ								
品番	LDWA060/075AA型 LDWA060/075BA型 LDWA060/075CA型	LDWA075AB型 LDWA075BB型 LDWA075CB型	LDWA075AF型 LDWA075BF型 LDWA075CF型	LDWA075BD型 LDWA075CD型				
キャビネット (木製)	間口	質量(重量)	間口	質量(重量)	間口	質量(重量)	間口	質量(重量)
	600	41kg	—	—	—	—	—	—
	750	46kg	750	52kg	750	54kg	750	54kg
洗面ボウル	600サイズ:約13L/750サイズ:約18L							
水栓金具	シングルレバーシャンプー水栓							
排水金具	ワンプッシュ式排水金具							
排水トラップ	水抜きハード管床排水トラップ付							
扉	【ホワイ】メラミン化粧パーティクルボード+ABS 【ミュートグレー】メラミン化粧パーティクルボード+ABS 【グロスライトピンク】メラミン化粧パーティクルボード+ABS 【グロスライトグリーン】メラミン化粧パーティクルボード+ABS		【グロスグレー】メラミン化粧パーティクルボード+ABS 【ライチホワイ】化粧中質繊維板(MDF)+PET+PP 【ラインナチュラルウッド】ダップ化粧パーティクルボード+ABS 【ラインダークウッド】ダップ化粧パーティクルボード+ABS					

※表中の質量(重量)は洗面ボウルの高さ800の場合を示します。

- 洗面ボウルの高さ750・・・LDWA060/075A型
- 洗面ボウルの高さ800・・・LDWA060/075B型

- 洗面ボウルの高さ850・・・LDWA060/075C型

## 抗菌について

### (社)日本建材・住宅設備産業協会基準による抗菌に関する表示

抗菌効果	製品表面の細菌の増殖を抑制します。 これはJIS Z 2801の抗菌性試験方法による試験をJNLA認定試験所で実施し、その結果がJIS Z 2801の抗菌効果の基準を満たしたものです。これにより感染防止、防汚、防カビ、防臭、ぬめり防止などの副次的効果を訴求するものではありません。
抗菌加工部位	洗面ボウル
抗菌剤の種類	洗面ボウル面:無機系(酸化亜鉛等)
抗菌性能持続性	(社)日本建材・住宅設備産業協会基準により確認
安全性	(社)日本建材・住宅設備産業協会基準により確認
取扱注意事項	抗菌力を発揮させるために、製品表面はよく掃除された状態に保ってください。

※抗菌力は、抗菌加工した製品の表面に細菌が直接接触しないと発揮されません。

## ホルムアルデヒドについて

TOTOでは、お客様が安心してお使いいただけるようホルムアルデヒド放散量の少ない材料を採用しています。

より快適にお使いいただけるよう下記の点についてご配慮をお願いいたします。

- 新築、改築後間もない場合は十分換気を行ってください。ホルムアルデヒドは高温になれば放散される性質があります。室温を高くしての換気やキャビネット内側の水ぶきが効果的です。
- 普段でも通気や換気にご配慮ください。また、気温の高い夏や長時間密閉状態にしていたあとなどは、十分に換気を行ってください。

## 保証書

本書は、本書記載の修理規定に則り無料修理を行うことをお約束するものです。  
お引き渡し日から下記期間中、故障が発生した場合は本書をご提示のうえ、取付店・販売店またはTOTOメンテナンス(株)修理受付センター(TEL ☎:0120-1010-05 FAX ☎:0120-1010-02)に修理をご依頼ください。  
尚、機器類や水栓金具などについては、専用の保証書がありますので別途提示ください。  
また、お客様が独自に取り付けられた他社製機器の修理につきましてはお受けいたしかねます。

お客様	おなまえ	様	品名	洗面化粧台・収納キャビネット・化粧棚 LDWA060~075 型 LWWA015~075 型 LBWA015~045 型 LLWA015~045 型 LYWA025~045 型 (水栓金具・電気温水器は除く) LCWA060~075型
	おところ ㊦			
販売・付店	㊦	Tel	㊦	
お引き渡し日	年	月	日	保証期間
				お引き渡し日から2ヵ年

★お客様へ この保証書をお受け取りになるときに、お引き渡し年月日、取付店・販売店が記入、押印してあることを確認してください。この保証書は再発行いたしませんので紛失しないよう大切に保存してください。

### 〈無料修理規定〉

- 取扱説明書、本体貼り付けラベルなどの注意書きに従った正常な使用状態で故障した場合には、表記の期間無料修理いたします。
- 保証期間内に故障して無料修理を受ける場合は、取付店・販売店にご依頼のうえ、出張修理に際して本書をご提示ください。
- ご転居の場合は事前に取付店・販売店にご相談ください。
- ご贈答品などで本保証書に記入してある取付店・販売店に修理がご依頼できない場合には、お客様相談室または修理受付センターにご相談ください。
- 保証期間内でも次の場合には、有料修理になります。
  - イ 使用上の不注意、過失による不具合および不当な修理や改造による故障および損傷。
  - ロ お引き渡し後の移設などに起因する故障および損傷。
  - ハ 火災・地震・水害・落雷・凍結・その他の天災地変、公害やガス害(硫化水素ガス)、塩害、異常電圧による故障および損傷。害虫や小動物による故障および損傷。
  - ニ 指定以外の電源(電圧・周波数)の使用および異常水質による故障および損傷。
  - ホ 一般家庭以外(例えば業務用・車輛・船舶への搭載)に使用された場合の故障および損傷。
  - ヘ 砂やごみかみによる不具合およびパッキン・コーキングなど消耗品の損傷。
  - ト 電球など、消耗部品の交換。
  - チ 日常のお手入れ箇所。
  - リ 取り付け上の不注意、過失による場合。
  - ヌ 本書の提示がない場合。
  - ル 本書にお客様名、取付店・販売店、お引き渡し日の記入のない場合、あるいは字句を書き替えられた場合。
  - ヲ 他社製機器に起因する故障および損傷。
  - ワ 経年変化または使用に伴う磨耗、さび、カビ、変質、変色そのほか類似の事由による場合。
  - カ 傷などの外観の不具合で、お引き渡し時に申し出の無かったもの。
  - コ 建築躯体の変形など対象商品本体以外の不具合に起因する故障および損傷。
  - ク 適切な使用、維持管理がなされなかったことに起因する故障および損傷。

例えば ●塩素系の洗剤、漂白剤、ヌメリ取り剤ならびに温泉水、地下水などの使用によるカウンターのおさびや腐食  
●扉丁番の固定ねじがゆるんだままで使用された際の扉の外れ ●給水管・排水管の詰まり ●キャビネット、扉、カウンターなどの汚れ

リ 第三者による管理上、メンテナンス上などの不備に起因する不具合。

例えば ●ハウスクリーニング業者が指定の洗浄剤以外のクリーニング剤を使用してカウンター、扉などに変色や腐食が生じた場合、また、禁止されている方法で洗浄剤などを噴霧あるいは塗布したことによって機器の作動不良が発生した場合  
●浄化槽の洗浄剤から発生するガスによる金属部品の腐食

ソ お買い上げ時に実用化されていた技術では予防することが不可能な現象またはこれが原因で生じた事故による場合。

ツ 保証期間経過後に申し出のあったもの、または保証該当事項の発生後、速やかに申し出のなかったもの。

- 本書は日本国内においてのみ有効です。
- 本書は再発行しませんので紛失しないよう大切に保存してください。
- 無料修理により取り外された部品・商品は、TOTO(株)の所有となります。
- 取り付け作業時の不注意・過失によるお問い合わせは取付店・販売店にご連絡ください。

### 〈サービス記録〉

年月日	サービス内容	担当者

※この保証書は本書に明示した期間、条件のもとにおいて無料修理をお約束するものです。したがってこの保証書によってお客様の法律上の権利を制限するものではありません。保証期間経過後の修理などについてご不明の場合は、当社お客様相談室または修理受付センターにお問い合わせください。

## TOTO株式会社

〒802-8601 福岡県北九州市小倉北区中島2-1-1

お客様相談室 TEL ☎0120-03-1010 FAX ☎0120-09-1010

修理を依頼する前に「修理を依頼される前に」(19ページ)をご確認ください

## 修理・取り扱いのご相談は まずお求めの取付店・販売店へ

取付店・販売店 〒

電話 —

転居や贈答品などでお求めの取付店・販売店へご相談できない場合は、商品名・品番をご確認のうえ、下記TOTO窓口までお問い合わせください。

## お客様専用窓口



商品のお問い合わせは

TOTO(株)お客様相談室へ

TEL ☎ 0120-03-1010

FAX ☎ 0120-09-1010

受付時間：9:00～17:00(夏期休暇・年末年始を除く)

※携帯電話・PHSからのご利用は……093-951-2526(有料)へ



修理のご用命は

安心・信頼の

TOTOメンテナンス(株)修理受付センターへ

ホームページ <http://www.tom-net.jp/>

TEL ☎ 0120-1010-05

FAX ☎ 0120-1010-02

受付：年中無休

受付時間：8:00～19:00

訪問修理：年中無休(一部地域を除く)

営業時間：9:00～18:00

※携帯電話(PHSは除く)からのご利用は…0570-05-1010(有料)へ



交換部品・別売品の  
ご購入は

TOTOメンテナンス(株)TOTOパーツセンターへ

TEL ☎ 0120-8282-55

FAX ☎ 0120-8272-99

受付時間：平日 9:00～18:00 土・日・祝日 10:00～18:00  
(夏期休暇・年末年始を除く)

※携帯電話・PHSからのご利用は……093-952-8682(有料)へ

お客様からお預かりした個人情報、関連法令および社内諸規定に基づき慎重かつ適切に取り扱います。  
詳細はTOTOホームページをご覧ください。

TOTO株式会社

TOTOホームページ <http://www.toto.co.jp/>