

## 住宅向け車いす対応洗面 (エンドパネル式) (昇降式)



このたびは、TOTO商品をお買い上げいただき、誠にありがとうございます。  
この取扱説明書をよくお読みのうえ、正しくお使いください。

- 保証書に取付店名、お引き渡し日などが記入されていることを必ずお確かめください。
- この取扱説明書は、大切に保管し、必要なときにお読みください。
- 水栓金具・機器類に関する内容は、専用の取扱説明書に載せていますので、この取扱説明書と併せてよくお読みください。

|           |   |
|-----------|---|
| 各部のなまえと種類 | 2 |
| 安全上のご注意   | 4 |
| 使用上のご注意   | 6 |

### 使いかた

|                    |   |
|--------------------|---|
| ・照明・くもり止めスイッチ      | 8 |
| ・コンセント             | 8 |
| ・棚板                | 8 |
| ・鏡扉                | 9 |
| ・キャビネット (取っ手のない扉)  | 9 |
| ・排水栓               | 9 |
| ・ニースペース板 (エンドパネル式) | 9 |
| ・カウンター (昇降式)       | 9 |
| ・配管カバー (昇降式)       | 9 |

### お手入れ

|                                         |    |
|-----------------------------------------|----|
| ・日頃のお手入れポイント                            | 10 |
| ・キャビネット・鏡・化粧鏡本体・照明カバー・<br>床給排水カバー・配管カバー | 10 |
| ・洗面ボウル・カウンター                            | 11 |
| ・目皿・排水栓・ヘアキャッチャー                        | 11 |
| ・排水トラップ                                 | 11 |
| ・ガススプリング (昇降式)                          | 11 |

### こんなときは

|                    |    |
|--------------------|----|
| ・照明がつかない、照明の交換     | 12 |
| ・引き出しの前板がずれているとき   | 12 |
| ・扉がすぐに開くとき/ずれているとき | 13 |
| ・開き扉がずれているとき       | 13 |

|        |    |
|--------|----|
| 定期的な点検 | 14 |
|--------|----|

|      |    |
|------|----|
| 凍結予防 | 15 |
|------|----|

|            |    |
|------------|----|
| 修理を依頼される前に | 16 |
|------------|----|

|    |    |
|----|----|
| 仕様 | 17 |
|----|----|

|                |    |
|----------------|----|
| 部品の交換・買い換えのご案内 | 19 |
|----------------|----|

|              |    |
|--------------|----|
| アフターサービスのご案内 | 19 |
|--------------|----|

|     |    |
|-----|----|
| 保証書 | 23 |
|-----|----|

はじめに

使いかた

お手入れ

必要なとき

# 各部のなまえと種類

図は商品の例示であり、タイプやオプション部の選択により仕様は異なります。

〇〇kgまで：最大積載荷重

## ■エンドパネルタイプ

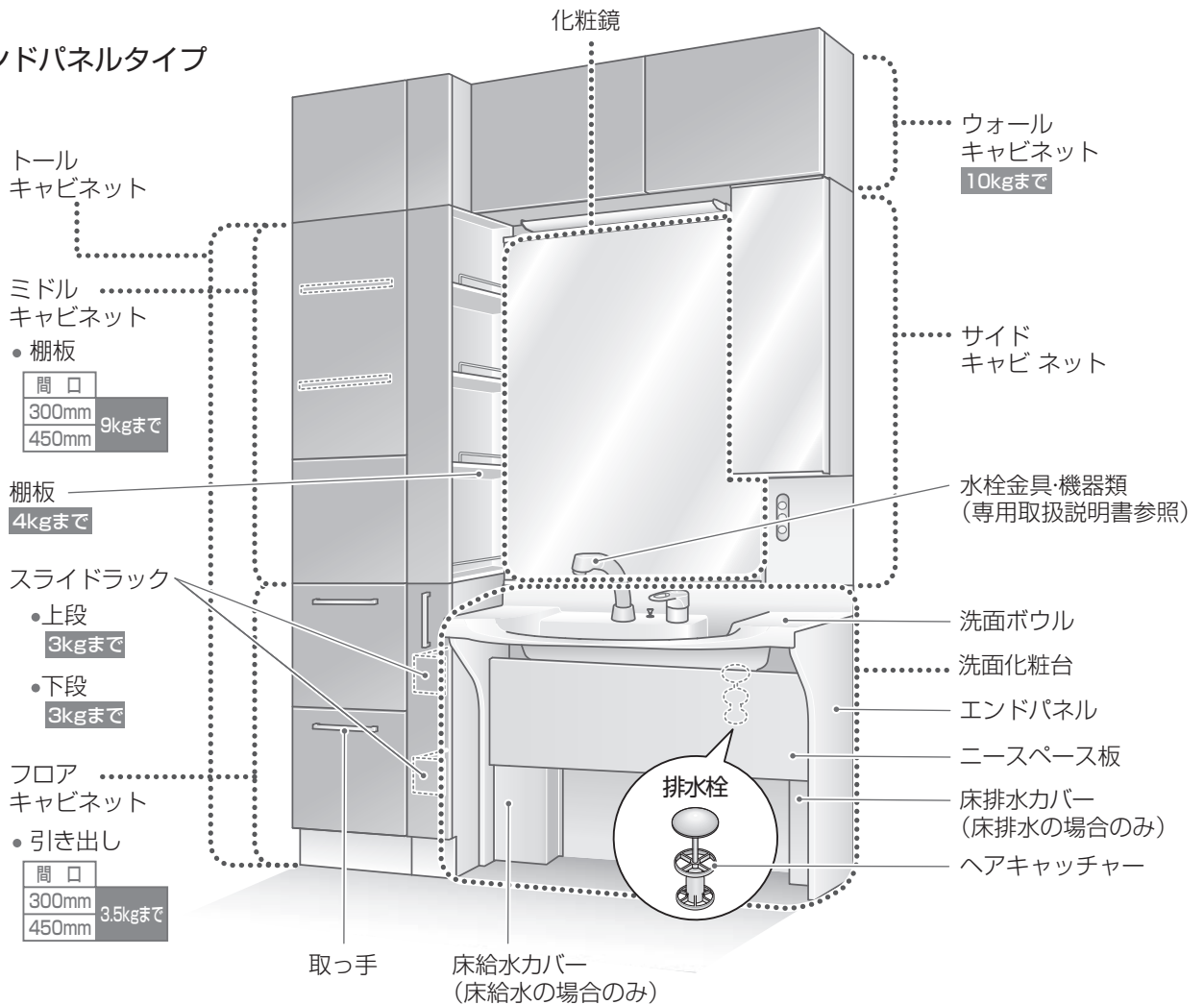

## ■昇降タイプ

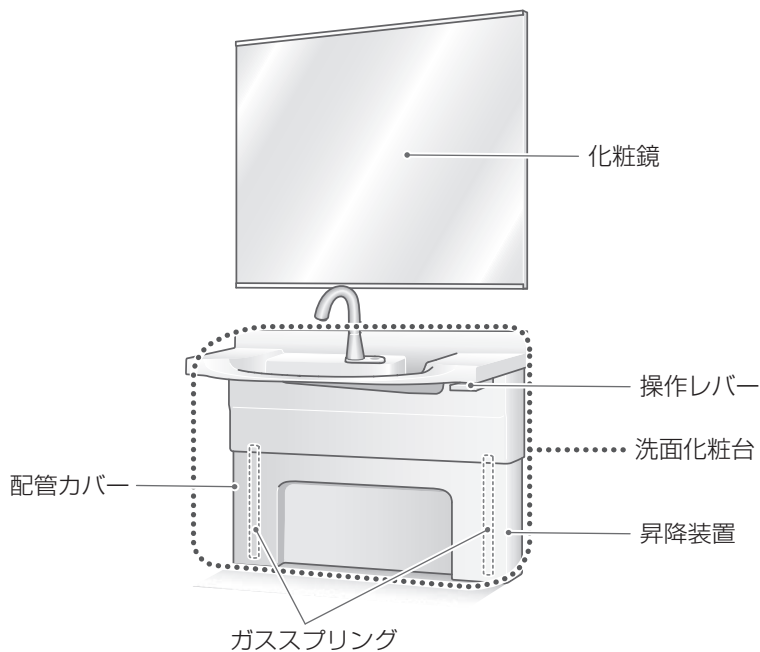

## 水栓金具

※ 水栓金具の取扱説明書を参照ください。

### ■ アクアオート※ (自動水栓)



### ■ シングル混合水栓※



### ■ エコシングルシャワー水栓※

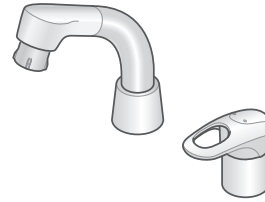

## 化粧鏡

### ■ 二面鏡タイプ (木製サイド収納)

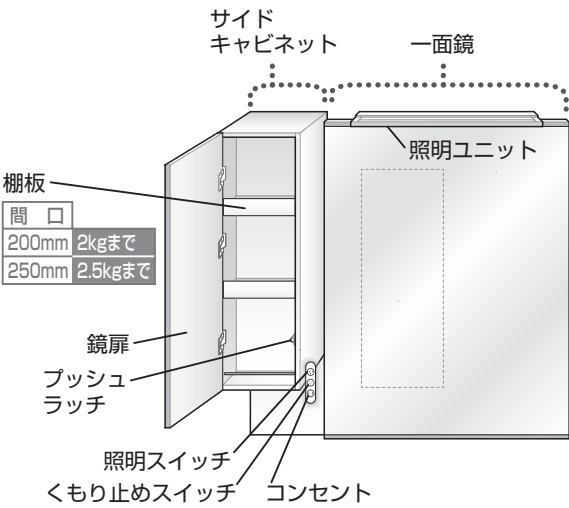

### ■ 一面鏡タイプ

・照明あり

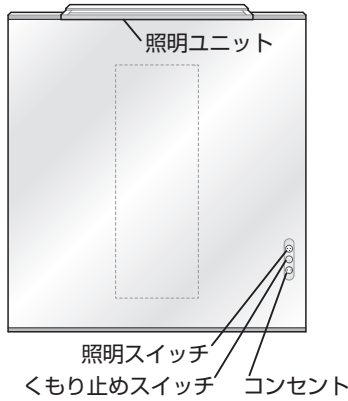

・照明なし

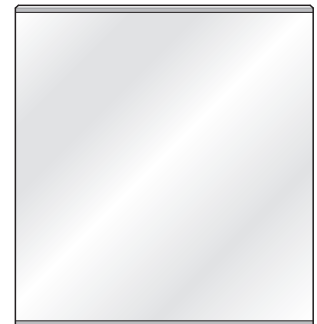

## 収納キャビネット

### ■ 洗濯機上オープン棚

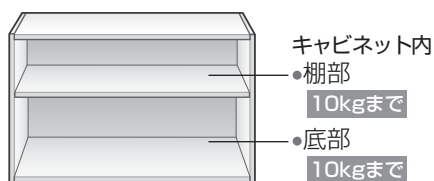

# 安全上のご注意

安全に関する重要な内容ですので、ご使用前によくお読みのうえ、必ずお守りいただき、正しくお使いください。

|               |                                                                                                                     |                                                                                                                          |
|---------------|---------------------------------------------------------------------------------------------------------------------|--------------------------------------------------------------------------------------------------------------------------|
| 表示<br>と<br>意味 |  <b>警告</b> 死亡や重傷を負う可能性が<br>ある内容です。 |  <b>注意</b> 傷害や物的損害が発生する<br>可能性がある内容です。  |
|               |  してはいけない「禁止」の内容です。                 |  必ず実行していただく「強制」の内容です。<br>「必ず守る」を示しています。 |

## 警告

### 火災・感電・漏電・けがなどを防ぐために

#### 電源コード・電源プラグなどは



ぬれ手禁止

■照明スイッチ・蛍光灯・コンセントは、水をかけたり、ぬれた手で触れない



分解禁止

■電気器具は、分解・修理・改造しない

■昇降装置は、分解・修理はしない

(異常動作によるけがのおそれ)  
・封入されているガスが抜け、カウンターの支持力が変化し危険です。



禁止

■コンセント・配線器具の定格(計 1200W)を超える使いかたはしない

・たこ足配線など。

■コンセントは、差し込み口にチリ・ホコリが付いたまま使わない

・乾いた布でふき、確実に差し込んでください。

■がたついているコンセントは使わない

■コンセントに他機器の電源プラグを差したまま、放置しない



禁止

■雷が発生しているときは、電源プラグ・コンセントに触れない

■電源コードを傷つけるようなことはしない  
・無理に曲げる・重い物をのせる・挟み込むなど。

■電源コードは、束ねたまま使わない

■AC100V 以外の電源は使わない

■ガスプリングは火中に投げない

(ガス膨張による破裂やオイル噴出によりけがをするおそれ)



プラグを抜く

■電源コード・電源プラグのお手入れ時は、照明スイッチを切り、電源プラグを抜く

・電源プラグを抜くのが困難な場合は、ブレーカーを切ってください。



必ず実行

■電源プラグは、プラグ本体を持って真っすぐ抜き差しする  
・電源プラグ・コンセント・電源コードが傷みます。

■電源プラグは、刃などのホコリを定期的に取り、根元まで差し込む  
・プラグを抜き、乾いた布でふいてください。

#### 照明カバーは



禁止

■照明カバーにタオルなどをかけない

#### 棚などは



禁止

■火のついたタバコなどを置かない

## 注意

### 水漏れ・けが・やけどなどを防ぐために

#### キャビネットやキャビネット内は



禁止

■排水・給水器具に、無理な力を加えない

■止水栓は、必要以上に開けない  
(洗面ボウルからの水はね・水あふれの原因)



止水栓

#### 洗面ボウル・カウンターは



禁止

■かたい物を落とさない

(破損によるけが・水漏れの原因)

・収納物の取り出し時は、特にご注意ください。

■ヒビが入ったまま使わない

■カウンターの上にのらない

(カウンター、エンドパネル、昇降装置の破損・けがのおそれ)

#### 寒冷地仕様の場合は



必ず実行

■凍結が予想されるときは、排水トラップ・水栓金具の水抜きを行う(P.15)

(破損による水漏れの原因)

# ⚠ 注意

## 水漏れ・けが・やけどなどを防ぐために

### 照明器具は

- 禁止
  - 照明カバーは、外さない
  - 照明器具に水や洗剤をかけない  
(内部に侵入し感電や漏電のおそれ)

### 扉などを開け閉めするときは

- 禁止
  - 鏡扉・扉を閉めるときは、丁番付近に指を入れない
  - 鏡扉・扉は開けたままにしない
  - 引き出しを閉めるときは、引き出しのすき間に手を入れない

### お手入れのときは

- 必ず実行
  - 引き出しの着脱、調整などを行う場合やキャビネット内のお手入れをする場合は、厚手の手袋を着用する  
(手や指などをけがするおそれ)



### エンドパネル式は

- 禁止
  - ニースペース板や床給水カバー・床排水カバーを外した状態で使用しない  
(破損による水漏れ・けがの原因)
  - 床給水カバー・床排水カバーやエンドパネルに物をぶつけない  
(破損による水漏れ・けがの原因)

### 昇降式は

- 禁止
  - 車いすに座った状態で昇降させない  
・昇降させるときは、必ず介護者の方にしてもらってください。  
(転落・転倒・けがのおそれ)
  - カウンターと壁のすき間や配管カバーの間に指を入れない  
(カウンターを昇降させたとき、けがをするおそれ)
  - カウンターと壁のすき間に水をかけない  
・昇降カウンターと壁の間にはすき間を設けています。
  - カウンターに水をためたままや重い物をのせて昇降させない
  - 配管カバーを外した状態で使用しない  
(配管の破損・水漏れの原因)
  - 配管カバーにがたつきがある場合、そのまま使用しない  
(配管カバーの落下・破損・けがをするおそれ)
  - 配管カバーに硬い物をぶついたり、ひきずったりしない
  - 配管カバーの周囲および内部に物を置かない  
(配管カバーの破損によるけがや破損原因)
  - ケーブルを曲げたり引っ張ったりしない  
・ガススプリングのロックがきかなくなります。  
(使用中に降下し、けがや故障の原因)
  - ガススプリングに注油しない

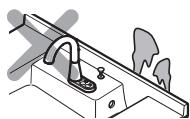

### 昇降式は

- 禁止
  - ガススプリングのロッドに傷をつけない  
・ガススプリング内のガスおよびオイルが漏れて、支持力が低下します。  
(使用中に降下し、けがや故障の原因)
  - ガススプリングを引っ張らない  
(けがや故障の原因)

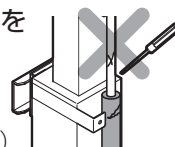

### 扉・引き出しのずれ調整時は (P.12・13)

- 禁止
  - 電動ドライバーは使わない  
・ねじが破損すると、扉などが落下します。
- 必ず実行
  - 落とさないように注意する
  - 調整後、ゆるめたねじは全て締める

### 長期間使わないときは

- プラグを抜く
  - 電源プラグを抜く  
(思わぬ事故の原因)  
・抜くのが困難な場合は、ブレーカーを切ってください。

### その他、お使いのときは

- 禁止
  - 無理な力を加えない  
・鏡・鏡のフレーム・洗面ボウル・カウンター・扉・引き出し・棚・取っ手などに、のる・ぶら下がる・物を掛けるなど。
  - 化粧鏡の上面に物をのせない  
・照明カバーが外れます。  
(落下による破損・けがのおそれ)
  - 取っ手や丁番にがたつきがあるまま、使わない  
(落下による破損・けがのおそれ)
  - 丁番に注油しない  
(油・溶剤が樹脂に付くと、本体・鏡止め具が割れて鏡が落下し、破損・けがのおそれ)
  - 棚ダボは正しく押し込み、棚には重い物をのせない  
・棚が外れます。
- 必ず実行
  - 棚板・引き出しを外したときは、確実に取り付ける  
・軽く引っ張って確認する。  
・引き出しは、2、3回開閉して確認する。
  - 高齢の方や小さなお子さまが使うときは、付き添う  
(転落・転倒・けがのおそれ)
  - 定期的に点検をする  
・安全・快適にご使用いただくために、P.14に記載の定期的な点検をお願いします。
  - 排水ユニットを分解しない  
(水漏れ・故障の原因)

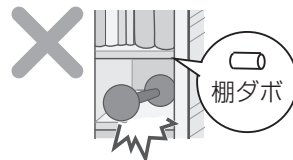

# 使用上のご注意

## 破損などを防ぐために

- 化粧品が付いたら、すぐにふく  
(変色・破損の原因)

### 化粧鏡は

- 鏡に冷水・熱湯をかけない  
(漏電・鏡の破損の原因)
- 水滴が付いたら、使用後に軽くふく  
(腐食の原因)
- 洗面化粧台と化粧鏡の接続部に、水をかけない(水漏れの原因)
- 破損したまま使わない  
(衝撃・温度の急変などにより、ワレが広がる原因)
- かたい物をぶつけない
- 落雷の可能性があるときは、電源プラグを抜いておく  
・抜くのが困難な場合は、ブレーカーを切ってください。
- ガラスエッチにカケが生じた場合、そのまま使用しない  
(破損の原因)

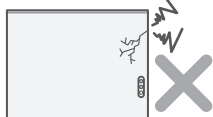
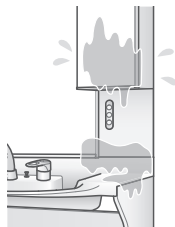

- くもり止めヒーターを使ってタオルを乾燥するなど他の目的に使用しない  
(火災・破損の原因)

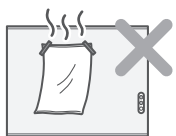

- くもり止めヒーターを使用した場合、鏡を長時間触らない  
(低温やけどの原因)

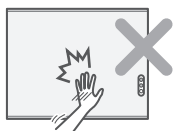

- 鏡の動く範囲に、タオル掛けなどを取り付けない

### 洗面化粧台は

- 引き出し・扉を開けるときは、隣接する扉などを閉めてから開ける  
・扉などにぶつかります。
- 冷たい洗面ボウルに、急に熱湯を注がない  
・水を少しためてから注いでください。
- 排水栓に重い物をのせない(故障の原因)
- 取っ手にぶら下がらない

## 変形・変色などを防ぐために

- ストーブなどを近づけない
- ヘアドライヤーの熱風を直接あてない
- 金属製品を放置しない  
・ヘアピン・かみそりの刃など。  
(さびが取れなくなる原因)

- カウンターにビニールシートなどを敷いて使用しない  
・シートとカウンターの間にいった水分により変色の原因になります。

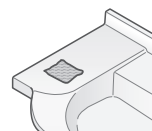

- 洗面ボウル・カウンターに、火のついたタバコを置かない
- 化粧鏡本体に吸盤等を貼らない

### 収納するときは

- ヘアドライヤー・ヘアアイロンは、熱いまま入れない
- 最大積載荷重以上の物を入れない  
(P.2・3各部のなまえと種類参照)

### 薬品・洗剤類は

- 以下の洗剤・道具などは使わない
  - ・ナイロン・金属たわし
  - ・メラミンスポンジ
  - ・ネット付きスポンジ
  - ・溶剤(シンナー・ベンジン・除光液・接着剤など)
  - ・クレンザー(粉末や研磨力の強いもの)
  - ・トイレ・タイル用の洗剤
  - ・塩素系・酸素系・酸性・アルカリ性の洗剤・漂白剤(排水管洗浄剤を除く)  
(破損・水漏れ・変色・さびの原因)

- 塩素系の薬品・洗剤類を収納するときは、キャップを閉める  
(塩素ガス発生による、丁番・レールのさび、動作不良の原因)  
・こぼれたら、すぐにふいてください。

- 強い薬品がこぼれたら、すぐに水ぶきをし、ふき取る  
・毛染め剤・養毛剤・パーマ液・うがい薬など。

### こんな場合は

- キャビネット・キャビネットの下・エンドパネル・ニースペース板に水がかかったら、すぐにふく  
(表面のはがれ・変形の原因)
- 直射日光が当たる場合は、カーテンなどで遮る
- カバー周りに水が出ている場合は、内部を点検する  
・給排水管からの水漏れがないか確認してください。  
水漏れしている場合は、止水栓を閉め、修理をご依頼ください。  
(裏表紙)

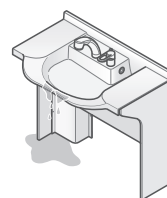

## より快適にお使いいただくために

- **新築・改築後間もない場合は、十分に換気する**
  - ・ホルムアルデヒドには、高温になると放散される性質があるため、室温を高くしての換気・キャビネット内の水ぶきが効果的です。
- **普段から通気・換気に配慮する**
  - ・特に、気温の高い夏や長時間密閉状態にしていたあとなどは、十分に換気してください。

### ホルムアルデヒドについて

TOTOでは、お客様が安心してお使いいただけるように「ホルムアルデヒド放散量の少ない材料を採用」しています。

## 次のことにもご注意ください

- **洗面ボウルに水をためるときは、ぬるま湯を使うと結露が防げます**
  - ・冷水では、環境条件・時間により洗面ボウル裏面に結露することがあります。
- **長時間、洗面器に水をためた際に水位が下がる場合があります**
- **ラジオなどの電波受信機器は、LED 照明の近くで使わない**  
(雑音の原因)

# 使いかた

- タイプ・オプションの選択などにより、構成部品の種類や位置は異なります。
- 水栓金具・機器類については、専用取扱説明書を参照してください。

※エンドパネル式

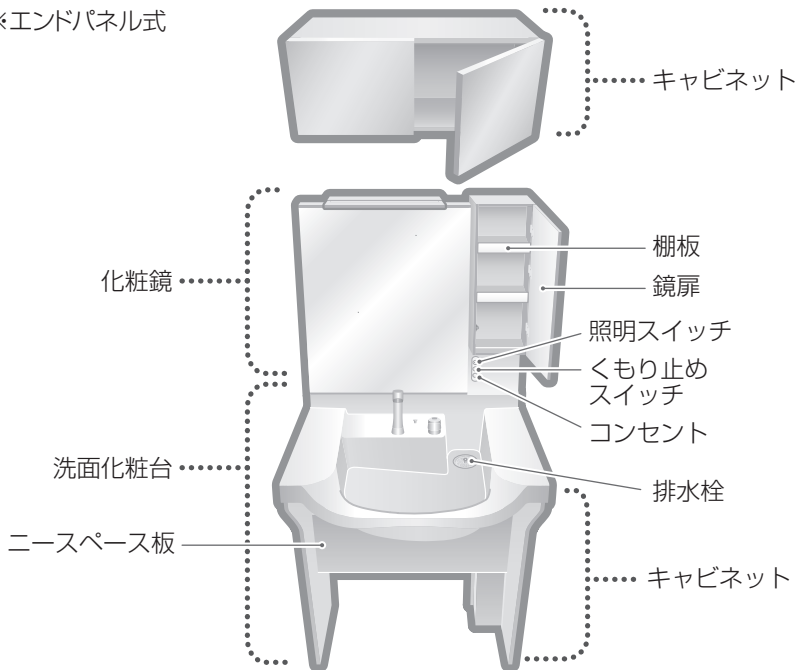

※昇降式

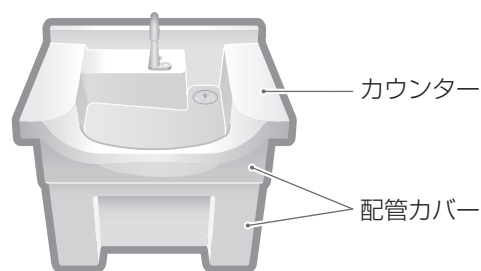

## 照明・くもり止めスイッチ

スイッチを押すと「ON」  
もう一度押すと「OFF」  
になります。

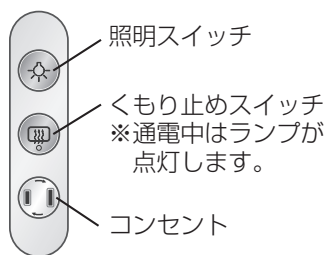

## コンセント

### ■二面鏡・一面鏡・コンセント付きタイプ

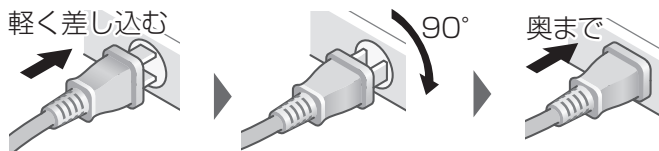

## 棚板

取り外して、取り付け位置を変えられます。

※収納物を取り出してから行ってください。

●取り付けるときは、取り外しと逆の要領で行ってください。

### ⚠注意

❗ 棚受けダボは収納棚の溝に確実に差し込む  
必ず実行 (収納物や棚が落下しけがをするおそれ)

### ■鏡裏部の収納棚を取り外す場合

#### 取り外す

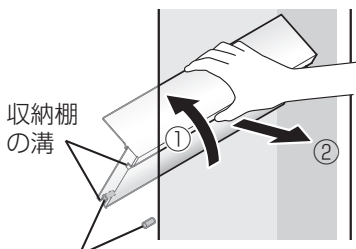

棚受けダボ

- ① 収納棚の手前を持ち上げる
- ② 収納棚を手前に引いて外す

#### 取り外す

扉に当たらないように、傾けて手前に引く

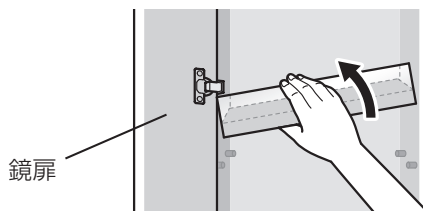

鏡扉

#### 取り付ける

棚受けダボに収納棚の溝を、奥・底面の順に差し込む

#### 取り付ける

扉に当たらないように、傾けて取り付ける



## 鏡扉

### ■サイドキャビネット

押すと開くタイプの扉です。

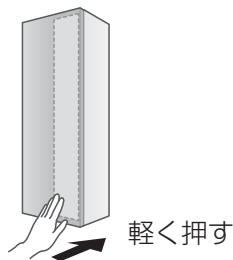

## キャビネット（取っ手のない扉）

○部を押すと、開きます。

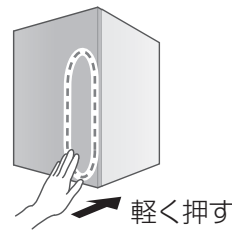
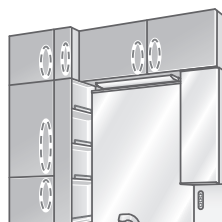

## 排水栓

### 水をためる

ワンプッシュ排水ボタンを押す

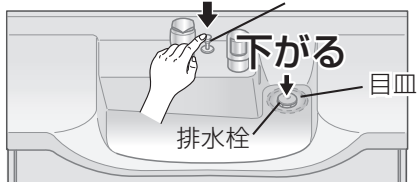

### 水を抜く

もう一度、ワンプッシュ排水ボタンを押す



## ニースペース板（エンドパネル式）

### 取り外す

- ①化粧ねじを図の方向に回し外す
- ②ニースペース板を前方へ倒しながら外す

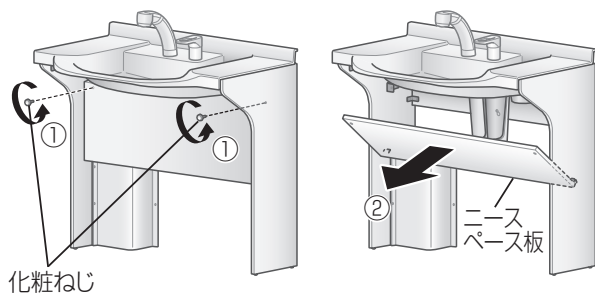

### 取り付ける

- ①ニースペース板の下の金具をエンドパネルのピンに引っかける
- ②化粧ねじを図の方向に回し取り付ける

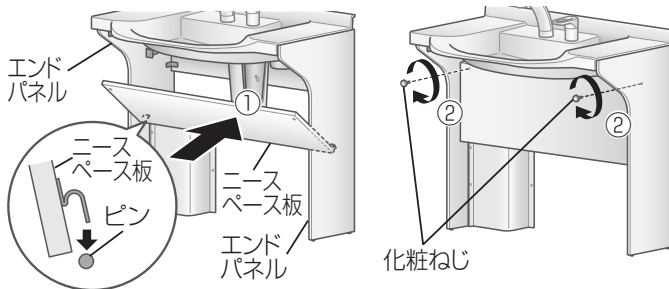

## カウンター（昇降式）

操作レバーを握ったまま、カウンターをゆっくり昇降させる  
※最上端から最下端までは1秒以上かけて昇降させることを目安にしてください。

※カウンターと壁などにすき間がありますので、指や物を挟まないようご注意ください。

昇降範囲：カウンター680～830  
(あふれ面高さ650～800)

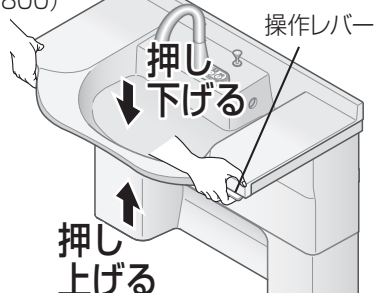

## 配管カバー（昇降式）

- ①配管カバー(上)の化粧ねじ(2本)を外し、カバーを手前に引く

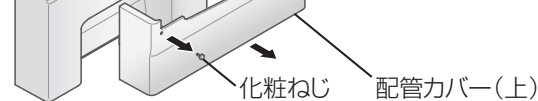

- ②配管カバー(下)の化粧ねじ(2本)を外し、カバーを手前に引く  
※化粧ねじを紛失しないようご注意ください。

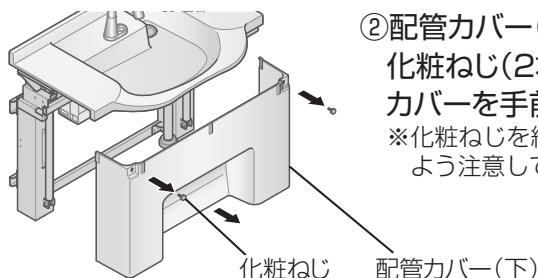

# お手入れ

- タイプ・オプションの選択などにより、構成部品の種類や位置は異なります。
- 水栓金具・機器類については、専用取扱説明書を参照してください。

## 日頃のお手入れポイント

ホッ **水**ぶきし、  
からぶき仕上げを

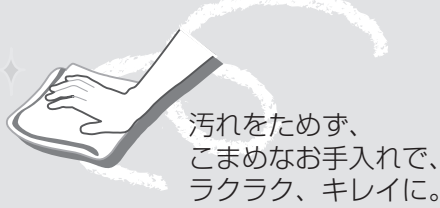

### おすすめの道具



### おすすめの洗剤

洗剤の説明書を参照ください。

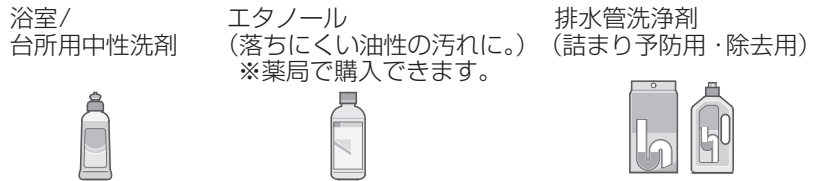

蛇口まわりのクリーナー (別売品)



TOTO商品 THYZ3 ※

(お買い求めは裏表紙へ)

※予告なく変更する場合があります。

使えない  
洗剤・道具など

- ナイロン・金属たわし
- メラミンスポンジ
- ネット付きスポンジ
- 溶剤(シンナー・ベンジン・除光液・接着剤など)
- クレンザー(粉末や研磨力の強いもの)
- トイレ・タイル用の洗剤
- 塩素系・酸素系・酸性・アルカリ性の洗剤・漂白剤(排水管洗浄剤を除く)

※エンドパネル式

化粧鏡本体   照明   照明カバー

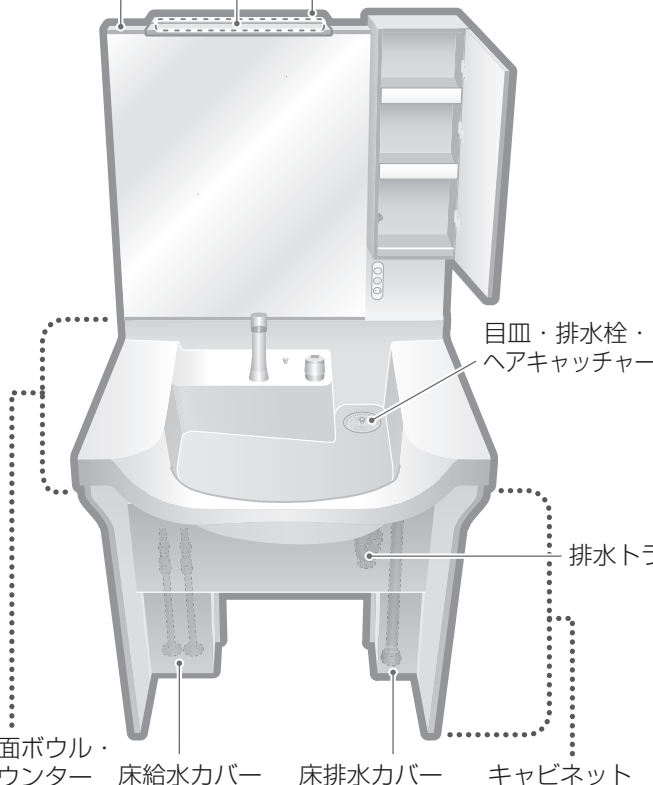

キャビネット・鏡・化粧鏡本体・  
照明カバー・床給排水カバー・配管カバー

浴室/台所用中性洗剤を  
付けた布でふく

→水ぶき→からぶきで  
仕上げる



●細かい部分は、布を巻いた割り箸で。



※昇降式

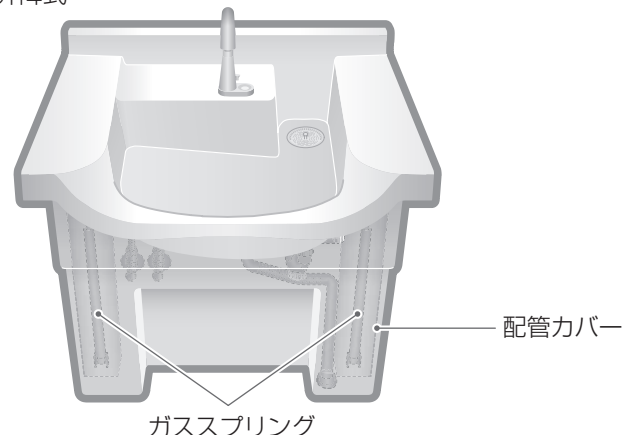

## 洗面ボウル・カウンター

### 日頃のお手入れ

スポンジに浴室/台所用  
中性洗剤を付けて洗う  
→よく水洗いする



### 頑固な汚れ

エタノールを  
付けた布でふく



- 傷つかないか、目立たない所で試す。
- もらいさび<sup>注1</sup>の場合は、お湯をかけてあたためてから洗う。  
注1 さびた金属製品のさびが付着すること。

## 目皿・排水栓・ヘアキャッチャー

取り外して汚れを取る  
(ごみが詰まり、流れが悪くならないように)

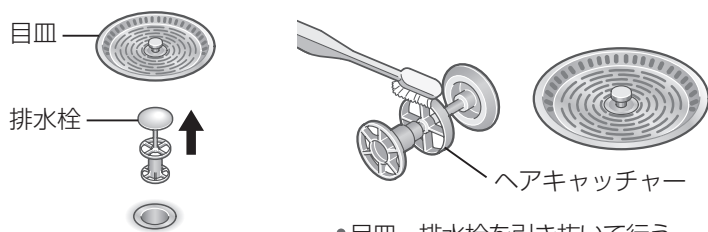

- 目皿・排水栓を引き抜いて行う。

## 排水トラップ

### 日頃のお手入れ

排水管洗浄剤 (詰まり予防用) を使う

- ▶ 洗剤の説明書を参照ください。
- 2週間に一度のお手入れをおすすめします。



### 水の流れが悪いとき

排水管洗浄剤 (詰まり除去用) を使う

- ▶ 洗剤の説明書を参照ください。
- 6カ月に一度のお手入れをおすすめします。



### 配管が詰まったとき

- ① 水を受ける容器を置く  
(たまった水 約160mlを  
受けるため)
- ② 水抜きコックを開け、  
異物・ごみを取る
- ③ 水抜きコックを手で締める  
・工具は使わない。
- ④ 水を流し、漏れないか  
確認する

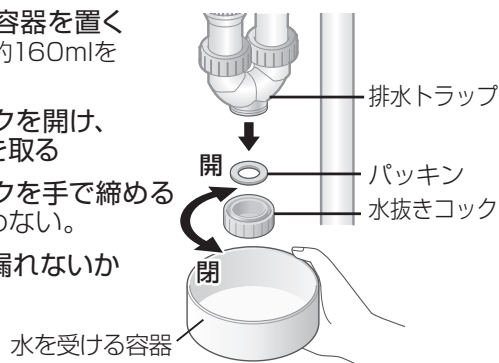

## ガสปリング (昇降式)

付着したゴミ、ほこりを払い落とす  
→からぶきで仕上げる

- ガสปリング本体とロッドにゴミ、ほこりなどが付着したままふくと、ロッドに傷が付き故障の原因になりますので、十分にご注意ください。

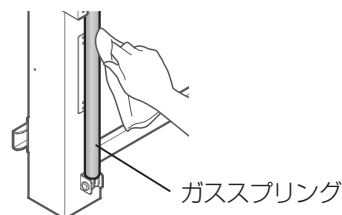

### ガสปリングに注油しない

シール部を傷め、チューブ内のガスおよびオイルが漏れて  
支持力が低下し使用中にカウンターが降下して、けがや  
故障の原因になります。

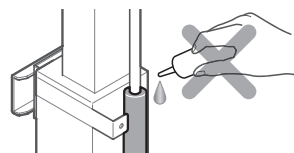

# こんなときは

●タイプ・オプションの選択などにより、構成部品の種類や位置は異なります。

## 照明がつかない、照明の交換

### ■照明について

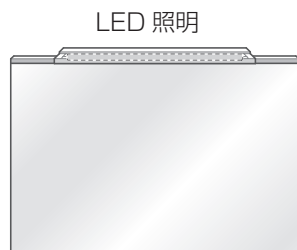

### LED照明の場合は

お客様での交換はできません。交換・修理は、TOTOメンテナンス(株)までご依頼ください。(裏表紙)

## 引き出しの前板がずれているとき

### ■ツールキャビネット スライドラックタイプ

#### 上下左右の調整

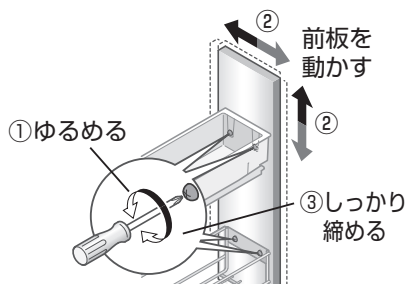

#### 前後の調整

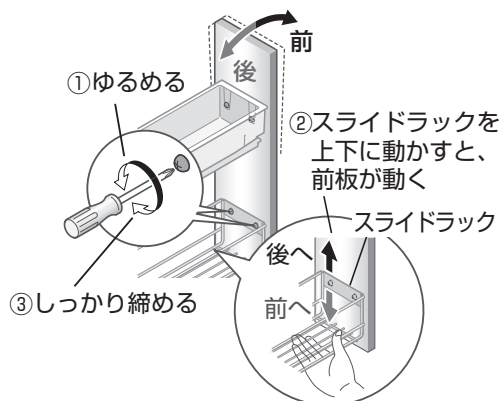

### ■引き出しタイプ

#### 上下左右の調整

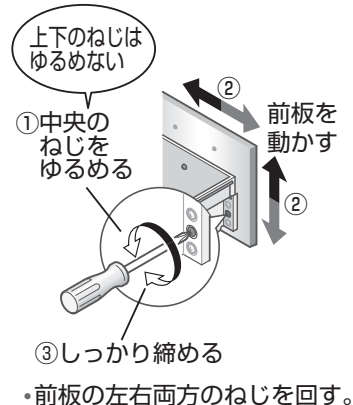

## 扉がすぐに開くとき/ずれているとき

### ■押すと開くタイプの扉

#### 前後の調整

押しても開かない/すぐに開いてしまうときに。

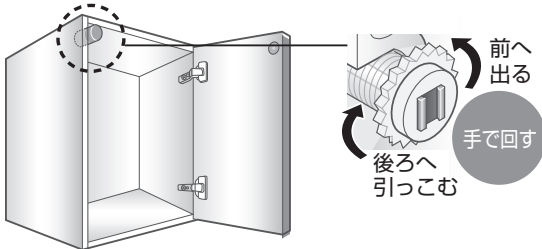

•扉が開かないときは、左に回す。

## 開き扉がずれているとき

### ■収納キャビネット 扉タイプ

#### 前後の調整

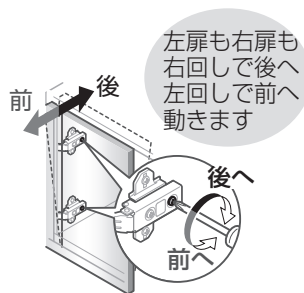
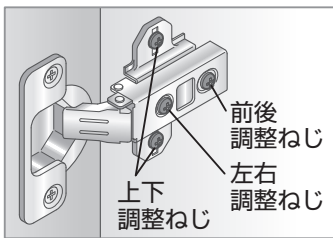

左扉も右扉も  
右回しで後へ  
左回しで前へ  
動きます

#### 左右の調整

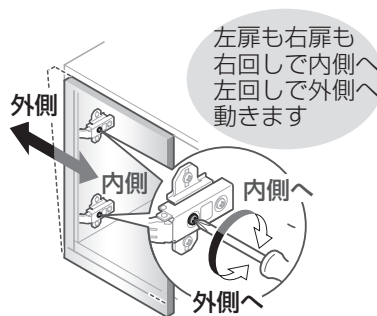

左扉も右扉も  
右回しで内側へ  
左回しで外側へ  
動きます

#### 上下の調整

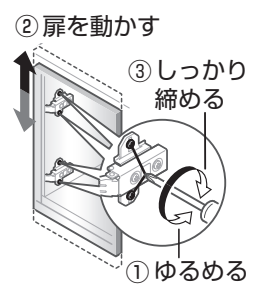

② 扉を動かす

③ しっかり  
締める

① ゆるめる

# 定期的な点検

経年劣化による重大事故を防ぎ、より長く、安全・快適にお使いいただくために、お客様ご自身で以下の点検を行ってください。

## 月に一度は「洗面化粧台全体の点検」をしましょう

不具合があったときは TOTOメンテナンス(株)修理受付センター(TEL ☎ 0120-1010-05)かお求めの販売店へご連絡ください。

**キャビネット**

- 扉・引き出しのがたつき・外れ・異音  
(扉・引き出しの脱落などによるけが)  
→がたつきは、調整する。(P.12・13)

**鏡**

- ひび割れ  
(破損部への接触によるけが)

**化粧鏡本体**

- ひび割れ  
(取付部品や収納物の落下によるけが)
- がたつき (化粧鏡の落下によるけが)  
→取付工事店かTOTOメンテナンス(株)にご連絡ください。  
(壁固定ねじがゆるんでいるおそれ)

**洗面ボウル・カウンター**

- ひび割れ・欠け  
(水漏れによるキャビネット内の膨れ、変形・破損部への接触によるけが)

**水栓金具・機器類**

- 本体のがたつき  
(破損による水漏れ・キャビネット内の膨れ)
- 配管接続部(キャビネット内)からの水漏れ  
(異臭、キャビネット内の膨れ)  
●逆止弁は、定期的に交換してください。  
☞専用の取扱説明書を参照ください。

**照明ユニット**

- がたつき  
(照明ユニットの落下による、けがの原因)  
→取付工事店かTOTOメンテナンス(株)にご連絡ください。  
(壁固定ねじがゆるんでいるおそれ)

**鏡扉**

- がたつき・異音 (鏡の脱落によるけが)  
→丁番のねじがゆるんでいるときは、締める。(P.13)

**排水金具**

- 損傷 (異臭・水漏れ、床の腐敗)
- 接続部(キャビネット内)からの水漏れ  
(異臭、キャビネット内の膨れ)

**水受けトレイ**

- 水がたまっている  
(異臭・水漏れの原因)  
→たまっていたら、水を捨てる。  
●頻繁に水がたまるときは、修理をご依頼ください。(裏表紙)

**配管まわり**

- 配管接続部(キャビネット内)からの水漏れ  
(家財などをぬらすおそれ)  
→止水栓または元栓を閉める。(P.16)

**配管カバー**

- がたつき  
(部材の破損・脱落の原因)  
→化粧ねじを閉める。(P.9)

# 凍結予防

## 寒冷地仕様の場合（エコシングルシャワー水栓のみ）

準備：キャビネット内の物を出す。

### 水栓金具の水抜き

水栓金具の専用取扱説明書「凍結予防の仕方」を参照ください。

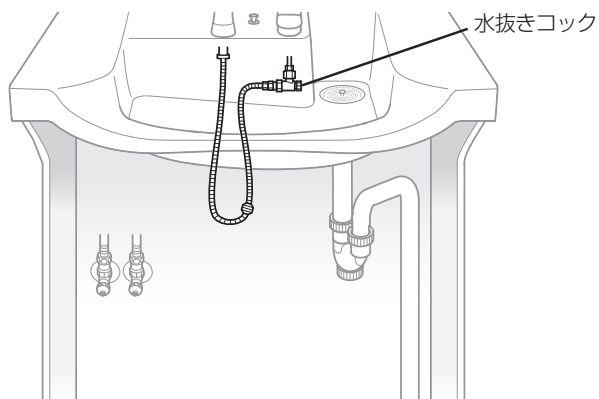

### 排水トラップの水抜き

- ① 水を受ける容器を置く  
(たまった水 約160mlを受けるため)
  - ② 水抜きコックを開け、水を抜く
  - ③ 水抜きコックを手で締める
    - ・ 工具は使わない。
- ・ 電気温水器など、その他給水接続されている機器類は、その水抜きも行う。

専用の取扱説明書を参照ください。

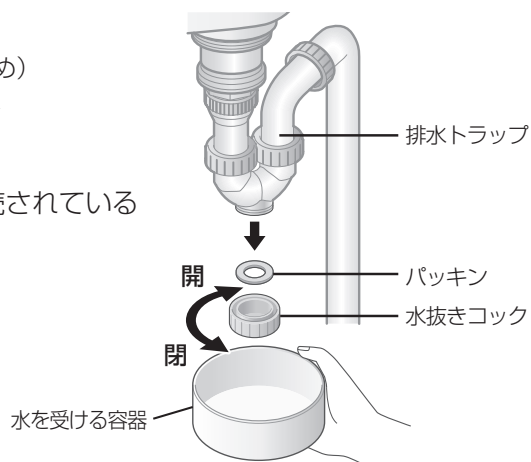

# 修理を依頼される前に

●水栓金具・機器類については、専用取扱説明書を参照してください。

| こんなときは |                                | ご確認ください                                                                                                                                                                                                        | 参照ページ       |
|--------|--------------------------------|----------------------------------------------------------------------------------------------------------------------------------------------------------------------------------------------------------------|-------------|
| 照明     | つかない                           | <ul style="list-style-type: none"> <li>■停電していませんか？</li> <li>■ブレーカーが落ちていませんか？</li> </ul> →上記のいずれにも当てはまらない場合は、照明を交換する。 <ul style="list-style-type: none"> <li>●照明ユニット：お客様ご自身では交換できませんので、ご依頼ください。</li> </ul>      | —           |
|        |                                |                                                                                                                                                                                                                | P.12        |
| 水・泡    | 水・湯が出ない                        | <ul style="list-style-type: none"> <li>■止水栓は、開いていますか？</li> <li>■断水していませんか？</li> </ul> 【アクアオート(自動水栓)】 <ul style="list-style-type: none"> <li>■電源プラグは、差し込んでいますか？</li> <li>●昇降式は、配管カバー内を確認してください。</li> </ul>      | —           |
|        | 水漏れする                          | <ul style="list-style-type: none"> <li>■給水・給湯管・給水接続機器からの水漏れ：止水栓を閉め、修理をご依頼ください。</li> </ul>                                                                                                                      | 裏表紙         |
|        |                                | <ul style="list-style-type: none"> <li>■排水管・排水トラップからの水漏れ：ナットや水抜きコックがゆるんでいませんか？</li> <li>→しっかり締める。</li> <li>→それでも水が止まらない場合は、止水栓を閉めて修理をご依頼ください。</li> </ul>                                                       | —           |
|        |                                | <ul style="list-style-type: none"> <li>■水受けトレイからの水漏れ：水受けトレイの水を捨てる</li> </ul>                                                                                                                                   | 裏表紙         |
|        |                                | 【昇降式】 <ul style="list-style-type: none"> <li>■カウンターと壁とのすき間からの水漏れ：カウンターと壁すき間に水を流していませんか？</li> <li>→すき間に水を流さない。</li> <li>●カウンターを昇降させるために、カウンターと壁のすき間を設けています。</li> </ul>                                          | —           |
|        |                                | <ul style="list-style-type: none"> <li>■水栓を水側・湯側全開にして、止水栓で水量を6～7L/分程度(500mlで約5秒)に調整する。</li> </ul>                                                                                                              | 水栓金具専用取扱説明書 |
|        | 排水の流れが悪い                       | <ul style="list-style-type: none"> <li>■ヘアキャッチャーに、ごみが詰まっていますか？</li> <li>■排水トラップのお手入れをする。</li> </ul> →お手入れしても改善しない場合は、排水管洗浄剤(詰まり除去用)を使う。                                                                        | P.11        |
|        | 洗面ボウルの穴から泡が出る                  | <ul style="list-style-type: none"> <li>■大量に泡を流すと、泡が出てくる場合がありますが、故障ではありません。</li> </ul>                                                                                                                          | —           |
|        | ハンドソープの泡が洗面ボウルにたまる             | <ul style="list-style-type: none"> <li>■泡が流れるのに時間がかかる場合がありますが、故障ではありません。</li> </ul>                                                                                                                            | —           |
|        | ためた水が抜けていく                     | <ul style="list-style-type: none"> <li>■お手入れする。</li> <li>■長時間の水ためや少量の水ための場合、水位が下がることがありますが故障ではありません。</li> </ul>                                                                                                | P.11        |
| 扉など    | 扉や引き出しががたつく                    | <ul style="list-style-type: none"> <li>■ねじがゆるんでいませんか？</li> <li>→しっかり締める。</li> </ul>                                                                                                                            | P.12・13     |
|        | 扉・引き出しの取っ手ががたつく                | <ul style="list-style-type: none"> <li>■取っ手の裏のねじがゆるんでいませんか？</li> <li>→しっかり締める。</li> </ul>                                                                                                                      | —           |
|        | 扉や、引き出しの前板がずれている               | <ul style="list-style-type: none"> <li>■ずれを調整する。</li> </ul>                                                                                                                                                    | P.12・13     |
|        | 鏡扉・キャビネット(取っ手のない扉)がすぐに開く、閉まらない | <ul style="list-style-type: none"> <li>■棚板は、奥まで入っていますか？</li> </ul>                                                                                                                                             | P.8         |
|        | 鏡扉ががたつく                        | <ul style="list-style-type: none"> <li>■丁番のねじがゆるんでいませんか？</li> <li>→しっかり締める。</li> </ul>                                                                                                                         | —           |
|        | ニースペース板ががたつく                   | <ul style="list-style-type: none"> <li>■化粧ねじがゆるんでいませんか？</li> <li>→しっかり締める。</li> </ul>                                                                                                                          | P.9         |
| 昇降式    | 配管カバーががたつく<br>配管カバーが当たる        | <ul style="list-style-type: none"> <li>■化粧ねじがゆるんでいませんか？</li> <li>→しっかり締める。</li> </ul>                                                                                                                          | P.9         |
|        | カウンターが昇降しない                    | <ul style="list-style-type: none"> <li>■配管カバーと壁の間に異物が詰まっていますか？</li> <li>→配管カバーを外し、異物を取り除く。</li> <li>■操作レバーを握っていますか？</li> <li>→操作レバーを最後までしっかり握った状態で昇降させる。</li> <li>●操作レバーを最後まで握らないと昇降装置のロックが解除されません。</li> </ul> | P.9         |

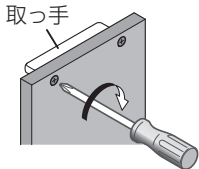
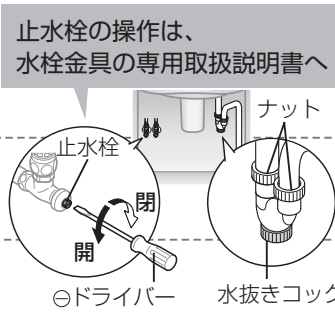



# 仕様

## 品番の確認のしかた

●化粧鏡・洗面化粧台それぞれのラベルをご確認ください。

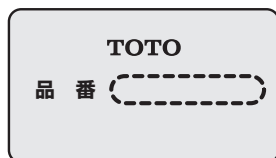

■照明ユニット



■サイドキャビネット

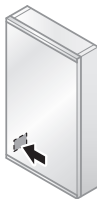

■洗面化粧台

エンドパネル式

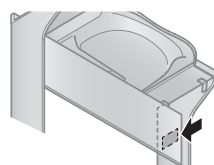

昇降式

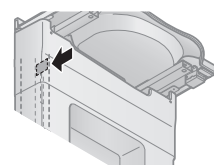

### 照明ユニット

|    |             |
|----|-------------|
| 品番 | LHML055GGL型 |
| 照明 | LED : 6.6W  |

### 化粧鏡

| タイプ  | 一面鏡【エンドパネル式用】 |                | 一面鏡【昇降式用】      |                |                |
|------|---------------|----------------|----------------|----------------|----------------|
|      | ヒーターあり        | ヒーターなし         | ヒーターあり         | ヒーターなし         |                |
| 品番   | 間口 750        | LMML075A1GLH 型 | LMML075B1GGG 型 | —              | —              |
|      | 間口 900        | LMML090A1GLH 型 | LMML090B1GGG 型 | LMML090S1GLH 型 | LMML090S1GGG 型 |
|      | 間口 1000       | LMML100A1GLH 型 | LMML100B1GGG 型 | —              | —              |
|      | 間口 1200       | LMML120A1GLH 型 | LMML120B1GGG 型 | —              | —              |
| 高さ   | 1900mm/1850mm |                | 1800mm         | 1900mm         | 1800mm         |
| ヒーター | 52W           |                | —              | 52W            | —              |
| 製品重量 | 間口 750        | 10kg           | 10kg           | —              | —              |
|      | 間口 900        | 12kg           | 12kg           | 12kg           | 12kg           |
|      | 間口 1000       | 14kg           | 14kg           | —              | —              |
|      | 間口 1200       | 15kg           | 15kg           | —              | —              |

### 二面鏡（木製サイド収納）【エンドパネル式用】

| タイプ  | 一面鏡           |        |                   |                | サイドキャビネット |                 |                 |
|------|---------------|--------|-------------------|----------------|-----------|-----------------|-----------------|
|      |               | ヒーターあり | ヒーターなし            |                | スイッチあり    | スイッチなし          |                 |
| 品番   | 間口 750        | 間口 550 | LMML055A1GL L/R 型 | LMML055A1GGG 型 | 間口 200    | LYML020MP L/R 型 | LYML020MG L/R 型 |
|      | 間口 900        | 間口 700 | LMML070A1GL L/R 型 | LMML070A1GGG 型 |           |                 |                 |
|      | 間口 1000       | 間口 750 | LMML075A1GL L/R 型 | LMML075A1GGG 型 | 間口 250    | LYML025MP L/R 型 | LYML025MG L/R 型 |
|      | 間口 1200       | 間口 950 | LMML095A1GL L/R 型 | LMML095A1GGG 型 |           |                 |                 |
| 高さ   | 1900mm/1850mm |        |                   |                |           |                 |                 |
| ヒーター |               | 52W    | —                 |                | —         | —               |                 |
| 製品重量 | 間口 750        | 間口 550 | 8kg               | 8kg            | 間口 200    | 8kg             | 8kg             |
|      | 間口 900        | 間口 700 | 9kg               | 9kg            |           |                 |                 |
|      | 間口 1000       | 間口 750 | 10kg              | 10kg           | 間口 250    | 9kg             | 9kg             |
|      | 間口 1200       | 間口 950 | 12kg              | 12kg           |           |                 |                 |

必要なとき

|           |    |                                                                                           | 洗面化粧台                                                                      |                                                                                         |  |
|-----------|----|-------------------------------------------------------------------------------------------|----------------------------------------------------------------------------|-----------------------------------------------------------------------------------------|--|
| タイプ       |    | エンドパネル式  |                                                                            | 昇降式  |  |
| あふれ面高さ    |    | 700mm                                                                                     | 750mm                                                                      | 650 ~ 800mm                                                                             |  |
| 品番 (製品重量) |    | LBML075/090/100/120 AU型                                                                   | LBML075/090/100/120 BU型                                                    | LBML090GSS型                                                                             |  |
|           |    | 間口 750 : 20kg<br>間口 900 : 22kg<br>間口 1000 : 24kg<br>間口 1200 : 26kg                        | 間口 750 : 20.5kg<br>間口 900 : 22.5kg<br>間口 1000 : 24.5kg<br>間口 1200 : 26.5kg | 間口 900 : 39kg                                                                           |  |
| 洗面ボウル     | 材質 | 人工大理石製 (不飽和ポリエステル系樹脂)                                                                     |                                                                            |                                                                                         |  |
|           | 容量 | 約 4.4L                                                                                    |                                                                            |                                                                                         |  |
| キャビネット    |    | 木製                                                                                        |                                                                            | -                                                                                       |  |
| ニースペース板   |    | 木製扉化粧仕上げ                                                                                  |                                                                            | -                                                                                       |  |

# 部品の交換・買い換えのご案内

## TOTOパーツセンターにご相談いただける交換部品

- 品番・仕様・希望小売価格は、予告なく変更する場合があります。(詳細は、TOTOパーツセンターまでお問い合わせください)
- 水栓金具の部品については、専用取扱説明書を参照してください。

希望小売価格などの詳細は、  
TOTOパーツショップをご確認ください。  
<https://tom-parts.jp.toto.com>



## 届いた部品を返品・交換するとき

商品到着後8日以内にTOTOパーツセンターまでご返送ください。

### ■交換部品の不良などによる場合

送料はTOTOパーツセンターが負担し、商品を送付させていただきます。

### ■お客様のご都合による場合

送料はお客様負担となります。また、お客様の元で、汚れたり破損した商品や、一度ご使用になられた商品の返品・交換はいたしかねます。ご了承ください。

TOTOメンテナンス(株)TOTOパーツセンター TEL ☎ 0120-8282-55

# アフターサービスのご案内

## 保証書

※P.23が保証書になっています。

- 保証書の内容に従って保証されています。

お引き渡し日・販売店・取付店が記入、押印してあることをご確認ください。

また、保証書の内容をよくお読みのうえ、大切に保管してください。

- 保証期間は保証書をご確認ください。

## 修理依頼について

- 各商品に付属されている「取扱説明書」をもう一度ご確認ください。ご相談の際は、次のことをご連絡ください。

- ① ご住所・ご氏名・お電話番号
- ② 品番(P.17 品番の確認のしかた参照)
- ③ お引き渡し日
- ④ 故障の内容(できるだけ詳しく)
- ⑤ 訪問ご希望日

## 保証について

- 保証期間中は保証書の規定に従って、修理をさせていただきます。保証期間内でも有料になることがありますので、保証書の内容をよくご確認ください。

※無料修理により交換された交換前の部品・商品はTOTO(株)の所有となります。

- 修理すれば使用できる商品についてはご希望により有料で修理させていただきます。

## 修理料金のしくみ

〈TOTOメンテナンス(株)にご依頼の場合〉

修理により商品の機能が維持できる場合には、ご希望により有料にて修理をさせていただきます。

標準修理料金は

技術料 + 部品代 + 訪問料 で構成されています。

※ただし、補修用性能部品の保有期間が経過している商品は、修理できない場合がございます。

※機器類など専用の保証書があるものについては、料金体系が異なります。

## 補修用性能部品の最低保有期間

- 補修用性能部品(注1)の最低保有期間は生産終了後10年です。

(注1)パッキンなどの機能維持に不可欠な部品で、使用期間中に取り替える必要が発生する可能性の大きいもの

※水栓ユニット・水栓金具・機器類など **専用**取扱説明書を参照ください。

※扉・引き出しの面材については、生産終了後、2年の最低保有期間としております。最低保有期間経過後は、新シリーズの扉にて供給させていただきますので、ご了承ください。

※商品のモデルチェンジなどにより、予告なく商品を生産終了とする場合がありますので、あらかじめご了承ください。

# MEMO

# MEMO

# MEMO

# TOTO

## 保証書

本書は、本書記載の修理規定に則り無料修理を行うことをお約束するものです。

お引き渡し日から下記期間中、故障が発生した場合は本書をご提示のうえ、取付店・販売店またはTOTOメンテナンス(株)修理受付センター(〒105-8306 東京都港区海岸1-2-20 汐留ビルディング TEL ☎:0120-1010-05 FAX ☎:0120-1010-02)に修理をご依頼ください。尚、機器類や水栓金具などについては、専用の保証書がありますので別途提示ください。また、お客様が独自に取り付けられた他社製機器の修理につきましてはお受けいたしかねます。

|        |        |   |      |                                                                    |
|--------|--------|---|------|--------------------------------------------------------------------|
| お客様    | おなまえ   | 様 | 品名   | 化粧鏡・洗面化粧台・収納キャビネット<br>LHML型・LMML型・LCML型・LWML型<br>LBML型・LLML型・LYML型 |
|        | おところ ㊦ |   |      |                                                                    |
| 販売店    | ㊦      | ㊨ | 保証期間 | お引き渡し日から2カ年                                                        |
|        | Tel    |   |      |                                                                    |
| お引き渡し日 | 年      | 月 | 日    |                                                                    |

★お客様へ この保証書をお受け取りになるときに、お引き渡し年月日、取付店・販売店が記入、押印してあることを確認してください。この保証書は再発行いたしませんので紛失しないよう大切に保存してください。

### 〈無料修理規定〉

- 取扱説明書、本体貼り付けラベルなどの注意書きに従った正常な使用状態で故障した場合には、表記の期間無料修理いたします。
- 保証期間内に故障して無料修理を受ける場合は、取付店・販売店にご依頼のうえ、出張修理に際して本書をご提示ください。
- ご転居の場合は事前に取付店・販売店にご相談ください。
- ご贈答品などで本保証書に記入してある取付店・販売店に修理をご依頼できない場合には、お客様相談室またはTOTOメンテナンス(株)修理受付センターにご相談ください。
- 保証期間内でも次の場合には、有料修理になります。

- イ 使用上の不注意、過失による不具合および不当な修理や改造による故障および損傷。
- ロ お引き渡し後の移設などに起因する故障および損傷。
- ハ 火災・地震・水害・落雷・凍結・その他の天災地変、公害やガス害(硫化水素ガス)、塩害、異常電圧による故障および損傷。
- ニ 害虫や小動物による故障および損傷。
- ヒ 指定以外の電源(電圧・周波数)の使用および異常水質による故障および損傷。
- ヘ 一般家庭以外(例えば業務用・車輛・船舶への搭載)に使用された場合の故障および損傷。
- ホ 砂やごみかみによる不具合およびパッキン・コーキングなど消耗品の損傷。
- ト 電球など、消耗部品の交換。
- チ 日常のお手入れ箇所。
- リ 取り付け上の不注意、過失による場合。
- ヌ 本書の提示がない場合。
- ル 本書にお客様名、取付店・販売店、お引き渡し日の記入のない場合、あるいは字句を書き替えられた場合。
- ヲ 他社製機器に起因する故障および損傷。
- ワ 経年変化または使用に伴う磨耗、さび、カビ、変質、変色そのほか類似の事由による場合。
- カ 傷などの外観の不具合で、お引き渡し時に申し出の無かったもの。
- コ 建築躯体の変形など対象商品本体以外の不具合に起因する故障および損傷。
- ク 適切な使用、維持管理がなされなかったことに起因する故障および損傷。

例えは ● 塩素系の洗剤、漂白剤、ぬめり取り剤ならびに温泉水、地下水などの使用によるカウンターの上びや腐食  
● 扉丁番の固定ねじがゆるんだままで使用された際の扉の外れ ● 給水管・排水管の詰まり ● キャビネット、扉、カウンターなどの汚れ

レ 第三者による管理上、メンテナンス上などの不備に起因する不具合。

例えは ● ハウスクリーニング業者が指定の洗浄剤以外のクリーニング剤を使用してカウンター、扉などに変色や腐食が生じた場合、また、禁止されている方法で洗浄剤などを噴霧あるいは塗布したことによって機器の作動不良が発生した場合  
● 浄化槽の洗浄剤から発生するガスによる金属部品の腐食

ソ お買い上げ時に実用化されていた技術では予防することが不可能な現象またはこれが原因で生じた事故による場合。

ツ 保証期間経過後に申し出のあったもの、または保証該当事項の発生後、速やかに申し出のなかったもの。

- 本書は日本国内においてのみ有効です。
- 本書は再発行しませんので紛失しないよう大切に保存してください。
- 無料修理により取り外された部品・商品は、TOTO(株)の所有となります。
- 取り付け作業時の不注意・過失によるお問い合わせは取付店・販売店にご連絡ください。

### 〈サービス記録〉

| 年月日 | サービス内容 | 担当者 |
|-----|--------|-----|
|     |        |     |

※この保証書は本書に明示した期間、条件のもとにおいて無料修理をお約束するものです。したがってこの保証書によってお客様の法律上の権利を制限するものではありません。保証期間経過後の修理などについてご不明の場合は、当社お客様相談室または修理受付センターにお問い合わせください。

## TOTO株式会社

〒802-8601 福岡県北九州市小倉北区中島2-1-1  
お客様相談室 TEL ☎:0120-03-1010 FAX ☎:0120-09-1010

修理を依頼する前に「修理を依頼される前に」(P.16)をご確認ください

## 修理・取り扱いのご相談は まずお求めの取付店・販売店へ

取付店・販売店 〒

電話 —

転居や贈答品などでお求めの取付店・販売店へご相談できない場合は、商品名・品番をご確認のうえ、下記TOTO窓口までお問い合わせください。

### お客様専用窓口



商品のお問い合わせは

TOTO(株)お客様相談室へ

TEL ☎ 0120-03-1010

FAX ☎ 0120-09-1010

受付時間：9:00～17:00（夏期休暇・年末年始を除く）



修理のご用命は

安心・信頼の

TOTOメンテナンス(株)修理受付センターへ

ホームページ <https://www.tom-net.jp>

TEL ☎ 0120-1010-05

FAX ☎ 0120-1010-02

受付：年中無休

受付時間：8:00～19:00

訪問修理：年中無休（一部地域を除く）

営業時間：9:00～18:00



交換部品・別売品のご購入は

TOTOメンテナンス(株)TOTOパーツセンターへ

TEL ☎ 0120-8282-55

FAX ☎ 0120-8272-99

受付時間：平日 9:00～18:00 土・日・祝日 9:00～17:00  
（夏期休暇・年末年始を除く）

※インターネットでの部品購入はTOTOパーツショップへ(24時間受付)

<https://tom-parts.jp.toto.com>



お客様からお預かりした個人情報、関連法令および社内諸規定に基づき慎重かつ適切に取り扱います。  
詳細はTOTOホームページをご覧ください。

TOTO株式会社

TOTOホームページ <https://jp.toto.com>



2023.9  
WN06L21R(R)