

洗面化粧台 化粧鏡 収納キャビネット 水栓ユニット

F1 LJFM***D型
LJFM***M型



このたびは、TOTO商品をお買い上げいただき、誠にありがとうございます。
この取扱説明書をよくお読みのうえ、正しくお使いください。

- 保証書に取付店名、お引き渡し日などが記入されていることを必ずお確かめください。
- この取扱説明書は、大切に保管し、必要なときにお読みください。
- 機器類に関する内容は、専用の取扱説明書にのせていますので、この取扱説明書と併せてよくお読みください。

各部のなまえと種類	2
安全上のご注意	5
使用上のご注意	11

使いかた

・照明	13
・収納トレイ	13
・スウィング三面鏡タイプ	13
・排水栓	13
・キャビネット(取っ手のない扉)	13
・温度を調整する	14
・水(お湯)を出す・流量を調節する	14
・水(お湯)を止める	15
・吐水の切り替え	15
・スパウトを引き出す・戻す	15

お手入れ

・日頃のお手入れポイント	16
・キャビネット・鏡・化粧鏡本体・ 照明カバー・水栓ユニット本体・化粧棚	16
・収納トレイ	16
・エコミラー	17
・洗面ボウル・カウンター	17
・排水栓・ヘアキャッチャー・ ワンプッシュ排水ボタン	17
・排水トラップ	17
・水栓	18
・フィルター	19
・照明センサー	20

こんなときは

・照明がつかない、照明の交換	20
・引き出しの前板がずれているとき	20
・引き出しを外すとき	21
・開き扉がずれているとき	22
・扉がすぐに開くとき/ずれているとき	22

定期的な点検	23
--------	----

定期的な部品交換	25
----------	----

凍結予防	26
------	----

修理を依頼される前に	28
------------	----

仕様	30
----	----

部品の交換・買い換えのご案内	33
----------------	----

アフターサービスのご案内	34
--------------	----

保証書	35
-----	----

各部のなまえと種類

図は商品の例示であり、タイプやオプション部の選択により仕様は異なります。

〇〇kgまで：最大積載荷重

■センターボウルプラン

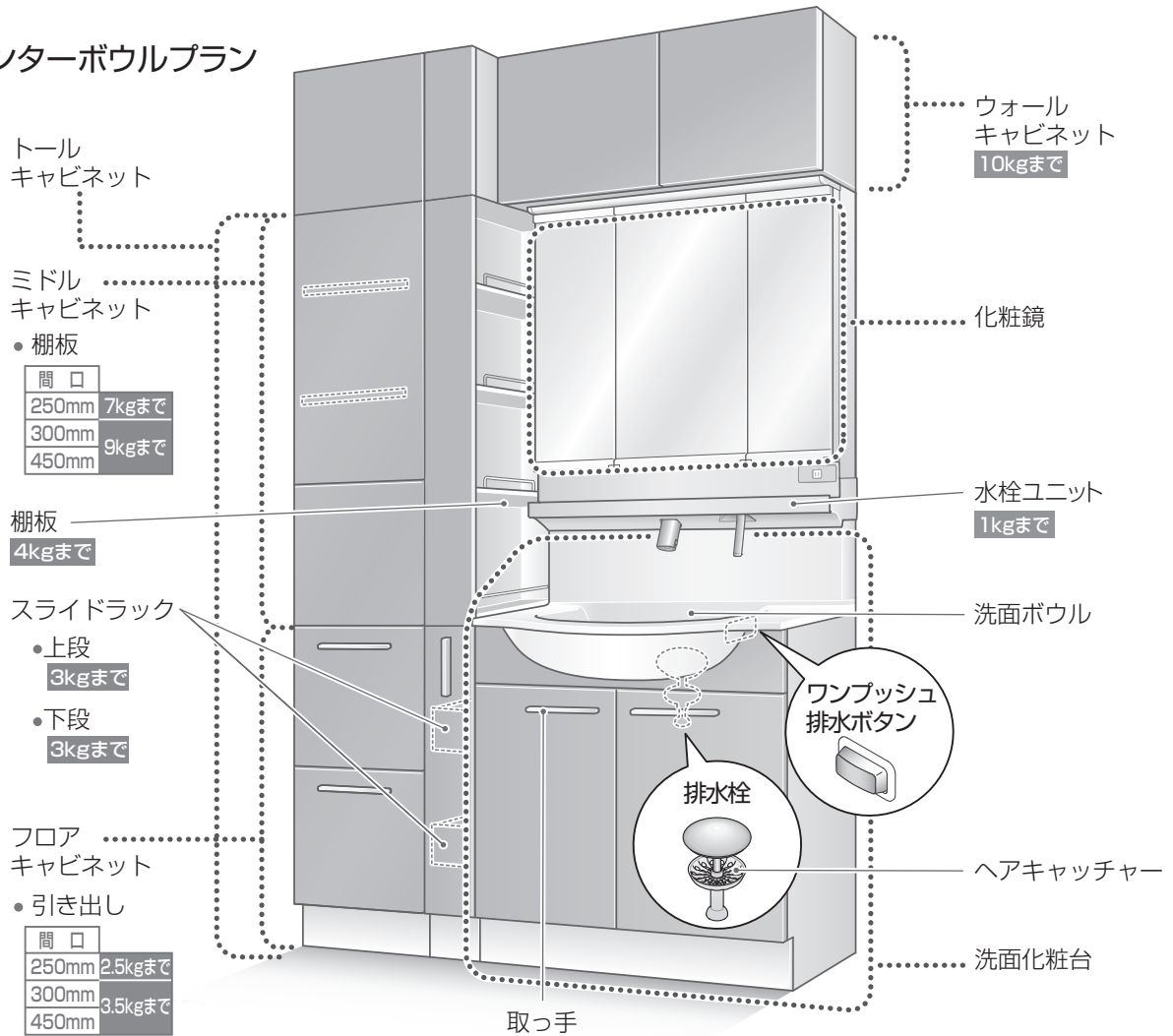

■片寄せボウルプラン

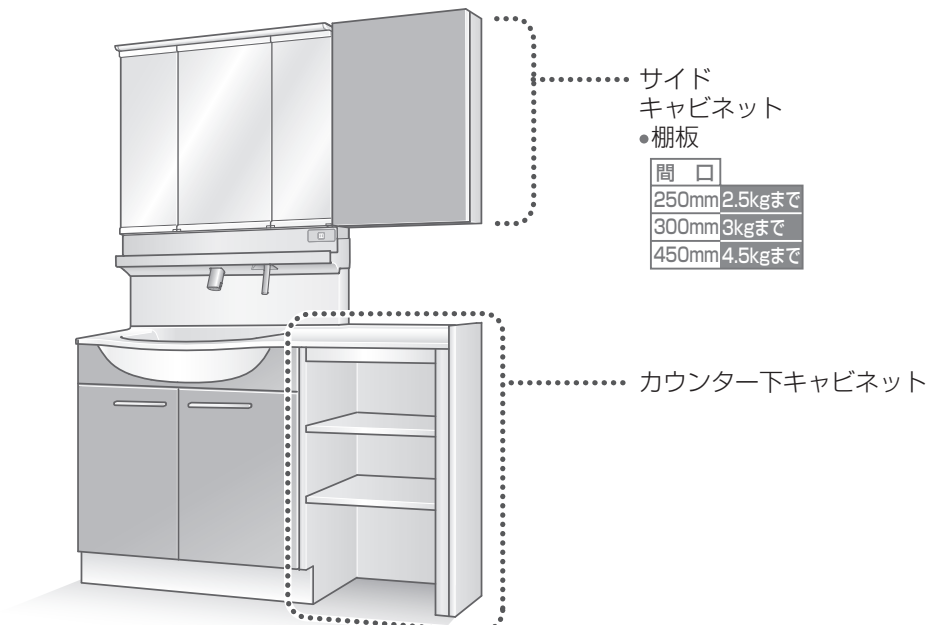

化粧鏡

■スウィング三面鏡タイプ(間口750/900mm)

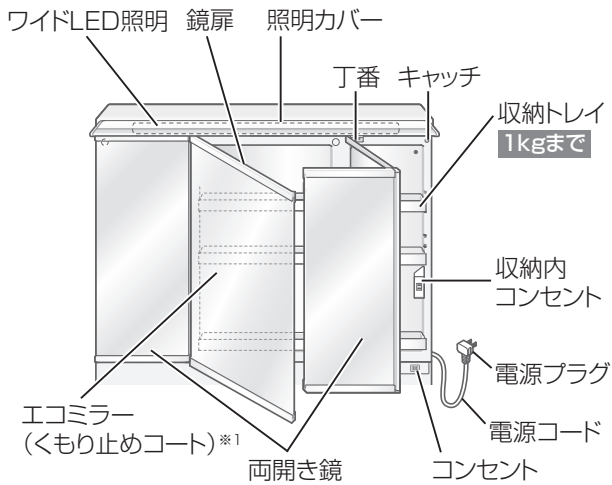

■三面鏡タイプ(間口750/900mm)

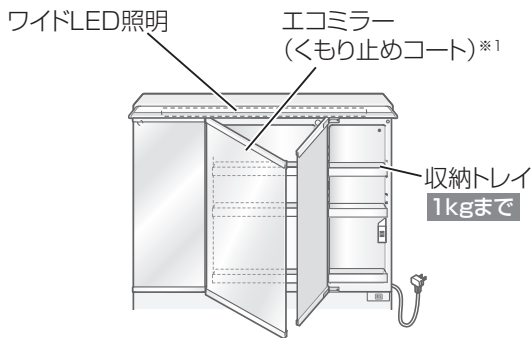

■二面鏡タイプ(間口600mm)

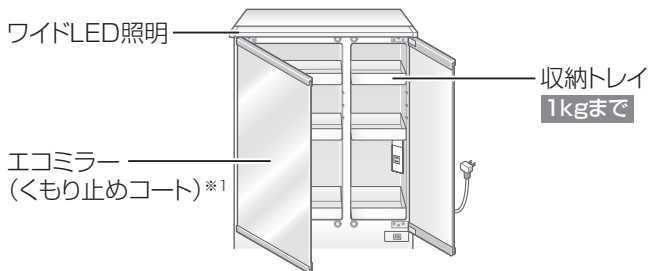

■一面鏡タイプ(間口600/750/900mm)

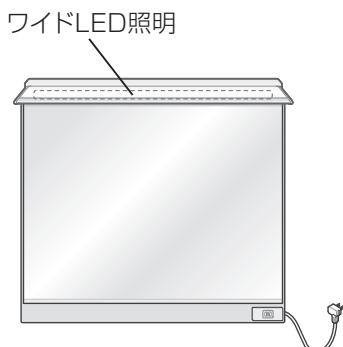

化粧棚



洗面化粧台

■扉タイプ

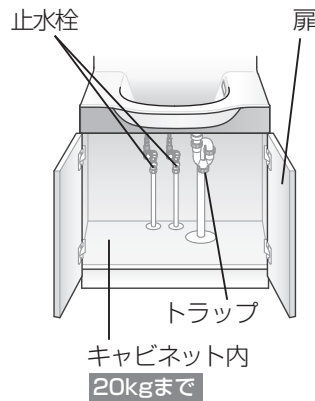

■2段引き出しタイプ



■カウンター下キャビネット

・オープンキャビネットタイプ

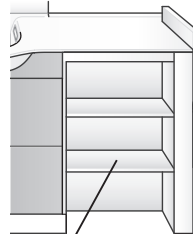

棚板

間口	
200mm	5kgまで
250mm	
300mm	7kgまで
350mm	
400mm	9kgまで
450mm	
500mm	11kgまで
550mm	
600mm	12kgまで

・スライドラックタイプ

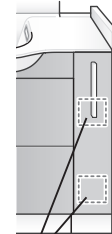

- ・上段 3kgまで
- ・下段 3kgまで

・2段引き出しタイプ

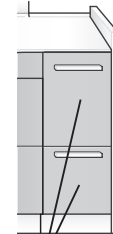

引き出し
・上段/下段同じ

間口	
250mm	2.5kgまで
450mm	3.5kgまで

収納キャビネット

■洗濯機上オープン棚

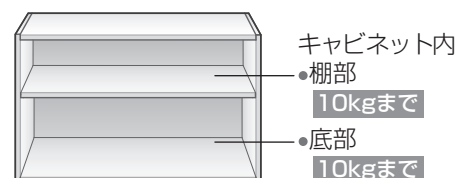

※1 「エコミラー」はラベル付きが対象です。

水栓

■ 本体

照明センサー表示

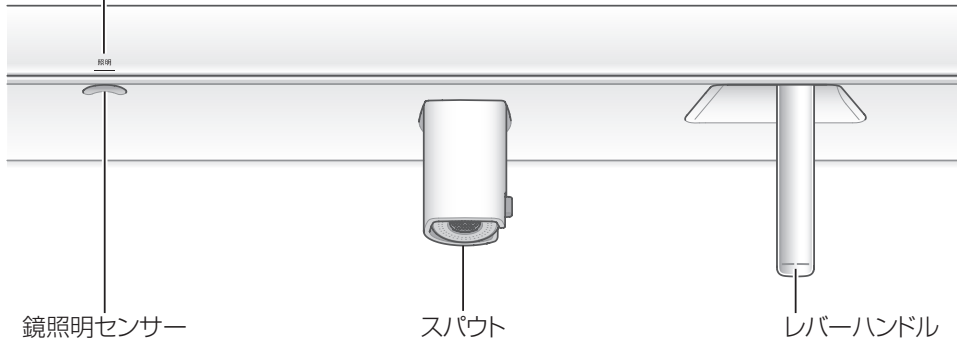

鏡照明センサー

スバウト

レバーハンドル

給湯ホース

給水ホース

■ 給水・給湯ホース部

寒冷地用の場合

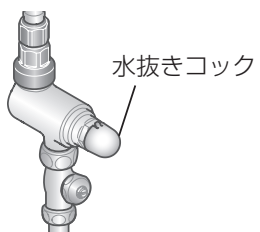

水抜きコック

止水栓(湯側)

止水栓(水側)

安全上のご注意

安全に関する重要な内容ですので、ご使用前によくお読みのうえ、必ずお守りいただき、正しくお使いください。



表示 と 意味	 警告 死亡や重傷を負う可能性がある内容です。	 注意 傷害や物的損害が発生する可能性がある内容です。
	 してはいけない「禁止」の内容です。	 必ず実行していただく「強制」の内容です。「必ず守る」を示しています。

はしめこ

警告

火災・感電・漏電などを防ぐために

電源コード・電源プラグは

-  **■がたついているコンセントは使わない**
・火災や感電の原因になります。
-  **■電源プラグや機能部に水をかけたり、洗ったりしない**
・火災や感電の原因になります。
-  **■指定する電源 (AC100V) 以外では使用しない**
・AC100V 以外を使用すると過電流による火災の原因になります。
- 電源コード・電源プラグが破損するようなことをしない**
・傷つけたり、加工したり、無理に曲げたり、ねじったり、引っ張ったり、重いものを載せたり、挟み込んだり、加熱したりしない
・傷んだまま使用すると、感電・ショート・火災の原因になります。
- 電源コードは、束ねたまま使わない**
・電源コードが発熱して火災の原因になります。
- コンセント・配線器具の定格を超える使いかたはしない**
・たこ足配線などで定格 (合計1200W) を超えると、発熱による火災の原因になります。
- 電源コードの加工 (切断・継ぎ足し) を行わない**
・火災や感電の原因になります。
- 電源コードをステーブルなどで固定しない**
・電源コードが破損し、火災や感電の原因になります。

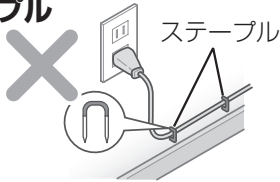

-  **■雷が発生しているときは、電源プラグやコンセントに触れない**
・感電の原因になります。
-  **■ぬれた手で、電源プラグを抜き差ししない**
・感電の原因になります。
-  **■コンセントの位置は、床から100mm以上の位置に設置する**
・火災や感電の原因になります。

- 電源プラグは、プラグ本体を持って真っすぐ抜き差しする**
・コードを引っ張るとプラグやコードが傷んで、火災や感電の原因になります。
・プラグを斜めに曲げながら抜いたり、こじりながら抜いたりすると、コンセントやプラグが傷んで火災や感電の原因になります。
-  **■電源コード・電源プラグのお手入れ時は、照明スイッチを切り、電源プラグを抜く**
また電源プラグを抜くのが困難な場合は、必ずブレーカーを切る
・感電の原因になります。
-  **■電源プラグの刃などについてホコリは定期的 (月1回) に取り除き、根元まで確実に差し込む**
・火災や感電の原因になります。
・プラグを抜き、乾いた布でふいてください。

警告

火災・感電・漏電などを防ぐために(つづき)

水栓ユニットは



禁止

■給湯温度は85℃より高温で使
用しない
・85℃より高温でご使用になると、水栓の寿命が短くなり、水漏れにより家財などをぬらす財産損害発生のおそれがあります。

■浴室など湿気の多い場所には設置しない
・故障や感電の原因になります。

電気器具は



分解禁止

■絶対に分解したり、修理、改造はしない
火災や感電の原因になります。

コンセント・スイッチ・照明は



禁止

■コンセントは、差し込み口にチリ・ホコリが付いたまま使わない

- ・火災や感電の原因になります。
- ・乾いた布でふきとってください。

■コンセントに他機器の電源プラグを差したまま、放置しない

- ・火災や感電の原因になります。



水かけ禁止

■照明・コンセントに水や洗剤をかけない

- ・内部に浸し感電や漏電の原因になります。



ぬれ手禁止

■照明・コンセントは、ぬれた手で触れない

- ・感電の原因になります。

棚などは



禁止

■火のついたタバコなどを置かない

- ・火災の原因になります。

警告

水漏れ・けが・やけどなどを防ぐために

水栓ユニットは



禁止

■この商品を構成する部品以外の取り付けや、部品の取り外しなどの改造はしない

- ・故障や感電の原因になります。
- ・商品の性能を損ない、やけど・けが・水漏れにより家財などをぬらす財産損害発生のおそれがあります。

■小さい子供だけで使用させない

- ・やけど・けがをするおそれがあります。

寒冷地仕様の場合は

■水抜きコックは水抜き以外の目的で開けない

- ・内部の逆止弁が開き、水栓から一度吐水した水が逆流するおそれがあります。



分解禁止

■この説明書に記載された項目以外は、分解したり、修理、改造しない

- ・破損して、やけど・けがをしたり、水漏れにより家財などをぬらす財産損害発生のおそれがあります。



接触禁止

■湯側の止水栓に直接、触れない

- ・給湯側のため高温になっており、やけどをするおそれがあります。

■高温の湯を使うときは、シャワーホースおよびスパウトに直接、触れない

- ・ホースおよびスパウト本体は高温になっているのでやけどをするおそれがあります。

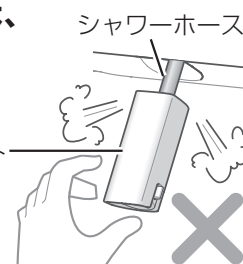

警告

水漏れ・けが・やけどなどを防ぐために(つづき)

水栓ユニットは(つづき)



必ず実行

- レバーハンドルの位置を確かめて吐水する
 - ・湯側で吐水すると高温の湯が出てやけどするおそれがあります。
 - ・湯を使うときは、水から使用し、その後ゆっくり好みの温度に調節してください。
- 湯を使うときは、必ず水側から開栓し、その後ゆっくり湯側へ回して好みの温度に調節する
 - ・湯側で開栓すると、高温の湯が出てやけどをするおそれがあります。
- 湯水を使う前に、必ず手で適温であることを確かめる
 - ・高温の湯が出て、やけどをするおそれがあります。
- 高温の湯を使ったあとは、しばらく水を流す
 - ・次に使用するとき、水栓内に残っている高温の湯が出て、やけどをするおそれがあります。
- 定期的(年2回以上)に、配管まわり(キャビネット・点検口内など)の水漏れや、がたつきがないか確認する(P.23)
 - ・劣化・摩耗などで部品が破損し、やけど・けがをしたり、水漏れにより家財などをめらす財産損害発生のおそれがあります。
- 逆止弁は安全を確保するために定期的に交換する(P.25)
 - ・逆止弁が正常に機能しないと、状況によっては、水栓から一度吐水した水が逆流するおそれがあります。また、水漏れなど予想しない事故の原因になります。



必ず実行

- スパウト部フィルターの掃除をするときは、レバーハンドルを閉めてから、止め輪を外す
また、シャワーホースが熱くないことを確認する(P.19)

- ・高温の湯が出て、やけどをしたり、水漏れにより家財などをめらす財産損害発生のおそれがあります。

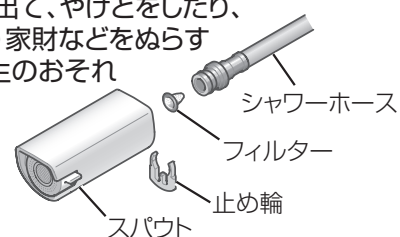

- 給水圧力は給湯圧力より必ず高くするか、同圧にする

- ・給湯圧力を給水圧力より高くすると、正常な温度調節ができなくなり、やけどするおそれがあります。
- ・給湯圧力を加圧する場合でも、必ず給水圧力より低くするか、同圧にしてください。

⚠ 注意

水漏れ・けが・やけど・破損などを防ぐために

水栓ユニットは



禁止

■強い力や衝撃を与えない

- 破損して、水漏れにより家財などをめらす財産損害発生のおそれがあります。

■レバーハンドルに必要以上の強い力を加えない

- 破損して、水漏れにより家財などをめらす財産損害発生のおそれがあります。

■シャワーホースやホース引出口に水をかけない

- シャワーホースを伝って水がキャビネット内に浸入し、家財などをめらす財産損害発生のおそれがあります。

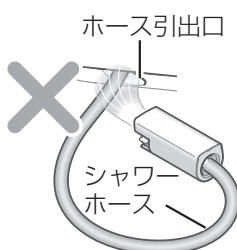

■シャワーホースを引き出して使うときは、シャワーホースを水につけない

- シャワーホースを伝って水がキャビネット内に浸入し、家財などをめらす財産損害発生のおそれがあります。
- 万一、水がついた場合は水をふきとってからシャワーホースを収納してください。

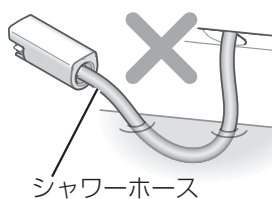

■シャワーホースを引き出して使うときは、スパウトを洗面ボウルに落とさない

- シャワーホースや洗面ボウルが破損して、故障や水漏れの原因になります。

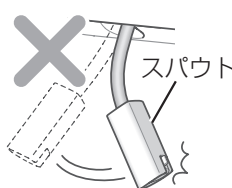

■シャワーホースを引き出したまま放置しない

- 破損して、水漏れにより家財などをめらす財産損害発生のおそれがあります。

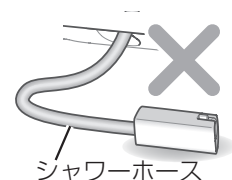

■中性洗剤以外は使用しない(P.16)

- 変色や破損のおそれがあります。

■吐水口を上に向けて使用しない

- 洗面ボウル外に水が飛び出し、水漏れにより家財などをめらす財産損害発生のおそれがあります。



禁止

■がたつきなどの異常はそのまま放置しない

- がたつきなどの異常を放置すると、部品の破損やめっき部品の表面が割れて、けがをするおそれがあります。
- 万一、部品の破損やめっきの割れを発見した場合は、ただちに修理を依頼してください。

■めっきの部分は、ぶついたり、無理な力で操作しない

- めっきの表面が割れて、けがをするおそれがあります。
- 万一、めっきの表面が割れた場合は、ただちに修理を依頼してください。

■化粧品などを水栓に付着させない

- 樹脂製部品にクレンジング剤、整髪料、洗髪料、ヘアカラーなどを付着させたまま放置すると、変色や破損のおそれがあります。万一、付着した場合はすぐに水拭きをし、ふきとってください。

■スパウトを無理に引っ張らない

- 破損して、水漏れにより家財などをめらす財産損害発生のおそれがあります。



寒冷地仕様の場合は

■解氷機(凍結した水道管などに電流を流して解凍する装置)を使用する場合、水栓には通電しない

- 水栓が発熱し、破損して家財などをめらす財産損害発生のおそれがあります。

■使用するときには、吐水口をふさがない

- スパウト部から水が浸入し、水漏れにより家財などをめらす財産損害発生のおそれがあります。

■センサーを強い力で押さない物をぶつけない

- センサーの故障や誤感知の原因になります。

⚠ 注意

水漏れ・けが・やけど・破損などを防ぐために(つづき)

水栓ユニットは(つづき)



必ず実行

■レバーハンドルはゆっくり操作する

- ・急に閉めると「ドン」という音がして配管に衝撃が加わり、水漏れにより家財などをめらす財産損害発生のおそれがあります。



■必ず止水栓にて流量を調節する

- ・配管の給水圧が高いと水が勢い良く出すぎて、ご使用のとき、水はねする場合があります。

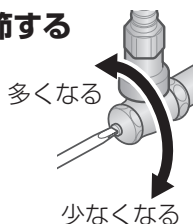

■長期間使用しないときは、止水栓または配管部の元栓を閉める

- ・破損して、水漏れにより家財などをめらす財産損害発生のおそれがあります。

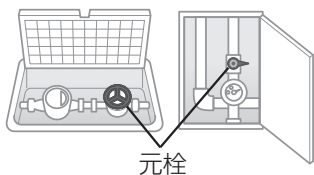

■凍結が予想される場所で使用する場合は、凍結予防を確実に(P.26)

- ・部品が破損し、水漏れにより家財などをめらす財産損害発生のおそれがあります。

寒冷地仕様の場合は

■凍結が予想されるときは、排水トラップ・水栓金具の水抜きを行う(P.26・27)

- ・部品が破損し、水漏れにより家財などをめらす財産損害発生のおそれがあります。



鏡やキャビネットは



禁止

■無理な力を加えない

- ・鏡・鏡のフレーム・洗面ボウル・カウンター・扉・引き出し・棚・取っ手などに、のる・ぶら下がる・物を掛けるなど。
- ・破損・けがをするおそれがあります。

洗面ボウル・カウンターは



禁止

■かたい物を落とさない

- ・破損によるけが・水漏れのおそれがあります。
- ・収納物の取り出し時は、特にご注意ください。

■ヒビが入ったまま使わない

- ・けがをするおそれがあります。また、ヒビが大きくなり大きな破損に至る場合があります。

キャビネットやキャビネット内は



禁止

■排水・給水器具に、無理な力を加えない

- ・水漏れの原因になります。



■止水栓は、必要以上に開けない

- ・洗面ボウルからの水はね・水あふれの原因になります。

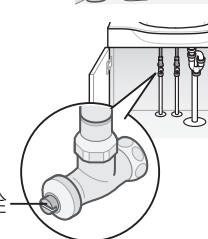

扉などを開け閉めするときは



禁止

■鏡扉・扉を閉めるときは、丁番付近に指を入れない

- ・丁番に指が挟まり、けがをするおそれがあります。

■鏡扉・扉は開けたままにしない

- ・扉の縁に当たり、けがをするおそれがあります。

■引き出しを動かすときは、バーを持たない

- ・バーが外れて引き出しが落下し、けがをするおそれがあります。

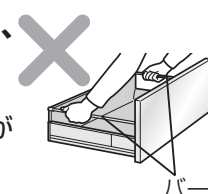

■引き出しを閉めるときは、引き出しのすき間に手を入れない

- ・手を挟んで、けがをするおそれがあります。

⚠️ 注意

水漏れ・けが・やけど・破損などを防ぐために(つづき)

扉・引き出しのずれ調整時は(P.20~22)



禁止

■電動ドライバーは使わない

- ・ねじが破損し、扉などが落下してけがをするおそれがあります。



必ず実行

■落とさないように注意する

- ・けがをするおそれがあります。

■調整後、ゆるめたねじは全て締める

- ・扉などが落下してけがをするおそれがあります。

お手入れのときは



必ず実行

■引き出しの着脱、調整などを行う場合やキャビネット内のお手入れをする場合は、厚手の手袋を着用する

- ・手や指などけがをするおそれがあります。



その他、お使いのときは



禁止

■化粧鏡の上面に物をのせない

- ・落下による破損・けがのおそれがあります。

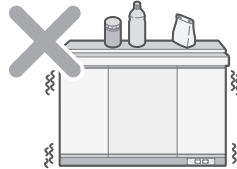

■取っ手や丁番にがたつきがあるまま、使わない

- ・扉や取っ手の脱落につながりけがをするおそれがあります。

■丁番に注油しない

- ・油(溶剤)が樹脂に付着すると、本体・鏡止め具が割れて、鏡が落下し破損・けがのおそれがあります。

■棚ダボは正しく押し込み、棚には重い物をのせない

- ・棚が外れてけがをするおそれがあります。

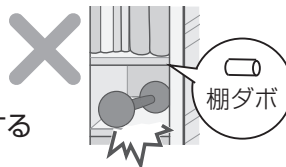

必ず実行

■収納トレイ・引き出しを外したときは、確実に取り付ける

- ・取り付けが不十分だと、落下してけがをするおそれがあります。
- ・軽く引っ張って確認する。
- ・引き出しは、2、3回開閉して確認する。

■高齢の方や小さなお子さまが使うときは、付き添う

- ・転落・転倒・けがをするおそれがあります。

取っ手・丁番は



必ず実行

■定期的にねじを見てゆるみがないか確認する

- ・各部のねじがゆるんだまま使用されますと、扉や取っ手の脱落につながりけがをするおそれがあります。

長期間使わないときは



プラグを抜く

■電源プラグを抜く

- ・誤作動や故障などによる、予想しない事故の原因になります。
- ・抜くのが困難な場合は、ブレーカーを切ってください。

使用上のご注意

破損などを防ぐために

- 化粧品が付いたら、すぐにふく
(変色・破損の原因)

化粧鏡・水栓ユニット・化粧棚は

- 鏡に冷水・熱湯をかけない
(漏電・鏡の破損の原因)
- 鏡面に水滴が付いたら、使用後に軽くふく
(腐食の原因)
 - ・お手入れ(P.16)
 - 〈エコミラーの場合〉
 - ・お手入れ(P.17)
- 水栓ユニットとの接続部に、水をかけない
(水漏れの原因)
- 鏡が破損したまま使わない
(衝撃・温度の急変などにより、ワレが広がる原因)
- 鏡にかたい物をぶつけない
- 水栓ユニットにかたい物を置いて引きずったり、かたい物を落とさない
(破損の原因)
- スウィング三面鏡の袖鏡を開けるときは、完全に閉まった状態から開ける
・袖鏡が中央鏡に当たります。
- 鏡の動く範囲に、タオル掛けなどを取り付けない
- 最下段の収納トレイを外したまま、使わない
(本体に化粧品が付くと、破損・変色の原因)
- 落雷の可能性があるときは、電源プラグを抜いておく
・抜くのが困難な場合は、ブレーカーを切ってください。
- 照明器具にアルコールは使わない
- 化粧棚にかたい物を置いて引きずったり、かたい物を落とさない
(傷による腐食の原因)

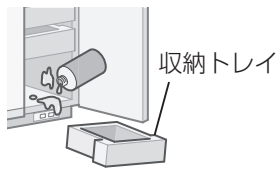
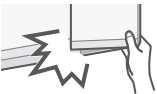
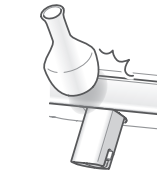

洗面化粧台は

- 引き出し・扉を開けるときは、隣接する扉などを閉めてから開ける
・扉などにぶつかります。
- 冷たい洗面ボウルに、急に熱湯を注がない
・水を少しためてから注いでください。
- 排水栓に重い物をのせない (故障の原因)
- 取っ手にぶら下がらない

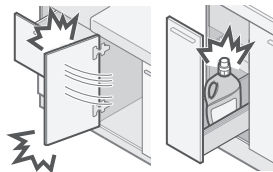

変形・変色などを防ぐために

- ストーブなどを近づけない
- ヘアドライヤーの熱風を直接あてない
- 金属製品を放置しない
・ヘアピン・かみそりの刃など。
(さびが取れなくなる原因)
- カウンター・水栓ユニットにビニールシートなどを敷いて使用しない
(シートとカウンター・水栓ユニットの間に入った水分による変色の原因)
- 水栓ユニット・洗面ボウル・カウンターに、火のついたタバコを置かない
- 化粧鏡本体・水栓ユニットに吸盤等を貼らない
(変色・破損の原因)

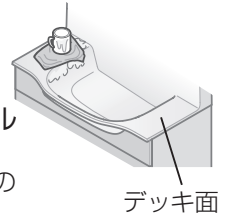

収納するときは

- ヘアドライヤー・ヘアアイロンは、熱いまま入れない
- 重い物は、分散して入れる
(着脱底板の反り、引き出しが閉まりにくくなる原因)
- 最大積載荷重以上の物を入れない
(P.2・3 各部のなまえと種類参照)

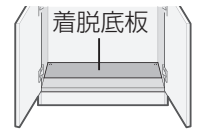

薬品・洗剤類は

- 以下の洗剤・道具などは使わない
 - ・ナイロン・金属たわし
 - ・メラミンスポンジ
 - ・ネット付きスポンジ
 - ・溶剤(シンナー・ベンジン・除光液・接着剤など)
 - ・クレンザー(粉末や研磨力の強いもの)
 - ・トイレ・タイル用の洗剤
 - ・塩素系・酸素系・酸性・アルカリ性の洗剤・漂白剤(排水管洗浄剤を除く)(破損・水漏れ・変色・さびの原因)
- 塩素系の薬品・洗剤類を収納するときは、キャップを閉める
(塩素ガス発生による、丁番・レールのさび、動作不良の原因)
・こぼれたら、すぐにふいてください。
- 強い薬品がこぼれたら、すぐに水ぶきをし、ふき取る
・毛染め剤・養毛剤・パーマ液・うがい薬など。

こんな場合は

- キャビネット・キャビネットの下に水がかかったら、すぐにふく
(表面のはがれ・変形の原因)
- 直射日光が当たる場合は、カーテンなどで遮る



エコミラーのくもり止め効果を保つために

汚れやコーティングの傷・はがれなどによるくもり止め効果の低下を防ぐために、次のことをお守りください。

- お手入れは、週 1 回程度行う (P.17)
- P.17記載の「使えない洗剤・道具など」は使わない
- 洗剤は原液で使わない
(跡残りの原因)
- 指先で強くこすったり、からぶきしない(傷の原因)
- 布の端や洗濯タグが触れないように注意する
- お手入れに使う布は、使うたびに中性洗剤で洗う
(汚れによる傷の原因)
- 毛染め剤・洗顔料・化粧品・うがい薬・歯磨き粉などが付いたら、すぐにお手入れする (P.17)
(変色・付着跡・傷の原因)
- 市販のくもり止めは塗らない
- テープ・シール・吸盤・ジェル状の飾りなどは貼らない
(跡残り・くもり止め効果の低下の原因)
- 鏡のラベルははがさない
(跡残りの原因)
- お風呂上がりなどに、浴室のドアを開けたままにしない
・蒸気などが急激に付き、一時的にくもりが発生します。

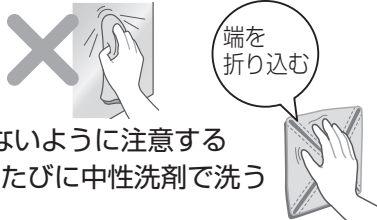

エコミラーについて

■ : エコミラー(くもり止めコート)
※エコミラーの鏡には注意ラベル ■■■■ が付いています。



二面鏡



三面鏡・スウィング三面鏡

エコミラーには、くもりにくくするため表面に柔らかいコーティングをしています

- 初期吸水
コーティングに水蒸気を吸収し、くもりにくくします。
- 吸水+水膜形成
満水になると水膜ができ、くもりにくくします。



- ・傷や変色も起きても補修できません。
(有料の部品交換となります)
- ・色合い・見えかたが、他の鏡とは若干異なって見えることがあります。
(異常ではありません)

- 端部の凹凸は、コーティング工程でできるものです。

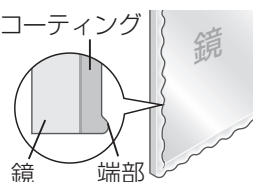

より快適にお使いいただくために

- 新築・改築後間もない場合は、十分に換気する
・ホルムアルデヒドには、高温になると放散される性質があるため、室温を高くしての換気・キャビネット内の水ぶきが効果的です。
- 普段から通気・換気に配慮する
・特に、気温の高い夏や長時間密閉状態にしていたあとなどは、十分に換気してください。

ホルムアルデヒドについて

TOTOでは、お客様が安心してお使いいただけるように「ホルムアルデヒド放散量の少ない材料を採用」しています。

次のことにもご注意ください

- 洗面ボウルに水をためるときは、ぬるま湯を使うと結露が防げます
・冷水では、環境条件・時間により洗面ボウル裏面に結露することがあります。
- 長時間、洗面器に水をためた際に水位が下がる場合があります。
- ラジオなどの電波受信機器は、照明の近くで使わない
(雑音の原因)

誤作動させないために

- センサーに汚れが付着した場合、お手入れする (P.20)
(センサーに水垢等の汚れが付着した場合、誤動作の原因)
- センサーが検知しにくい場合は、センサー検知範囲内に手を添えて使用する
・歯ブラシや透明(または鏡面仕上げ)コップなど大きさや材質によってはセンサーが検知しにくいことがあります。
- センサー表面についた汚れや洗剤は、よく拭き取る
(誤作動の原因)
- 日光をブラインドやカーテンなどで遮る
・強い日光が当たる場合、照明がつかない、自動水栓機能がある場合は水が出ない、などの事象が発生することがあります。
- 周辺の明るさが急に変化した場合、照明が点灯消灯したり、自動水栓機能がある場合は勝手に水がでたり、止水しないことがあります
・一時的な現象で、正常な動作に戻ります。
- 赤外線が発生する機器の近くで使用しない
・赤外線が発生する機器を近づけると誤作動する場合があります。機器を水栓から遠ざけてください。

使いかた

- タイプ・オプションの選択などにより、構成部品の種類や位置は異なります。
- 水栓金具・機器類については、専用取扱説明書を参照してください。

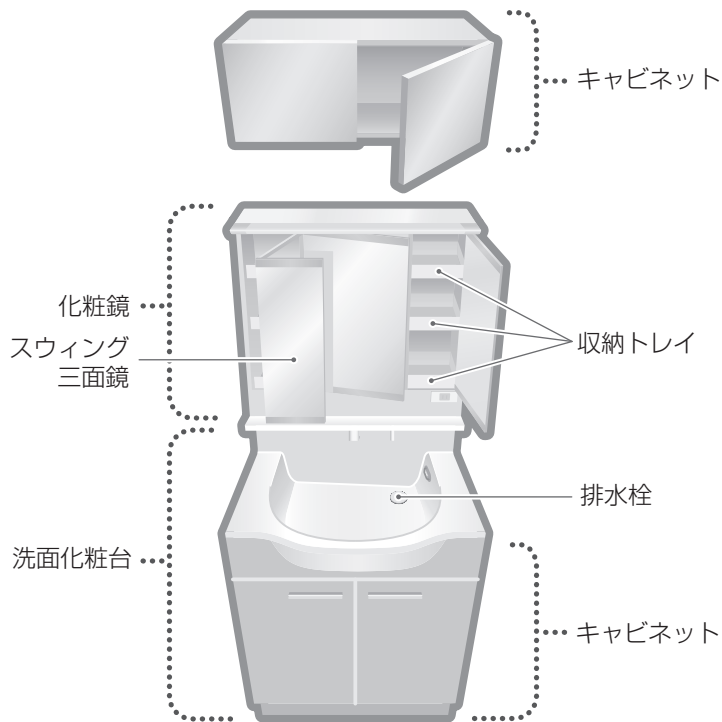

収納トレイ

取り外して、取り付け位置を変えられます。
 ※収納物を取り出してから行ってください。
 ●取り付けるときは、取り外しと逆の要領で行ってください。

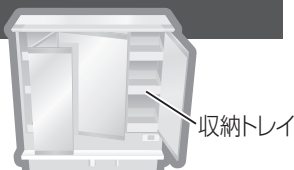

取り外す

取り付ける

■スウィング三面鏡タイプ 三面鏡タイプ

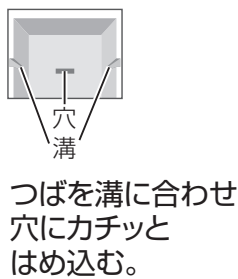
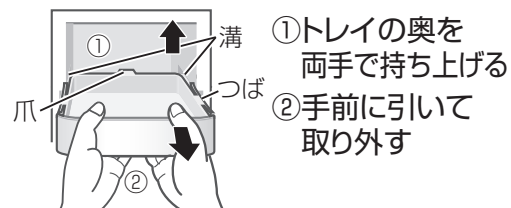

排水栓

水をためる

ワンプッシュ排水ボタンを押す

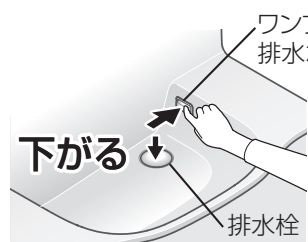

水を抜く

もう一度、ワンプッシュ排水ボタンを押す

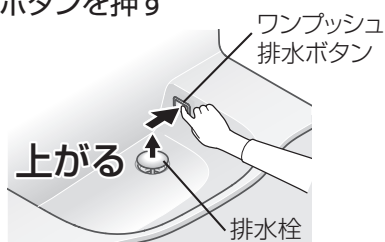

※長時間、洗面器に水をためた際に水位が下がる場合があります。

照明

照明を点ける

照明センサーに手をかざすと、照明が点灯します。



照明を消す

照明が点灯した状態で、再度照明センサーに手をかざすと、照明は消灯します。

スウィング三面鏡タイプ

内側にも外側にも開きます。

収納物の出し入れに

合わせ鏡に



お手元鏡に

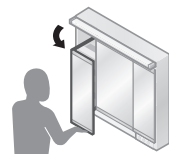

キャビネット(取っ手のない扉)

○部を押すと、開きます。

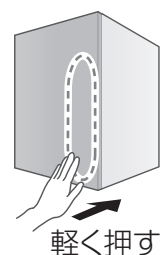

温度を調整する

レバーハンドルを回す

- 中央より右側に回すと水、左側へ回すと次第に温度が上がります。
- 左側いっぱいに戻すと、最高温度になります。

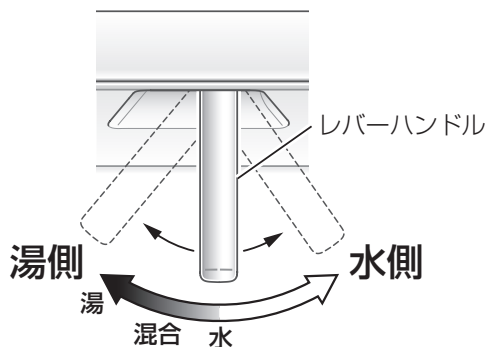

エコシングルについて

「エコシングルカートリッジ」を搭載しています。よく使うレバー中央位置では水を吐水することで、気づかずにお湯が出たり、給湯機が着火するのを防ぎます。(無駄なお湯やエネルギーを使わないためのご提案です)

お湯が必要な場合は、レバーハンドルを中央より左側に回してください。

水だけの位置、お湯を使い始める位置をクリック感が教えてくれます。

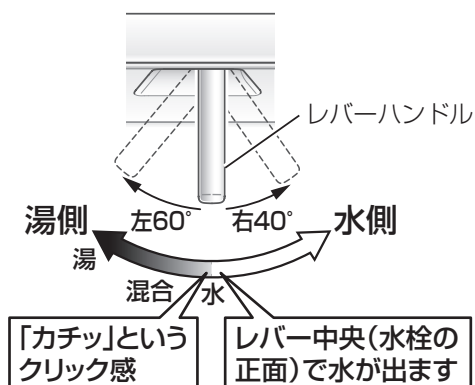

水(お湯)を出す・流量を調節する

レバーハンドルを上げる

- 上いっぱいになると流量が最大になります。

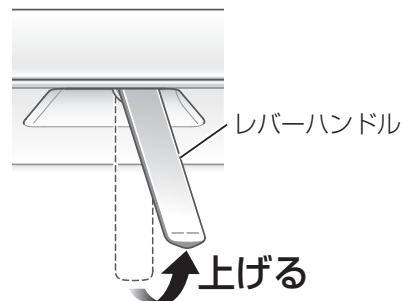

- 流量は水圧により変わります。止水栓で調節してください。

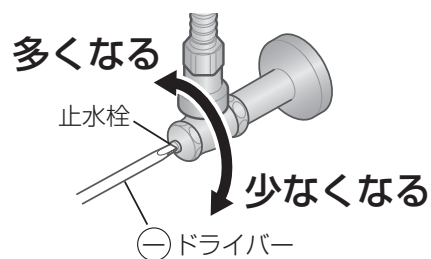

最適流量の目安

レバーハンドルを水側全開・湯側全開にして各流量5～6L/分程度(計量カップなどで500mlが約5秒)になるように止水栓で調節してください。

- 流量が多すぎると水はねしやすくなります。また、温度調節もしにくくなります。
- 止水栓での調節に加え、ご使用時にはレバーハンドルで流量を調整してください。
- エアインシャワーは、少ない水でもしっかりと洗うことができます。ただし、流量が少なすぎるとシャワーが正しく吐水しないことがあります。

水(お湯)を止める

レバーハンドルを下げる

- レバーハンドルはゆっくり操作してください。
ウォーターハンマー現象が発生する場合があります。

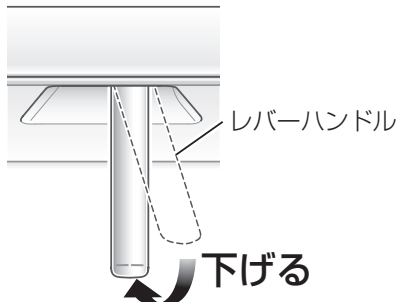

重要

吐水を止めたあと、スパウトからしばらく水が垂れることがあります
これはスパウトおよびシャワーホース内部の残留水が排出されるものです。
数分間止まらないときは、レバーハンドルが完全に閉まっているか確認してください。



「ウォーターハンマー現象」とは、急に水を止めたときに「ドン」という大きな音がる現象で、水栓の不具合ではありません

配管の損傷や水漏れの原因となる場合がありますのでレバーハンドルをゆっくり閉め、ウォーターハンマー現象を発生させないようにご注意ください。

吐水の切り替え

切替操作部を手前に引く/奥に戻す

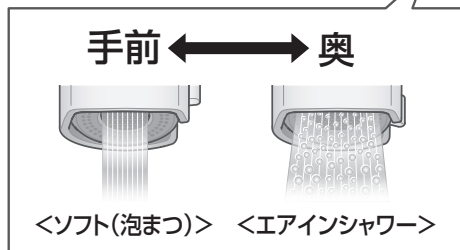
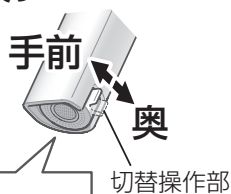

エアインシャワーとは

「エアイン」とは、吸気口から取り入れた空気を水に含ませることで、水粒の一粒一粒をボリュームアップし、少ない水でしっかり洗え、節水効果を高めます。

重要

ソフト(泡まつ)およびエアインシャワーは、水と空気を混合しているため、スパウト内部で吸気音が発生しますが、故障ではありません

スパウトを引き出す・戻す

スパウトは引き出しても使用できます

- 洗面ボウルを洗うときなどに便利です。

引き出す



- スパウトを水中に没するような使いかたはしないでください。
- 使用後は、根元までしっかり差し込んでください。
- 高温のお湯を使うときには、スパウトを手にとって使用しないでください。

戻す

カチッと音がするまで押し込む



お手入れ

- タイプ・オプションの選択などにより、構成部品の種類や位置は異なります。
- 水栓金具・機器類については、専用取扱説明書を参照してください。

日頃のお手入れポイント

ホッと水ぶきし、
からぶき仕上げを



おすすめの道具



おすすめの洗剤

洗剤の説明書を参照ください。

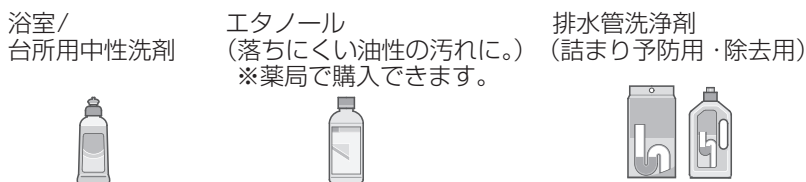

蛇口まわりのクリーナー (別売品)



TOTO商品 THY3*
(お買い求めは裏表紙へ)

※予告なく変更する場合があります。

使えない 洗剤・道具など

- ナイロン・金属たわし
- メラミンスポンジ
- ネット付きスポンジ
- 溶剤(シンナー・ベンジン・除光液・接着剤など)
- クレンザー
(粉末や研磨力の強いもの)
- トイレ・タイル用の洗剤
- 塩素系・酸素系・酸性・アルカリ性の洗剤・漂白剤
(排水管洗浄剤を除く)
- ※スパウトが破損するおそれがあるものは使用しないでください
- 酸性洗剤、塩素系漂白剤、TOTO蛇口まわりのクリーナー以外のアルカリ性洗剤
(水栓の表面が変色したり、樹脂製部品が破損するおそれ)

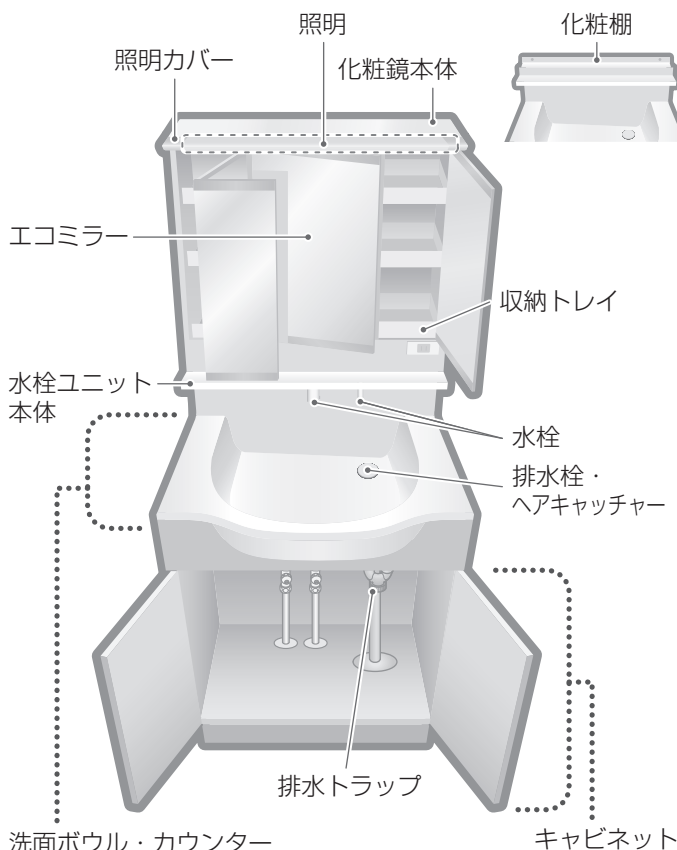

キャビネット・鏡※・化粧鏡本体・ 照明カバー・水栓ユニット本体・化粧棚

浴室/台所用中性洗剤を
付けた布でふく

→水ぶき→からぶきで
仕上げる

※エコミラー以外



●細かい部分は、布を巻いた割り箸で。



収納トレイ

取り外して水洗いもしくは水ぶきする

→からぶきで仕上げる
・取り外しかた (P.13)

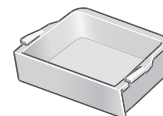

エコミラー

くもり止め効果を保つために、P.12をよくお読みください。

■：エコミラー(くもり止めコート)
 ※エコミラーの鏡には注意ラベル  が付いています。



二面鏡



三面鏡・スウィング三面鏡

✕ 使えない洗剤・道具など

P.16の「使えない洗剤・道具など」以外に、
エコミラーには、次の洗剤・道具なども使えません
 かたい布・汚れた布・ウェットティッシュ・マイクロ
 ファイバークロス・TOTOラクラクカガミクリーナー(研磨剤入り)

お手入れ用品

きれいな柔らかい布
 (ハンドタオル・
 フェイスタオルなど)



5倍に薄めた無色
 透明の台所用中性
 洗剤(食器用)



日頃のお手入れ / 毛染め剤などが付いたらすぐ

準備した洗剤を
 付けた布で、
 軽くふく



• 布の端や洗濯タグが触れないように
 注意する。

台所用中性洗剤
 に含まれる
 界面活性剤が、
 くもり止め効果を
 より長持ちさせます

毛染め剤などが色残りしたとき

(完全には取れませんが、色を薄くするために)

上記のお手入れ後、洗剤を
 染み込ませたティッシュを
 貼り、上からラップする

(洗剤が垂れないように、また
 ティッシュが乾燥しないように)

→2時間放置後、
 水を含ませた布で軽くふく

ティッシュ
 (2枚重ね、
 4つ折り以上)

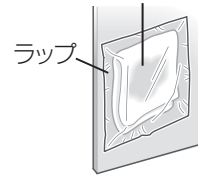

洗面ボウル・カウンター

日頃のお手入れ

スポンジに浴室/台所用
 中性洗剤を付けて洗う
 →よく水洗いする



頑固な汚れ

エタノールを
 付けた布でふく



- 傷つかないか、目立たない所で試す。
- もらいさび^{※1}の場合は、お湯をかけてあたためてから洗う。
- 注1 さびた金属製品のさびが付着すること。

排水栓・ヘアキャッチャー・ ワンプッシュ排水ボタン

取り外して汚れを取る
 (ごみが詰まり、流れが悪くならないように)

ワンプッシュ
 排水ボタン

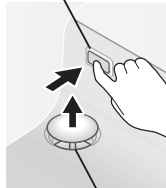

排水栓

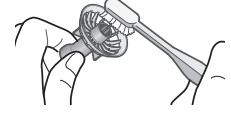
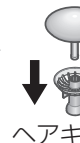
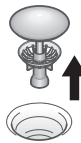

ヘアキャッチャー
 •ヘアキャッチャーを引き抜いて行う。

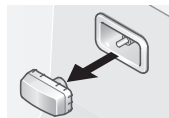

•戻すときは、カチッとはめ込む。

排水トラップ

日頃のお手入れ

排水管洗浄剤(詰まり予防用)を使う

- 洗浄剤に記載されている用法・用途をご確認ください。
- 2週間に一度のお手入れをおすすめします。



水の流れが悪いとき

排水管洗浄剤(詰まり除去用)を使う

- 洗浄剤に記載されている用法・用途をご確認ください。
- 6ヵ月に一度のお手入れをおすすめします。



配管が詰まったとき

- ① 水受け容器を置く
 (たまった水 約140mlを受けるため)
- ② 水抜きコックを開け、
 異物・ごみを取る
- ③ 水抜きコックを手で締める
 ・工具は使わない。
- ④ 水を流し、漏れないか
 確認する

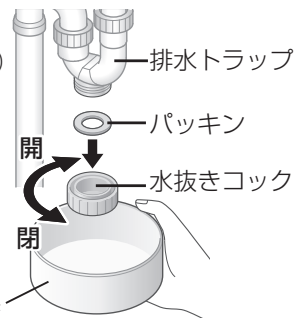

水受け容器

水栓

日頃のお手入れ

水またはぬるま湯に浸した布をよく絞ってふく



頑固な汚れ

適量に薄めた浴室/台所用中性洗剤を付けた布でふく
→水がき→からぶきで仕上げる



散水穴と吐水口網のお手入れ

- 1 レバーハンドルを下げる

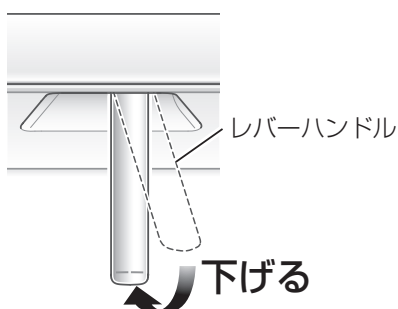

- 2 洗面ボウルの排水栓を閉める

• 部品をなくさないように洗面ボウルの排水栓を閉めてください。



- 3 スパウトを引き出す

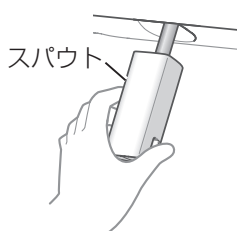

- 4 散水板の小穴に詰まったごみや汚れ・水あかを歯ブラシなどで取り除く



- 5 スパウトを元の位置に戻す

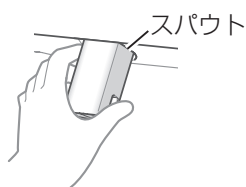

- 6 切替操作部を、手前に引いた状態(ソフト吐水)にする

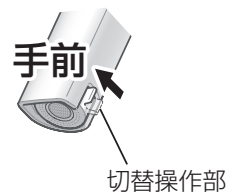

- 7 付属の吐水口網開閉工具を吐水口網の切り欠きに差し込み、回して外す

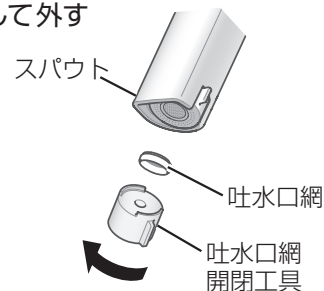

- 8 吐水口網に詰まったごみや汚れを歯ブラシなどで取り除く

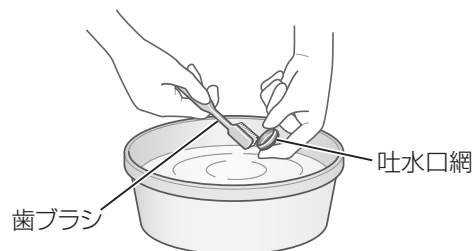

部品を紛失しないように、あらかじめ洗面器などに水をためてから洗ってください。

- 9 吐水口網を取り付ける

• 取り付け完了後、水を出し、接続部から水漏れがないか確認してください。

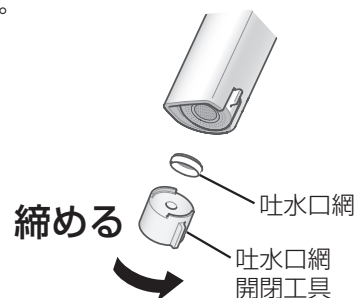

フィルター

スパウト部フィルターのお手入れ



• 建築配管内のごみによるものです。次の要領にてお手入れをしてください。

1 レバーハンドルを下げる

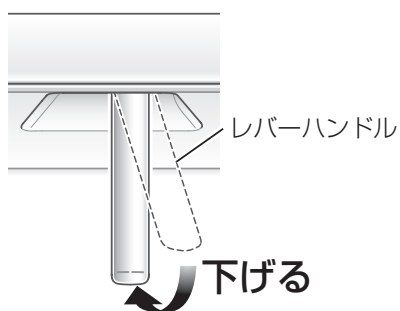

2 洗面ボウルの排水栓を閉める

• 部品をなくさないように洗面ボウルの排水栓を閉めてください。



3 スパウトを引き出す

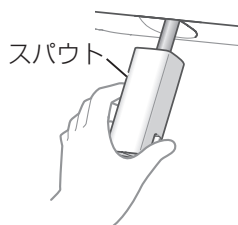

4 精密ドライバーまたは先端の細い⊖ドライバーなどで止め輪を取り外す

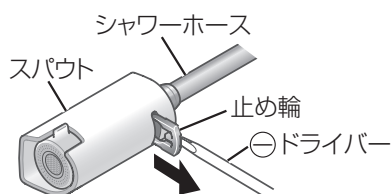

引っかけて引き出す

5 シャワーホースを引き抜き、先端に付いているフィルターを取り出す

• 先端にいない場合はスパウト内部に残ってます。

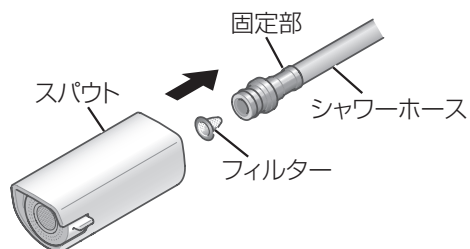

6 フィルターに詰まったごみや汚れを歯ブラシなどで取り除く

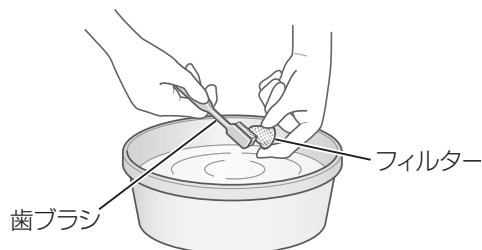

7 フィルターをシャワーホースの先端に戻し、シャワーホースをスパウトの奥に当たるまで差し込む

• フィルターの向きに注意してください。

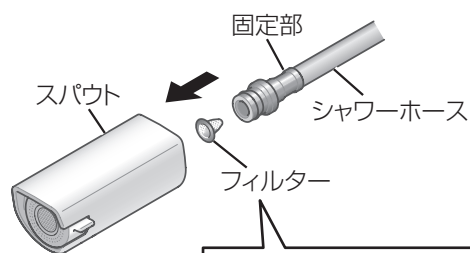

8 スパウトとシャワーホースを止め輪で固定する

• 止め輪の向きに注意してください。

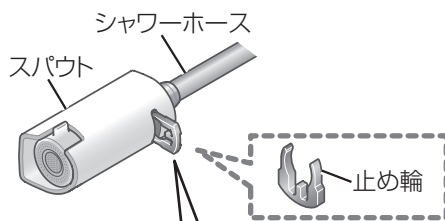

照明センサー

水またはぬるま湯に浸した綿棒で、汚れをふき取る

- ひどい汚れの場合、適量に薄めた中性洗剤を含ませた綿棒で汚れをふき取ったあと、水ぶきしてください。

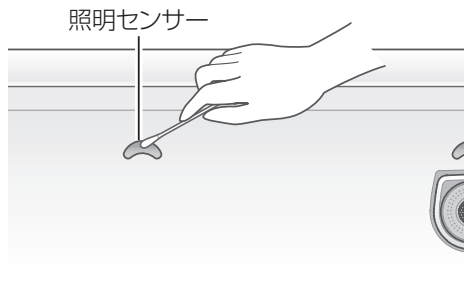

こんなときは

- タイプ・オプションの選択などにより、構成部品の種類や位置は異なります。

照明がつかない、照明の交換

■照明について

LED照明の場合は

お客様での交換はできません。交換・修理は、TOTOメンテナンス(株)までご依頼ください。(裏表紙)

引き出しの前板がずれているとき

- 化粧台の横が壁などで調整しにくい場合は、引き出しを一旦外してから調整をしてください。

■洗面化粧台 2段引き出しタイプ

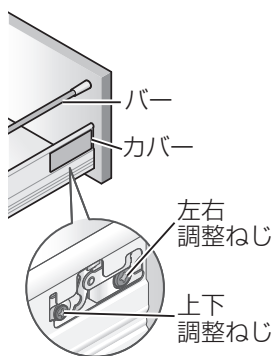

上下の調整

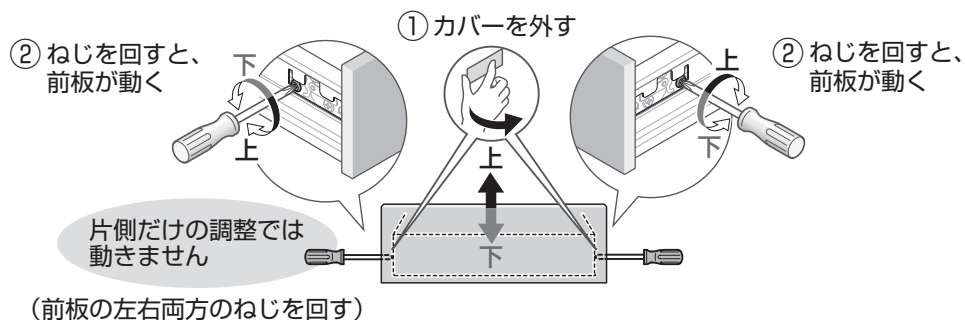

前後の調整

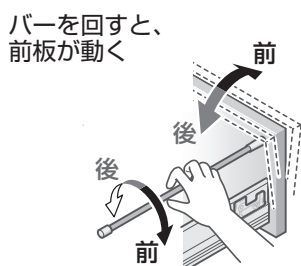

左右の調整

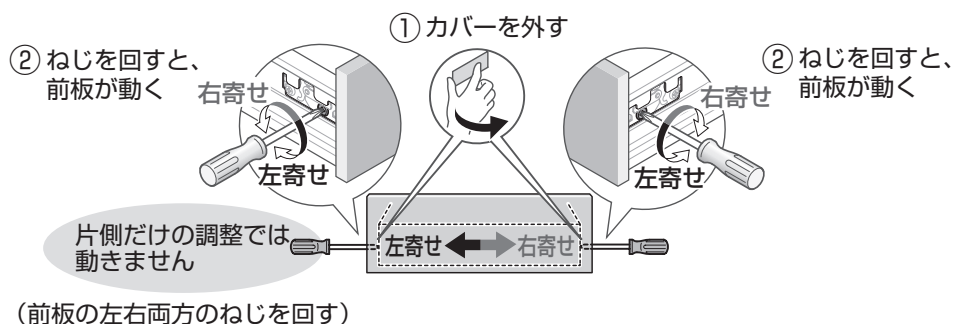

■ トールキャビネット

上下左右の調整

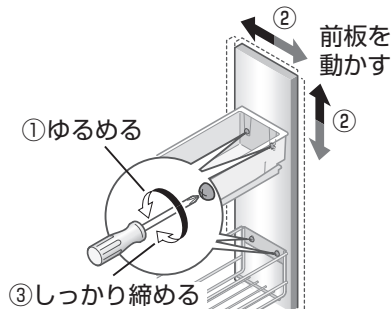

前後の調整

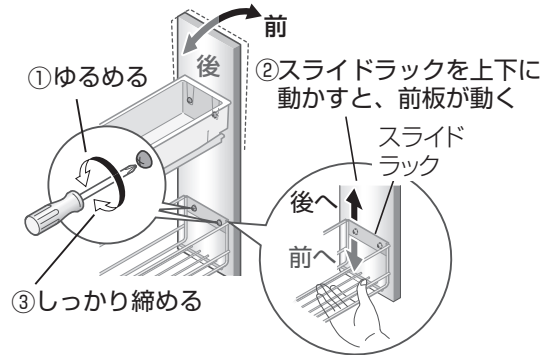

■ 引き出しタイプ

上下左右の調整

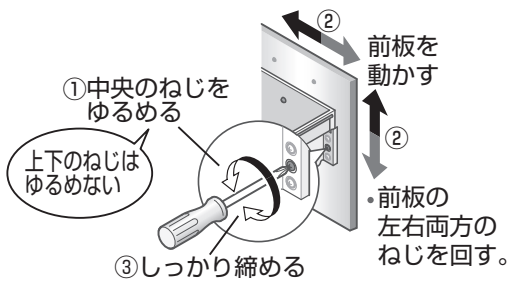

引き出しを外すとき

■ 洗面化粧台 2段引き出しタイプ

外しかた

- ①完全に引き出す
- ②手前を少し持ち上げ、引っ張りながら一度下ろす
- ③しっかり持って引き抜く

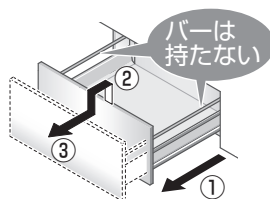

取り付けかた

- ①レールを奥まで押し込む
 - ②引き出しの手前を持ってレールの上に置き、「カチャ」と音がするまで押し込む
- 取り付け後、2、3回開閉して確実に取り付けられたか確認する。

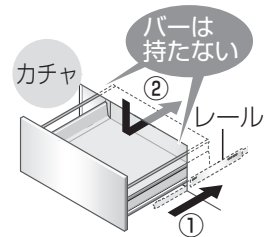

開き扉がずれているとき

洗面化粧台 扉タイプ

前後の調整

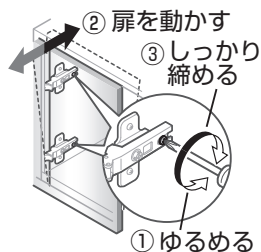
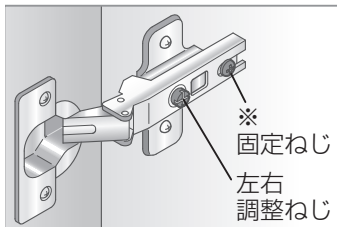

左右の調整

※固定ねじの場合は、調整後、固定ねじをしっかり締める。

左扉も右扉も
右回りで内側へ
左回りで外側へ
動きます

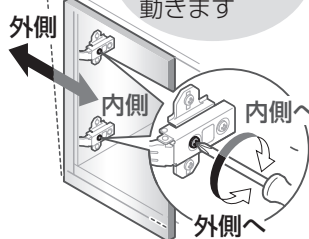

上下の調整

上下の調整は
できません。

収納キャビネット 扉タイプ

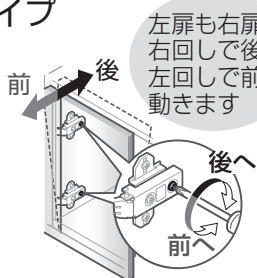
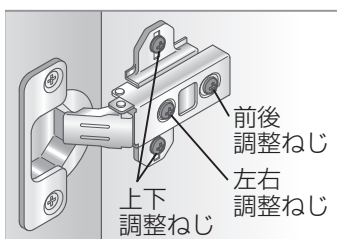

左扉も右扉も
右回りで後へ
左回りで前へ
動きます

左右の調整

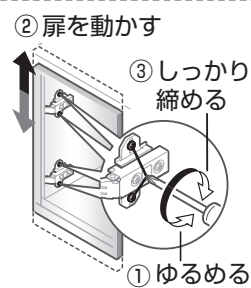
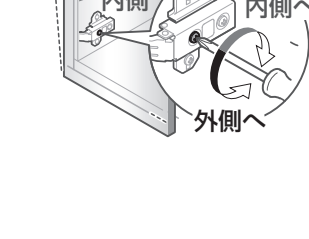

扉がすぐに開くとき/ずれているとき

押すと開くタイプの扉

前後の調整

押しても開かない/すぐに開いてしまうときに。

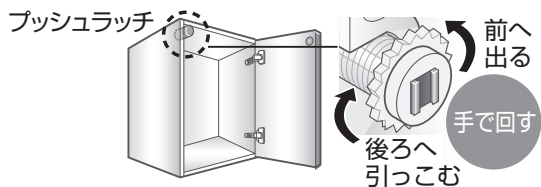

•扉が開かないときは、左に回す。

三面鏡・スウィング三面鏡タイプ

前後のずれ調整

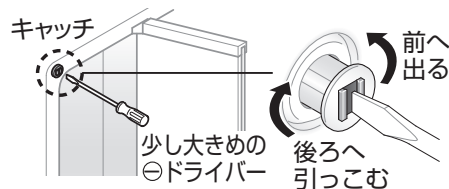

定期的な点検

経年劣化による重大事故を防ぎ、より長く、安全・快適にお使いいただくために、お客様ご自身で以下の点検を行ってください。

月に一度は「洗面化粧台全体の点検」をしましょう

不具合があったときは TOTOメンテナンス(株)修理受付センター(TEL **066** 0120-1010-05)かお求めの販売店へご連絡ください。

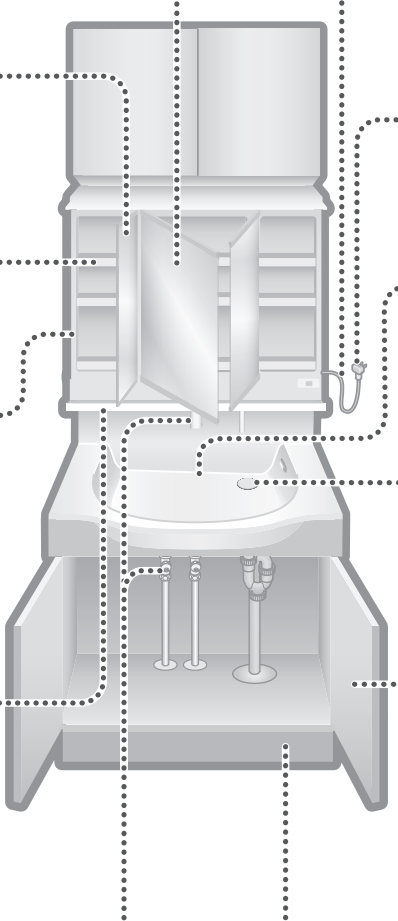

鏡

- ひび割れ (破損部への接触によるけが)

鏡扉

- がたつき・異音 (鏡の脱落によるけが)
→ 丁番のねじがゆるんでいるときは、締める。(P.28)

収納トレイ

- ひび割れ、爪の欠け (収納物の落下によるけが)

化粧鏡本体

- ひび割れ (取付部品や収納物の落下によるけが)
- がたつき (化粧鏡の落下によるけが)
→ 取付工事店かTOTOメンテナンス(株)にご連絡ください。
(壁固定ねじがゆるんでいるおそれ)

水栓ユニット

- 水が垂れている (水漏れの原因)
• 水栓使用時に水が垂れている時は、修理をご依頼ください。(裏表紙)
- 本体のがたつき (破損による水漏れ・キャビネット内の膨れ)

水栓金具・機器類

- 水が垂れている (異臭・水漏れの原因)
• 常時水が垂れている時は、修理をご依頼ください。(裏表紙)
- 本体のがたつき (破損による水漏れ・キャビネット内の膨れ)
- 配管接続部(キャビネット内)からの水漏れ (異臭、キャビネット内の膨れ)
• 逆止弁は、定期的に交換してください。
専用の取扱説明書を参照ください。

電源コード

- 傷み・挟み込み (やけど・火災・感電)
→ すぐに電源コードを抜く。

電源プラグ

- ホコリの付着 (やけど・火災・感電)
→ 乾いた布でよくふく。

洗面ボウル・カウンター

- ひび割れ・欠け (水漏れによるキャビネット内の膨れ、変形・破損部への接触によるけが)

排水金具

- 損傷 (異臭・水漏れ、床の腐敗)
- 接続部(キャビネット内)からの水漏れ (異臭、キャビネット内の膨れ)

キャビネット

- 扉・引き出しのがたつき・外れ・異音 (扉・引き出しの脱落などによるけが)
→ がたつきは、調整する。(P.20~22)

底板下

- 水漏れ (異臭、キャビネット内の膨れ、床の腐敗)

配管まわり

年に2回以上

□水漏れ

- 劣化・摩耗などで部品が破損し、けがをしたり、水漏れにより家財などをめらす財産損害発生のおそれがあります。

→水漏れしている場合は、止水栓または元栓を閉め(P.28)、お求めの取付店・販売店またはTOTOメンテナンス(株)へ修理をご依頼ください。

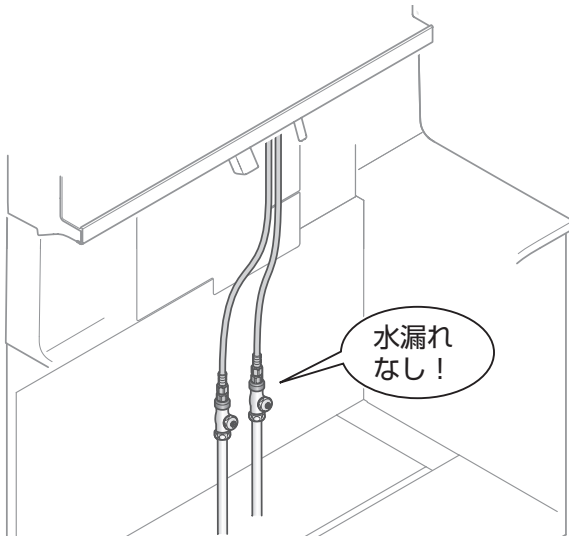

商品のがたつき

年に2回以上

□がたつき

■がたつきがあった場合の固定方法 (レバーハンドル)

付属の六角棒レンチを使用し、固定ねじを増し締めする。

長さが80mm以上の六角棒レンチを使用しないでください。

- ねじ部が破損するおそれがあります。

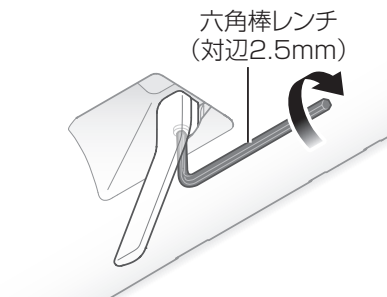

定期的な部品交換

逆止弁の交換は TOTOメンテナンス(株)修理受付センター(TEL ☎0120-1010-05)かお求めの販売店へご連絡ください。

水栓ユニット・水栓金具

交換時期の目安：3～5年ごと

□逆止弁の交換

- 逆止弁が正常に機能しないと、状況によっては、水栓から一度吐水した水が逆流するおそれがあります。
- 水漏れなど予想しない事故の原因になります。

■一般地仕様の場合

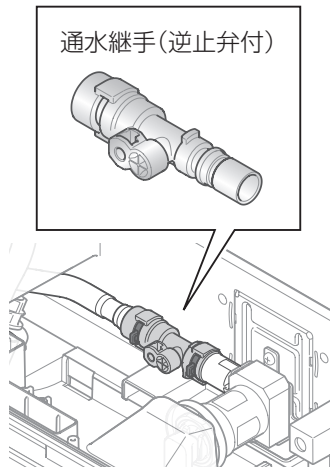

■寒冷地仕様の場合

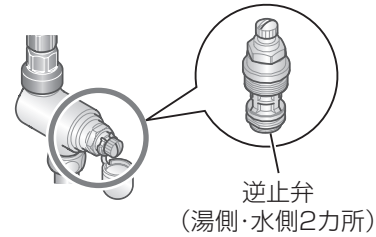

※ご依頼されたアフターサービスの履歴をメモしておくと便利です。

年月日	サービス内容	担当者

凍結予防

- 水栓が凍結すると部品が破損し、水漏れの原因となります。
- 凍結による破損は保証期間内でも有料修理となります。
- 長期間使用しないときの急な冷え込みにそなえて、凍結予防を行ってください。
- 凍結のおそれがある場合は、水栓周囲の温度が氷点下にならないようにしてください。
なお、氷点下になる場合は、次の処置を実施してください。

■一般地仕様の場合

- レバーハンドルを混合位置にして、少量の水を出す (P.14)
- 配管部などに保温材を巻く

■寒冷地仕様の場合

水栓金具の水抜き

重要

水栓内の水抜き作業を行う前に、配管内の水抜きを必ず実行ください

配管内の水抜きを行っていないと、水栓内の水が十分に抜かず凍結のおそれがあります。

- 寒冷地タイプの場合は器具内の水を抜くため、水抜きコックを設けております。
- 洗面化粧台の内部から引き出しや収納物を取り出してください。

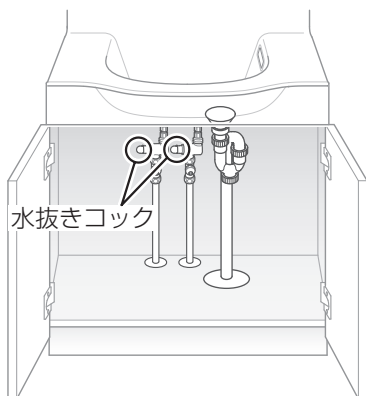

1 配管部の水抜き栓などにより通水を止めて、水抜きする

2 スパウトを持ち、スイングさせてシャワーホースを全部引き出す



3 レバーハンドルを上げ、右側いっぱいに戻す

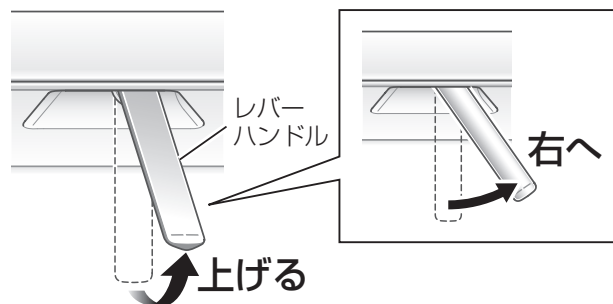

4 水抜きコックを開ける

- 水抜きコック: 2カ所 (湯側・水側)
<キャビネット内>

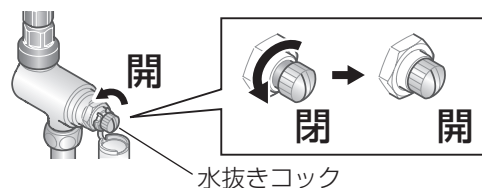

5 レバーハンドルを上げたまま左側いっぱいに戻す

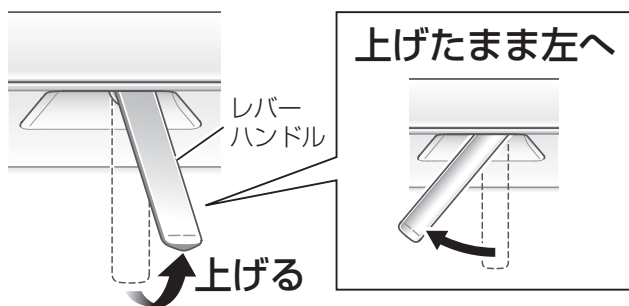

6 ホース内の水を抜く

- シャワーヘッドを下向きにし、よく振って中の水を抜いてください。

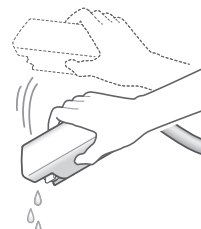

7 水が抜けたら、スパウトを元に戻し、レバーハンドルを下げ、水抜きコックを閉める

重要 必ず水抜きコックを閉める

•水が出ない状態にする。

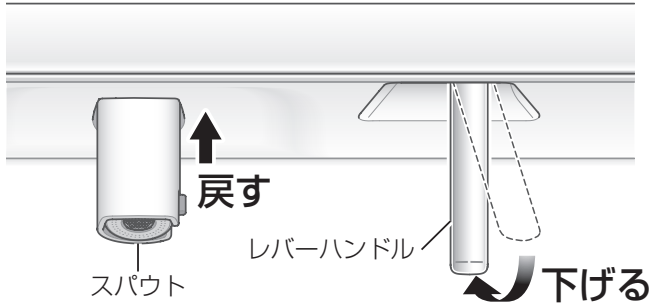

•水抜きコック：2カ所（湯側・水側）
＜キャビネット内＞

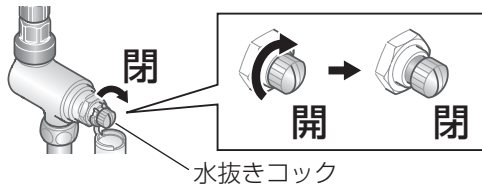

排水トラップの水抜き

1 水抜きコックを開け、水を抜く

•水受け容器を置きます。

2 水抜きコックを手締めで締める

•工具は使用しないでください。

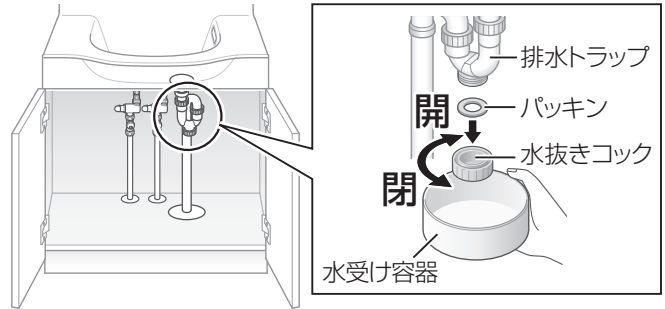

通水を再開する場合

1 水抜きコックが閉まっていることを確認する

•水抜きコック：2カ所（湯側・水側）
＜キャビネット内＞

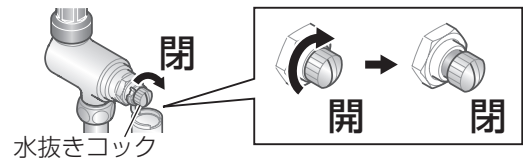

2 レバーハンドルが下がっていることを確認する

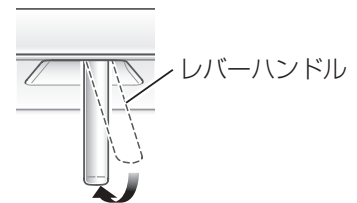

3 水が出ない状態から通水を再開する

水抜きを行っても通水再開後、水が出ない場合

•水抜きを行っても吐水口の網目やフィルターに付着した水滴が凍り、通水後も少しの間、水が出ない場合があります。

スパウトを引き出し、タオルなどの布を巻き付け、しみこませるようにゆっくりとぬるま湯をかける



修理を依頼される前に

緊急時の水の止めかた

配管まわりの水漏れや、水が止まらないなど、緊急を要するときは下図の要領で止水栓または元栓を閉める

1 ㊦ドライバーなどで湯側・水側の止水栓を閉める

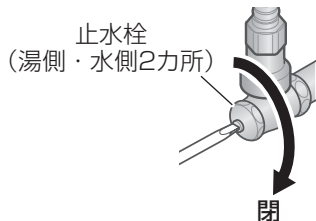

2 それでも止まらない場合は元栓を閉める

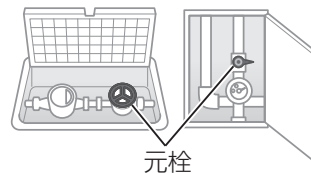

● 止水栓の位置がわからない場合は、お求めの取付店にお問い合わせください。

症状	ご確認ください	参照ページ	
LED照明	<ul style="list-style-type: none"> ■電源プラグは差し込んでいますか？ ■停電していませんか？ ■ブレーカーが落ちていませんか？ 	—	
	<ul style="list-style-type: none"> ■照明センサーに汚れがついていませんか？ →照明センサーをお手入れする。 	P.20	
	<ul style="list-style-type: none"> →上記のいずれにも当てはまらない場合は、照明を交換する。 ●ワイドLED照明：お客様ご自身では交換できませんので、ご依頼ください。 	裏表紙	
エミシー	くもり止め効果が薄れてきた	■お手入れする。	P.17
	毛染め剤などが付いた	<ul style="list-style-type: none"> ■すぐに、お手入れする。 ■色残りしてしまった場合は、完全には取れませんが、色を薄くすることができます。 	P.17
水・泡	水・湯が出ない	<ul style="list-style-type: none"> ■止水栓は、開いていますか？ ■断水していませんか？ 	—
	水漏れする	<ul style="list-style-type: none"> ■給水・給湯管・給水接続機器からの水漏れ：止水栓を閉め、修理をご依頼ください。 	裏表紙
		<ul style="list-style-type: none"> ■排水管・排水トラップからの水漏れ：ナットや水抜きコックがゆるんでいませんか？ →しっかり締める。 	—
		<ul style="list-style-type: none"> →それでも水が止まらない場合は、止水栓を閉めて修理をご依頼ください。 	裏表紙
	水はねが多い、水量を調整したい	■水栓を水側・湯側全開にして、止水栓で水量を5~6L/分程度(500mlで約5秒)に調整する。	P.14
	排水の流れが悪い	<ul style="list-style-type: none"> ■ヘアキャッチャーに、ごみが詰まっていますか？ ■排水トラップのお手入れをする。 →お手入れしても改善しない場合は、排水管洗浄剤(詰まり除去用)を使う。 	P.17
洗面ボウルの穴から泡が出る	■大量に泡を流すと、泡が出てくる場合がありますが、故障ではありません。	—	
扉など	ためた水が抜けていく	<ul style="list-style-type: none"> ■お手入れする。 ■長時間の水ためや少量の水ための場合、水位が下がることがありますが故障ではありません。 	P.17
	扉や引き出しががたつく	<ul style="list-style-type: none"> ■ねじがゆるんでいませんか？ →しっかり締める。 	P.20~22
	扉・引き出しの取っ手ががたつく	<ul style="list-style-type: none"> ■取っ手の裏のねじがゆるんでいませんか？ →しっかり締める。 	—
	扉や、引き出しの前板がずれている	■ずれを調整する。	P.20~22
	鏡扉・扉がすぐに開く、閉まらない	■キャッチ・プッシュラッチの高さを調整する。	P.22
		■収納トレイは、奥まで入っていますか？	P.13
鏡扉ががたつく	<ul style="list-style-type: none"> ■丁番のねじがゆるんでいませんか？ →しっかり締める。 	—	

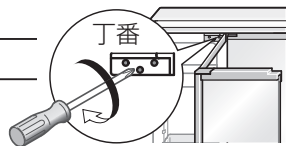
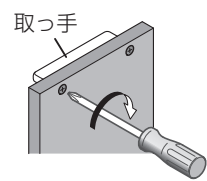
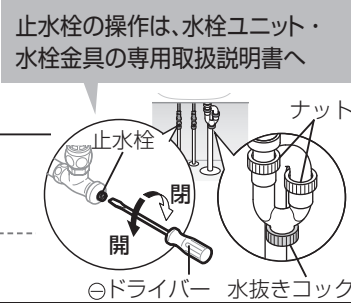

症状	ご確認ください	参照ページ
水が出ない	■止水栓は、開いていますか？	P.14
	■断水中ではありませんか？	—
	■吐水口・フィルターの目詰まりはありませんか？	P.18
水が止まらない	■レバーハンドルは止水位置まで下げていますか。(全閉になっていますか)	P.15
	■シャワーの水を止めたあと、シャワーからしばらく水が垂れることがあります。これはスパウト内部の残留水が排出されるものです。故障ではありません。	P.15
	→万一、上記の箇所を調べてみても水が止まらない場合は、止水栓を開けてください。	P.14
流量が少ない	■吐水口は凍っていませんか？	P.27
	■ガス給湯機と組み合わせてご使用の場合、能力切替式のものでは適正能力にセットされていますか？	—
	■止水栓は十分に開いていますか？	P.14
	■吐水口・フィルターの目詰まりはありませんか？	P.18
吐水をソフト側に切り替えてもシャワー側から水が出る	■吐水口の目詰まりはありませんか？	P.18
高温しか出ない	■水側の止水栓は十分に開いていますか？	P.14
低温しか出ない	■湯側の止水栓は十分に開いていますか？	P.14
	■給湯機から十分なお湯がきていますか？	—
温度調節がうまくできない	■湯側・水側の止水栓は十分に開いていますか？	P.14
	■給湯機から十分なお湯がきていますか？	—
	■吐水口・フィルターの目詰まりはありませんか？	P.18
	■レバーハンドルを中央より左側に回していますか？	P.14
シャワーが乱れる	■吐水口の目詰まりはありませんか？	P.18
水しか出ない	■レバーハンドルを中央より左側に回していますか？	P.14
レバーハンドルがかたつく	■レバーハンドルを固定するねじがゆるんでいませんか？	P.24
流水音が大きいと感じる	■水圧が高いことや使用流量が多いことにより発生することが考えられますが、故障ではありません。流量を絞ることで流水音を低減できます。	P.14
使い始めに比べて、しばらく使用すると、ハンドル操作が重く感じる	■ご使用により商品内部の部品がなじみ、安定したことによるもので、故障ではありません。	—
本体がかたつく	■水栓ユニットを固定するねじがゆるんでいます。TOTOメンテナンス(株)修理受付センターにご相談ください。	裏表紙
スパウトなど可動部分が、固くて動きが悪い	■可動部分が固くて動きが悪い場合は、水あか固着や潤滑剤切れです。放置すると故障の原因となりますので、TOTOメンテナンス(株)修理受付センターにご相談ください。	裏表紙
センサーランプが点滅しない	■センサー内のランプは電源を入れて約10分間は感知するたびに点滅します。その後は感知しても点滅はしません。	—
水栓ユニット下端(カウンター上部)から洗面ボウル内に水が出つづける	■水栓ユニット内部に入った水を外部に排出するため水が出ることがあります。量が多いときや出つづけるときは修理を依頼してください。	—

水栓

必要なとき

仕様

品番の確認のしかた

●化粧鏡・洗面化粧台それぞれのラベルをご確認ください。

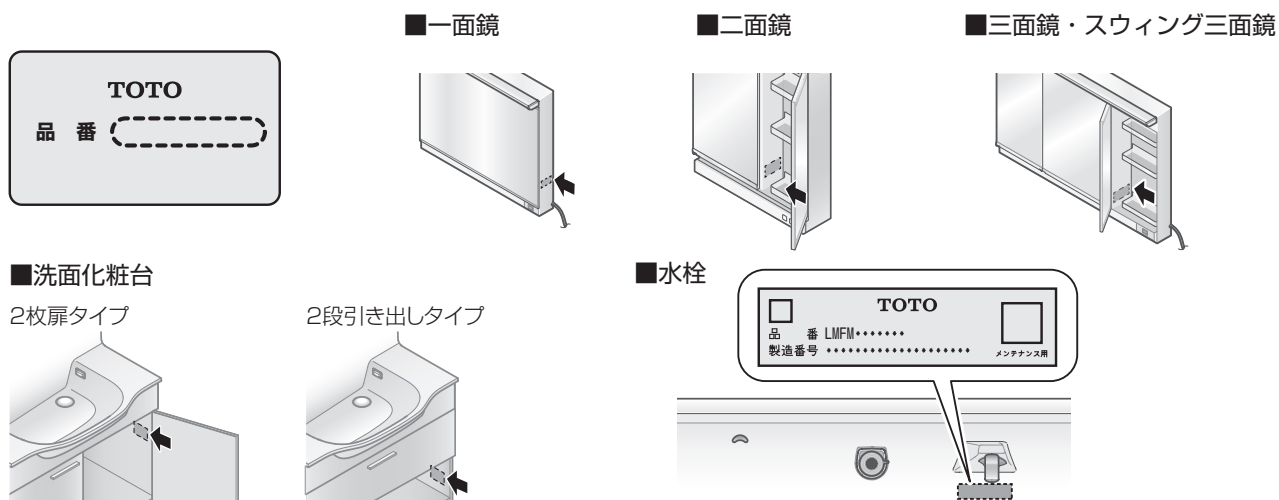

		化粧鏡	
タイプ		一面鏡タイプ 	
品番	間口 600	LMFM060A1GLG1G 型	
	間口 750	LMFM075A1GLG1G 型	
	間口 900	LMFM090A1GLG1G 型	
高さ		1900mm	
照明	間口 600	ワイドLED照明：9.9W	
	間口 750		
	間口 900		
本体		樹脂製	
エコミラー		-	
製品重量	間口 600	10kg	
	間口 750	13kg	
	間口 900	15kg	

		二面鏡タイプ 			
品番		LMFM060A2GLG 型	LMFM060A2GLC 型	LMFM060B2GLG 型	LMFM060B2GLC 型
高さ		1900 mm		1800mm	
照明		ワイドLED照明：9.9W			
本体		樹脂製			
エコミラー		-	○	-	○
製品重量		9kg		8kg	

化粧鏡

タイプ		三面鏡タイプ 			
品番	間口750	LMFM075B3GLG型	LMFM075B3GLC型	LMFM075A3GLG型	LMFM075A3GLC型
	間口900	LMFM090B3GLG型	LMFM090B3GLC型	LMFM090A3GLG型	LMFM090A3GLC型
高さ		1800		1900	
照明	間口750	ワイドLED照明 : 9.9W			
	間口900				
本体		樹脂製			
エコミラー		-	○	-	○
製品重量	間口750	8.5kg		10.1kg	
	間口900	9.9kg		11.2kg	

タイプ		スウィング三面鏡タイプ 	
品番	間口750	LMFM075A3SLG型	LMFM075A3SLC型
	間口900	LMFM090A3SLG型	LMFM090A3SLC型
高さ		1900	
照明	間口750	ワイドLED照明 : 9.9W	
	間口900		
本体		樹脂製	
エコミラー		-	○
製品重量	間口750	11.4kg	
	間口900	12.6kg	

洗面化粧台

タイプ		2枚扉タイプ 	2段引き出しタイプ 
品番 (製品重量)	カウンター高さ 800	LDFM060/075/090BA 型	LDFM060/075/090BC 型
		間口 600 : 23kg 間口 750 : 24kg 間口 900 : 29kg	間口 600 : 31kg 間口 750 : 32kg 間口 900 : 39kg
キャビネット		木製	
洗面ボウル	材質	人工大理石製 (不飽和ポリエステル系樹脂)	
	容量	LDFM060 型 : 約 7.2L LDFM075/90 型 : 約 11L	
水栓金具		エアインシャワー水栓	
排水金具		ワンプッシュ式排水金具	
排水トラップ		水抜き付きハード管、排水トラップ	
扉		木製扉化粧仕上げ	



			水栓ユニット	
品番			LJFM***D型	LJFM***M型
給水・給湯圧力	最低必要水圧	0.07MPa(流動時)		
	最高水圧	0.75MPa(静止時)		
使用可能水質			水道水および飲用可能な井戸水	
最高給湯温度			85℃	
使用環境温度 (水栓金具)	一般地	1~40℃		
	寒冷地	-20~40℃ (ただし、0℃以下は水を抜いた状態)		
給水接続			G1/2	
用途			一般住宅洗面所	
製品重量	間口600	一般地	3.0kg	2.9kg
		寒冷地	3.6kg	3.5kg
	間口750	一般地	3.2kg	3.1kg
		寒冷地	3.8kg	3.7kg
	間口900	一般地	3.4kg	3.3kg
		寒冷地	4kg	3.9kg

部品の交換・買い換えのご案内

TOTOパーツセンターにご相談いただける交換部品

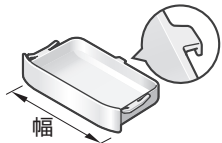
・品番・仕様は、予告なく変更する場合があります。(詳細は、TOTOパーツセンターまでお問い合わせください)

収納 トレイ		品番	幅 (mm)
		LQ82311R	183
		LQ82433-220	220
		LQ82350	257
		LQ82313R	338

キャップ セット			品番
			THB52

希望小売価格などの詳細は、TOTOパーツショップをご確認ください。
<https://tom-parts.jp.toto.com>



届いた部品を返品・交換するとき

商品到着後8日以内にTOTOパーツセンターまでご返送ください。

■交換部品の不良などによる場合

送料はTOTOパーツセンターが負担し、
商品を送付させていただきます。

■お客様のご都合による場合

送料はお客様負担となります。また、お客様の元で、汚れたり破損した商品や、
一度で使用になられた商品の返品・交換はいたしかねます。ご了承ください。

TOTOメンテナンス(株)TOTOパーツセンター TEL ☎ 0120-8282-55

注意

- ・ねじの締め忘れによる水漏れやがたつきなど、正しいお取り替えをされなかったことによる不具合は保証いたしかねますので、あらかじめご了承ください。
- ・この説明書の中にあります、品番や希望小売価格・送料は予告なく変更する場合がございますので、あらかじめご了承ください。

摩耗・劣化する部品の交換

- ・バルブやパッキンが摩耗・劣化すると水漏れの原因となります。
この場合、該当部品の交換が必要です。
- ・摩耗・劣化部品の交換は、お求めの取付店・販売店、またはTOTOメンテナンス(株)へ依頼してください。

抗菌商品について

一般社団法人 日本建材・住宅設備産業協会基準による抗菌に関する表示

抗菌効果	商品表面の細菌の増殖を抑制します。 これはJIS Z 2801の抗菌性試験方法による試験をJNLA登録試験所で実施し、その結果がJIS Z 2801の抗菌効果を満たしたものです。 これにより感染防止、防汚、防カビ、防臭、ぬめり防止などの副次的効果を訴求するものではありません。
抗菌加工部位	排水口
抗菌剤の種類	有機系・無機系
抗菌性能持続性、安全性	一般社団法人 日本建材・住宅設備産業協会基準により確認
取扱注意事項	抗菌力を発揮させるために、商品表面はよく掃除された状態に保ってください。

※抗菌力は、抗菌加工した商品の表面に細菌が直接接触しないと発揮されません。

アフターサービスのご案内

保証書

※P.35が保証書になっています。

- 保証書の内容に従って保証されています。
お引き渡し日・販売店・取付店が記入、押印してあることをご確認ください。
また、保証書の内容をよくお読みのうえ、大切に保管してください。
- 保証期間は保証書をご確認ください。

保証について

- 保証期間中は保証書の規定に従って、修理をさせていただきます。保証期間内でも有料になることがありますので、保証書の内容をよくご確認ください。
※無料修理により交換された交換前の部品・商品はTOTO(株)の所有となります。
- 修理すれば使用できる商品についてはご希望により有料で修理させていただきます。

補修用性能部品の最低保有期間

- 補修用性能部品(注1)の最低保有期間は生産終了後10年です。
(注1)パッキンなどの機能維持に不可欠な部品で、使用期間中に取り替える必要が発生する可能性の大きいもの
- ※水栓金具・機器類など **専用**取扱説明書を参照ください。
- ※扉・引き出しの面材については、生産終了後、2年の最低保有期間としております。最低保有期間経過後は、新シリーズの扉にて供給させていただきますので、ご了承ください。
- ※商品のモデルチェンジなどにより、予告なく商品を生産終了とする場合がありますので、あらかじめご了承ください。

スイッチに貼る点字シールを無料で準備しています。

- ご希望のかたは、TOTOホームページ「カタログ請求」よりご請求ください。
<TOTOホームページ><https://jp.toto.com>
- インターネット環境がない場合は
TOTO(株)お客様相談室へご相談ください。

修理依頼について

- 各商品に付属されている「取扱説明書」をもう一度ご確認ください。ご相談の際は、次のことをご連絡ください。

- ① ご住所・ご氏名・お電話番号
- ② 品番(P.30品番の確認のしかた参照)
- ③ お引き渡し日
- ④ 故障の内容(できるだけ詳しく)
- ⑤ 訪問ご希望日

修理料金のしくみ

<TOTOメンテナンス(株)にご依頼の場合>

修理により商品の機能が維持できる場合には、ご希望により有料にて修理をさせていただきます。

標準修理料金は **技術料** + **部品代** + **訪問料** で構成されています。

※ただし、補修用性能部品の保有期間が経過している商品は、修理できない場合がございます。

※機器類など専用の保証書があるものについては、料金体系が異なります。

TOTO

保証書

本書は、本書記載の修理規定に則り無料修理を行うことをお約束するものです。

お引き渡し日から下記期間中、故障が発生した場合は本書をご提示のうえ、取付店・販売店またはTOTOメンテナンス(株)修理受付センター(〒105-8306 東京都港区海岸1-2-20 汐留ビルディング TEL ☎:0120-1010-05 FAX ☎:0120-1010-02)に修理をご依頼ください。尚、機器類や水栓金具などについては、専用の保証書がありますので別途提示ください。また、お客様が独自に取り付けられた他社製機器の修理につきましてはお受けいたしかねます。

お客様	おなまえ	様	品名	化粧鏡・洗面化粧台・化粧棚・ 収納キャビネット・台輪 LMFM型・LDFM型・LCFM型・ LWFM型・LBFM型・LLFM型・ LYFM型・LFFM型	水栓ユニット LJFM型
	おところ ㊦				
販売店	㊦	Tel	㊨	保証期間	お引き渡し日から2ヵ年
	お引き渡し日				

★お客様へ この保証書をお受け取りになるときに、お引き渡し年月日、取付店・販売店が記入、押印してあることを確認してください。この保証書は再発行いたしませんので紛失しないよう大切に保存してください。

〈無料修理規定〉

- 取扱説明書、本体貼り付けラベルなどの注意書きに従った正常な使用状態で故障した場合には、表記の期間無料修理いたします。
- 保証期間内に故障して無料修理を受ける場合は、取付店・販売店にご依頼のうえ、出張修理に際して本書をご提示ください。
- ご転居の場合は事前に取付店・販売店にご相談ください。
- ご贈答品などで本保証書に記入してある取付店・販売店に修理をご依頼できない場合には、お客様相談室またはTOTOメンテナンス(株)修理受付センターにご相談ください。
- 保証期間内でも次の場合には、有料修理になります。
 - イ 使用上の不注意、過失による不具合および不当な修理や改造による故障および損傷。
 - ロ お引き渡し後の移設などに起因する故障および損傷。
 - ハ 火災・地震・水害・落雷・凍結・その他の天災地変、公害やガス害(硫化水素ガス)、塩害、異常電圧による故障および損傷。
 - ニ 害虫や小動物による故障および損傷。
 - ヒ 指定以外の電源(電圧・周波数)の使用および異常水質による故障および損傷。
 - ヘ 一般家庭以外(例えば業務用・車輛・船舶への搭載)に使用された場合の故障および損傷。
 - ト 電球など、消耗部品の交換。
 - チ 日常のお手入れ箇所。
 - リ 取り付け上の不注意、過失による場合。
 - ヌ 本書の提示がない場合。
 - ル 本書にお客様名、取付店・販売店、お引き渡し日の記入のない場合、あるいは字句を書き替えられた場合。
 - ヲ 他社製機器に起因する故障および損傷。
 - ワ 経年変化または使用に伴う磨耗、さび、カビ、変質、変色そのほか類似の事由による場合。
 - カ 傷などの外観の不具合で、お引き渡し時に申し出の無かったもの。
 - コ 建築躯体の変形など対象商品本体以外の不具合に起因する故障および損傷。
 - ク 適切な使用、維持管理がなされなかったことに起因する故障および損傷。

例えは ● 塩素系の洗剤、漂白剤、ぬめり取り剤ならびに温泉水、地下水などの使用によるカウンターの上びや腐食
● 扉下番の固定ねじがゆるんだままで使用された際の扉の外れ ● 給水管・排水管の詰まり ● キャビネット、扉、カウンターなどの汚れ

レ 第三者による管理上、メンテナンス上などの不備に起因する不具合。

例えは ● ハウスクリーニング業者が指定の洗浄剤以外のクリーニング剤を使用してカウンター、扉などに変色や腐食が生じた場合、また、禁止されている方法で洗浄剤などを噴霧あるいは塗布したことによって機器の作動不良が発生した場合
● 浄化槽の洗浄剤から発生するガスによる金属部品の腐食

ソ お買い上げ時に実用化されていた技術では予防することが不可能な現象またはこれが原因で生じた事故による場合。

ツ 保証期間経過後に申し出のあったもの、または保証該当事項の発生後、速やかに申し出のなかったもの。

- 本書は日本国内においてのみ有効です。
- 本書は再発行しませんので紛失しないよう大切に保存してください。
- 無料修理により取り外された部品・商品は、TOTO(株)の所有となります。
- 取り付け作業時の不注意・過失によるお問い合わせは取付店・販売店にご連絡ください。

〈サービス記録〉

年月日	サービス内容	担当者

※この保証書は本書に明示した期間、条件のもとにおいて無料修理をお約束するものです。したがってこの保証書によってお客様の法律上の権利を制限するものではありません。保証期間経過後の修理などについてご不明の場合は、当社お客様相談室または修理受付センターにお問い合わせください。

TOTO株式会社

〒802-8601 福岡県北九州市小倉北区中島2-1-1
お客様相談室 TEL ☎.0120-03-1010 FAX ☎.0120-09-1010

修理を依頼する前に「修理を依頼される前に」(P.28)をご確認ください

修理・取り扱いのご相談は まずお求めの取付店・販売店へ

取付店・販売店 〒

電話 —

転居や贈答品などでお求めの取付店・販売店へご相談できない場合は、商品名・品番をご確認のうえ、下記TOTO窓口までお問い合わせください。

お客様専用窓口



商品のお問い合わせは

TOTO(株)お客様相談室へ

TEL ☎ 0120-03-1010

FAX ☎ 0120-09-1010

受付時間：9:00～17:00（夏期休暇・年末年始を除く）



修理のご用命は

安心・信頼の

TOTOメンテナンス(株)修理受付センターへ

ホームページ <https://www.tom-net.jp>

TEL ☎ 0120-1010-05

FAX ☎ 0120-1010-02

受付：年中無休

受付時間：8:00～19:00

訪問修理：年中無休（一部地域を除く）

営業時間：9:00～18:00



交換部品・別売品のご購入は

TOTOメンテナンス(株)TOTOパーツセンターへ

TEL ☎ 0120-8282-55

FAX ☎ 0120-8272-99

受付時間：平日 9:00～18:00 土・日・祝日 9:00～17:00
（夏期休暇・年末年始を除く）

※インターネットでの部品購入はTOTOパーツショップへ(24時間受付)
<https://tom-parts.jp.toto.com>



お客様からお預かりした個人情報、関連法令および社内諸規定に基づき慎重かつ適切に取り扱います。
詳細はTOTOホームページをご覧ください。

TOTO株式会社

TOTOホームページ <https://jp.toto.com>

2023.8
WN06M18