

ドレーナ

洗面化粧台・化粧鏡・収納キャビネット

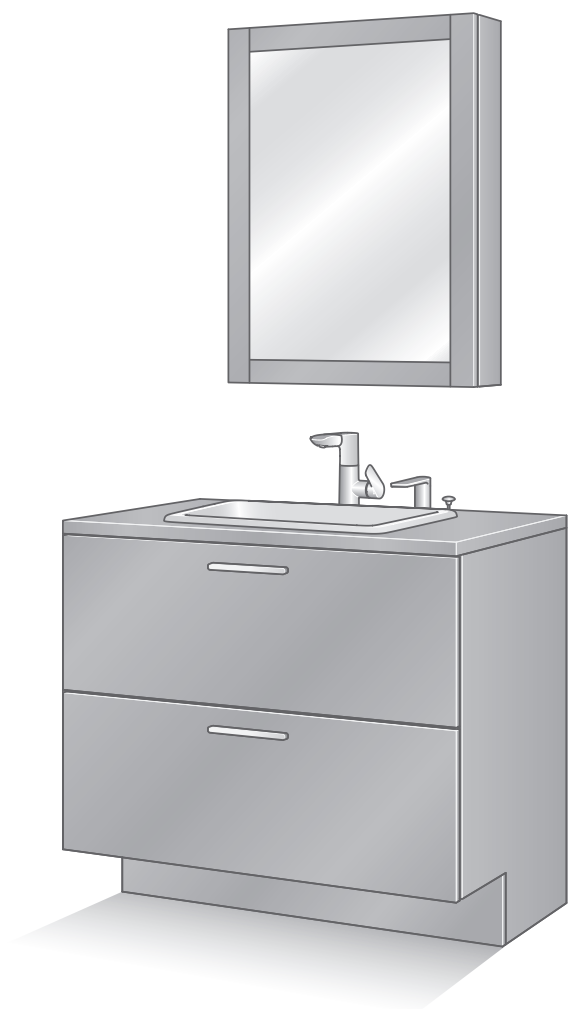

このたびは、TOTO商品をお買い上げいただき、誠にありがとうございます。
この取扱説明書をよくお読みのうえ、正しくお使いください。

- 保証書に取付店名、お引き渡し日などが記入されていることを必ずお確かめください。
- この取扱説明書は、大切に保管し、必要なときにお読みください。
- 水栓金具・機器類に関する内容は、専用の取扱説明書にのせていますので、この取扱説明書と併せてよくお読みください。

各部のなまえと種類	2
安全上のご注意	4
使用上のご注意	7
使いかた	
・照明	9
・棚板	10
・排水栓	11
お手入れ	
・日頃のお手入れポイント	
・キャビネット・棚板・ カウンター・バックパネル・ 鏡・化粧鏡本体	12
・洗面ボウル	
・エコミラー	
・排水栓・ヘアキャッチャー	13
・排水トラップ	
・照明センサー	14
こんなときは	
・照明がつかない、ちらつく・照明の交換	
・引き出しの前板がずれているとき	
・扉がずれているとき	15
・引き出しを外すとき	
・ニースペース板を外すとき	16
定期的な点検	17
メンテナンススケジュール	18
凍結予防	18
修理を依頼される前に	19・20
仕様	20・21
部品の交換・買い換えのご案内	22
アフターサービスのご案内	22
保証書	23

はじめに

使いかた

お手入れ

必要なとき

各部のなまえと種類

図は商品の例示であり、タイプやオプション部の選択により仕様は異なります。

〇〇kgまで : 最大積載荷重

■ センターボウルプラン

水栓金具

専用の取扱説明書を参照ください。

- 台付きシングル混合水栓

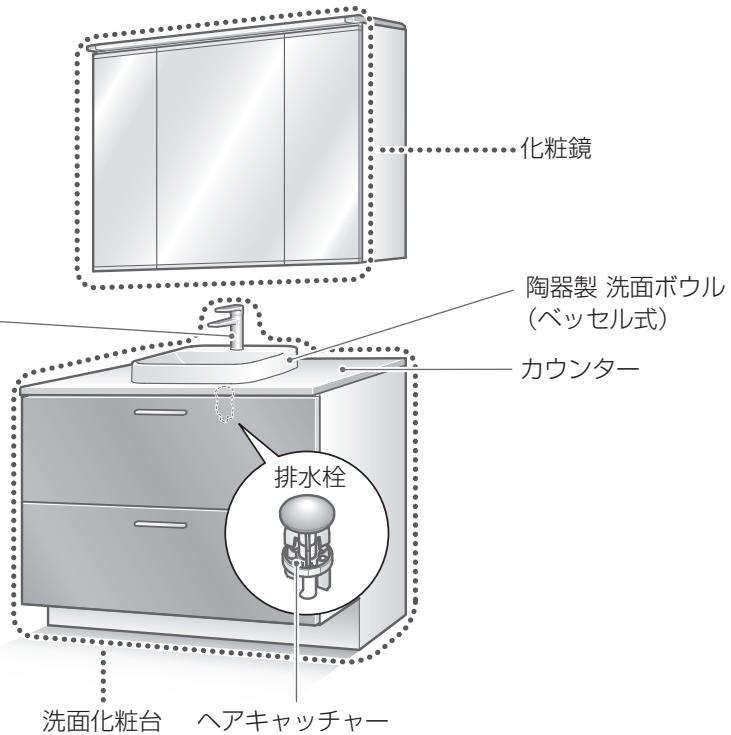
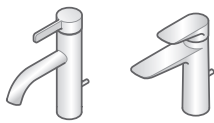

■ 片寄せボウルプラン

水栓金具・機器類

専用の取扱説明書を参照ください。

- 台付きシングル混合水栓

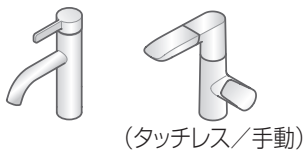

ボウルラック

専用の取扱説明書を参照ください。

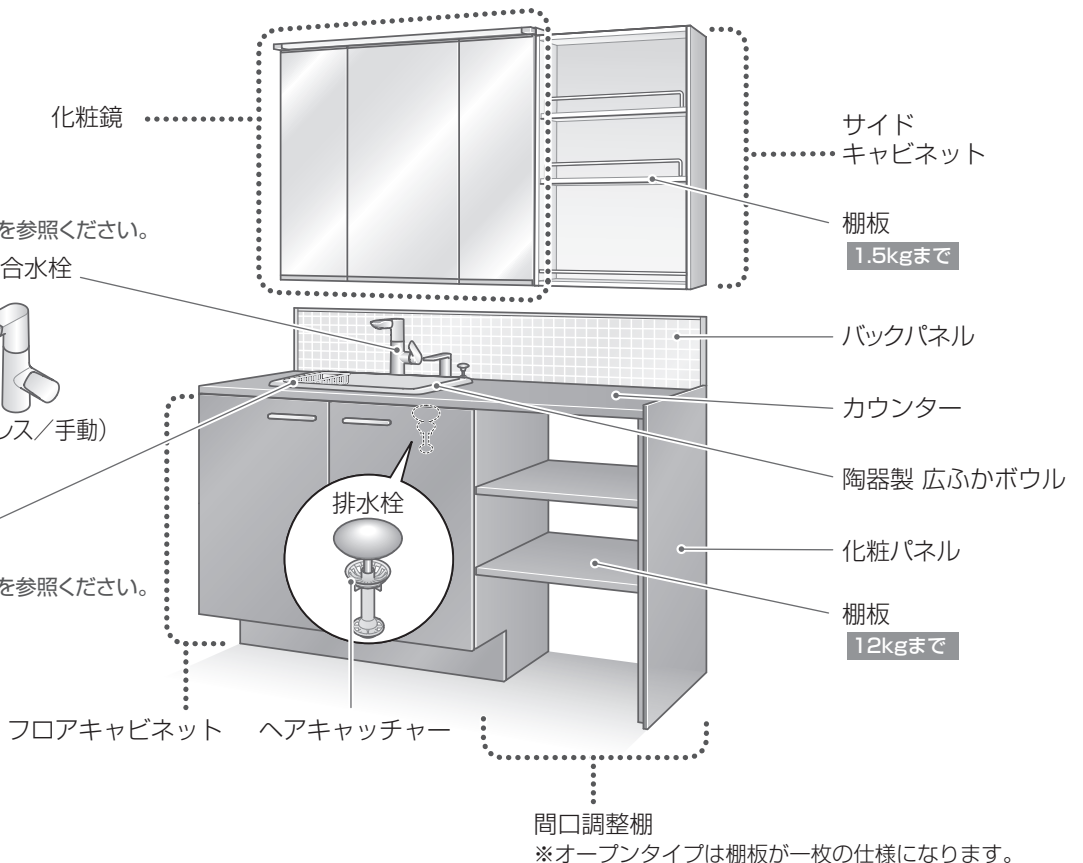

間口調整棚

※オープンタイプは棚板が一枚の仕様になります。

化粧鏡

■ 木枠一面鏡(収納付き)タイプ

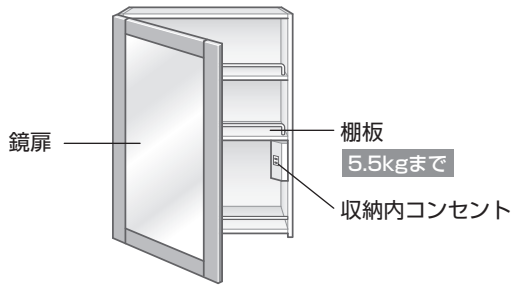

■ 三面鏡(上ワイド照明)タイプ

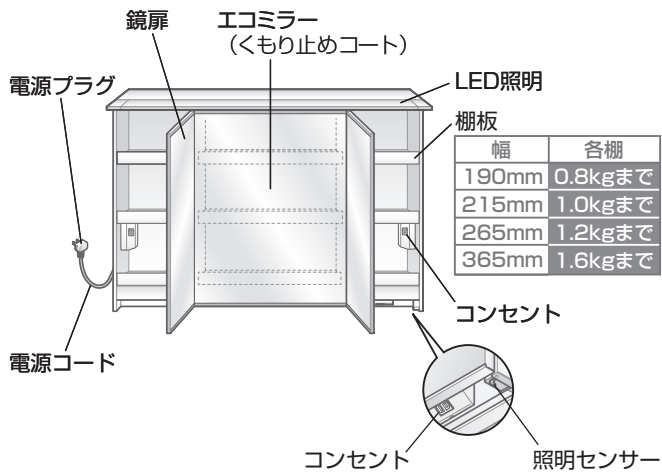

■ 三面鏡(照明なし)タイプ

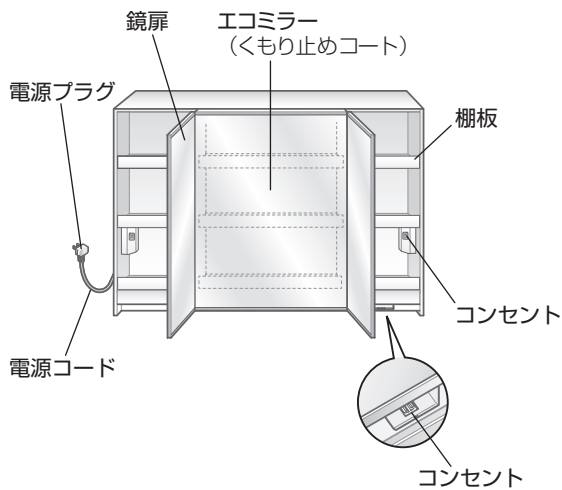

洗面化粧台

■ 2枚扉タイプ

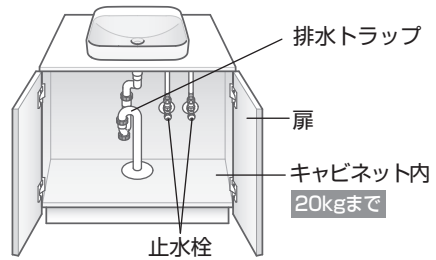

■ 2段引き出しタイプ

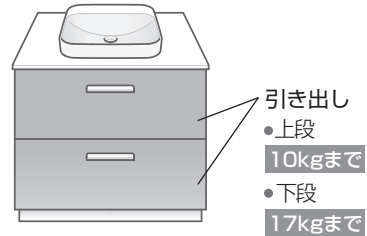

■ オープンタイプ

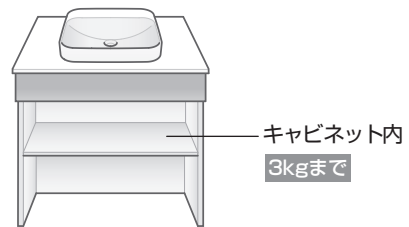

安全上のご注意

安全に関する重要な内容ですので、ご使用前によくお読みのうえ、必ずお守りいただき、正しくお使いください。

製品安全に関するご注意

安全上、使用時、長期間使用に伴う注意点を掲載しています。
※通信料がかかります。
※ご利用環境によって閲覧できない場合があります。



表示と意味	 警告 死亡や重傷を負う可能性がある内容です。	 注意 傷害や物的損害が発生する可能性がある内容です。
	 してはいけない「禁止」の内容です。	 必ず実行していただく「強制」の内容です。「必ず守る」を示しています。

警告

火災・感電・漏電などを防ぐために

電源コード・電源プラグ・コンセント・照明など



水かけ禁止

■電源プラグ・コンセント・照明には、水や洗剤をかけない

・火災や感電の原因になります。万が一、水がかかった場合はブレーカーを落としてから電源プラグを抜いて乾燥させてください。



ぬれ手禁止

■ぬれた手でコンセント部分・電源プラグ・照明スイッチをさわらない

・感電の原因になります。



分解禁止

■電気器具は絶対に分解・修理・改造しない

・火災や感電の原因になります。



禁止

■コンセントや配線器具の定格を超える使いかたをしない

・たこ足配線などで定格（合計1200W）を超えると発熱による火災の原因になります。

■コンセントの差し込み口や電源プラグに、ちりやほこりが付いたまま使わない

・火災の原因になります。乾いた布でよくふいて、確実に差し込んでください。

■がたついているコンセントは使わない

・火災、感電の原因になります。

■コンセントに他機器の電源プラグを差したまま、放置しない

・火災の原因になります。



接触禁止

■雷が発生しているときは、電源プラグやコンセントに触れない

・感電の原因になります。



禁止

■電源コード・電源プラグが破損するようなことをしない

・傷つけたり、加工したり、無理に曲げたり、ねじったり、引っ張ったり、重いものを載せたり、挟み込んだり、加熱したりしない
・傷んだまま使用すると、感電・ショート・火災の原因になります。



禁止

■電源コードは、束ねたまま使わない

・電源コードが発熱して火災の原因になります。

■指定する電源(AC100V)以外では使用しない

・AC100V以外を使用すると過電流による火災の原因になります。

■電源コードの加工(切断・継ぎ足し)を行わない

・火災や感電の原因になります。

■電源コードをステーブルなどで固定しない

・電源コードが破損し、火災や感電の原因になります。



プラグを抜く

■電源を使う機器をお手入れする時は、必ず電源プラグをコンセントから抜く また電源プラグを抜くのが困難な場合は、ブレーカーを切る

・感電の原因になります。



必ず実行

■電源プラグは、プラグ本体を持って真っすぐ抜き差しする

・コードを引っ張るとプラグやコードが傷んで、火災や感電の原因になります。

・プラグを斜めに曲げながら抜いたり、こじりながら抜いたりすると、コンセントやプラグが傷んで火災や感電の原因になります。

■電源プラグの刃などについたほこりは定期的(月1回)に取り除き、根元まで確実に差し込む

・火災や感電の原因になります。

・プラグを抜き、乾いた布でふいてください。

棚など



禁止

■火のついたタバコなどを置かない

・火災の原因になります。

⚠ 注意

水漏れ・けが・やけどなどを防ぐために

キャビネット・キャビネット内



禁止

- 排水・給水器具に、無理な力を加えない
•水漏れの原因になります。



- 止水栓は、必要以上に開けない

•洗面ボウルからの水はね・水あふれの原因になります。

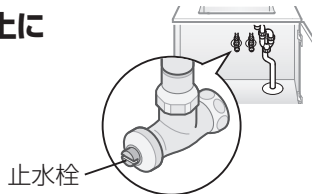

必ず実行

- 定期的に、配管周り(キャビネット・点検口内など)の水漏れや、がたつきがないか確認する
•劣化・摩耗などで部品が破損し、やけど・けがをしたり、水漏れして家財などを濡らす財産損害発生のおそれがあります。

- 定期的に、取っ手や丁番のねじを見てゆるみがないか確認する

•各部のねじがゆるんだまま使用されますと、扉や取っ手の脱落につながりけがをするおそれがあります。

洗面ボウル・カウンター



禁止

- かたい物を落とさない
•破損してけがをしたり、水漏れして家財などを濡らす財産損害発生のおそれがあります。
※収納物取り出し時や、棚上のものに特にご注意ください。

- ヒビが入ったまま使わない

•けがをするおそれがあります。またヒビが大きくなり大きな破損に至る場合があります。

寒冷地仕様の場合は



必ず実行

- 凍結が予想される時は、排水トラップ・水栓金具の水抜きを行う(P.18)
•凍結破損で水漏れするおそれがあります。

LED 照明は



禁止

- 照明カバーは外さない
•感電や事故の原因になります。
- 照明器具に水や洗剤をかけない
•内部に侵入し、感電や漏電のおそれがあります。

扉などを開け閉めするときは



禁止

- 鏡扉・扉を閉めるときは、丁番付近に指を入れない
•丁番に指が挟まり、けがをするおそれがあります。

- 鏡扉・扉は開けたままにしない

•扉の縁に当たり、けがをするおそれがあります。

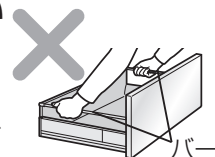

- 引き出しを動かすときは、バーを持たない

•バーが外れて引き出しが落下し、けがをするおそれがあります。

- 引き出しを閉めるときは、引き出しのすき間に手を入れない

•手を挟んで、けがをするおそれがあります。

お手入れのときは



必ず実行

- 引き出しの着脱、調整などを行う場合やキャビネット内のお手入れをする場合は、厚手の手袋を着用する



•手や指などけがをするおそれがあります。

扉・引き出しのずれ調整時は (P.15)



禁止

- 電動ドライバーは使わない
•ねじが破損し、扉などが落下してけがをするおそれがあります。



必ず実行

- 落とさないように注意する
•けがをするおそれがあります。
- 調整後、ゆるめたねじは全て締める
•扉などが落下して、けがをするおそれがあります。

長期間使わないときは



プラグを抜く

- 電源プラグを抜く
•誤作動や故障などによる、予想しない事故の原因になります。抜くのが困難な場合は、ブレーカーを切ってください。

化粧台(オープンタイプ)



禁止

- ニースペース板を外した状態で使用しない
•破損による水漏れやけがをするおそれがあります。
- ニースペース板に物をぶつけない
•破損による水漏れやけがをするおそれがあります。

⚠ 注意

水漏れ・けが・やけどなどを防ぐために（つづき）

その他、お使いのときは



禁止

■鏡に無理な力を加えない

・鏡が破損し、けがをするおそれがあります。

■カウンターや引き出し・扉・棚・取っ手・鏡・鏡フレームにぶらさがったりのったり物をかけたりしない

・カウンターや引き出し・扉・棚・取っ手・鏡・鏡フレームが外れまたは破損し、けがをするおそれがあります。

■センサーを強い力で押したり、物をぶつかけたりしない

・センサーの故障や誤感知の原因になります。

■化粧鏡の上面に物をのせない

・照明の外れまたは破損し、けがをするおそれがあります。

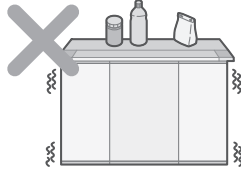

■丁番後ろのボタンに触れない

・丁番が外れ、扉が脱落し、けがをするおそれがあります。

■取っ手や丁番にがたつきがあるまま、使わない

・扉や取っ手の脱落につながりけがをするおそれがあります。

■丁番に注油しない

・油・溶剤が樹脂に付くと、本体・鏡止め具が割れて鏡が落下し、破損やけがのおそれがあります。

■棚ダボは正しく押し込み、棚には重い物をのせない

・棚が外れ、けがをするおそれがあります。

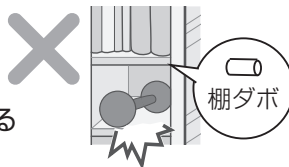

■棚板の上にのらない

・棚板が外れてけがをするおそれがあります。



必ず実行

■棚板・引き出しを外したときは、確実に取り付ける

・取り付けが不十分だと、落下してけがをするおそれがあります。

※棚板は、軽く引っ張って確認する。

※引き出しは、2・3回開閉して確認する。

■高齢の方や小さなお子さまが使うときは、付き添う

・転落・転倒・けがをするおそれがあります。

使用上のご注意

破損などを防ぐために

- 化粧品が付いたら、すぐにふく
(変色・破損の原因)

化粧鏡は

- 鏡に冷水・熱湯をかけない
(漏電・鏡の破損の原因)
- 水滴が付いたら、使用後に軽くふく
(木部膨れ・腐食の原因)
- 破損したまま使わない
(衝撃・温度の急変などにより、ワレが広がる原因)
- かたい物をぶつけない
- 鏡の動く範囲に、タオル掛けなどを取り付けない
- 落雷の可能性があるときは、電源プラグを抜いておく
・抜くのが困難な場合は、ブレーカーを切ってください。
- 照明センサーを強い力で押ししたり、物をぶついたりしない
・照明センサーの故障や誤感知の原因になります。



洗面化粧台は

- 引き出し・扉を開けるときは、隣接する扉などを閉めてから開ける
・扉などにぶつかります。
- 冷たい洗面ボウルに、急に熱湯を注がない
・水を少しためてから注いでください。
- 排水栓に重い物をのせない (故障の原因)
- 取っ手・タオルバー(オプション)にぶら下からない

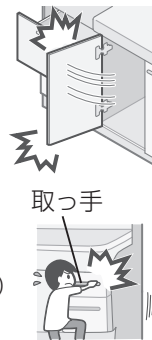

バックパネルは

- 破損したまま使わない
(衝撃・温度の急変などにより、ワレが広がる原因)
- かたい物をぶつけない

変形・変色などを防ぐために

- ストーブなどを近づけない
- ヘアドライヤーの熱風を直接あてない
- 金属製品を放置しない
・ヘアピン・かみそりの刃など。
(さびが取れなくなる原因)
- カウンターの上に、ビニールシートなどを敷いて使用しない
・シートとカウンターの間に入った水分により変色の原因になります。
- カウンター・洗面ボウルに、火のついたタバコを置かない
- 化粧鏡本体に吸盤などを貼らない

収納するときは

- ヘアドライヤー・ヘアアイロンは、熱いまま入れない
- 重い物は、分散して入れる
(着脱底板の反り、引き出しが閉まりにくくなる原因)
- 最大積載荷重以上の物を入れない
(P.2・3 各部のなまえと種類参照)

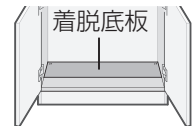

薬品・洗剤類は

- 以下の洗剤・道具などは使わない
 - ・ナイロン・金属たわし
 - ・メラミンスポンジ※1
 - ・ネット付きスポンジ
 - ・溶剤(シンナー・ベンジン・除光液・接着剤など)
 - ・クレンザー(粉末や研磨力の強いもの)
 - ・トイレ・タイル用の洗剤
 - ・塩素系・酸素系・酸性・アルカリ性の洗剤・漂白剤(排水管洗浄剤を除く)

(破損・水漏れ・変色・さびの原因)

※1 陶器製洗面ボウルには使用できません。

- 塩素系の薬品・洗剤類を収納するときは、キャップを閉める
(塩素ガス発生による、丁番・レールのさび、動作不良の原因)
・こぼれたら、すぐにふいてください。
- 強い薬品がこぼれたら、すぐに水ぶきをし、ふき取る
・毛染め剤・養毛剤・パーマ液・うがい薬など。

こんな場合は

- カウンター・キャビネット・キャビネットの下に水がかかったら、すぐにふく
・表面だけでなく水がたまりやすい上下端部もすぐにふき取ってください。
(表面のはがれ・変形の原因)
- 壁に水がかかったら、すぐにふく
(壁の膨れの原因)
- 直射日光が当たる場合は、カーテンなどで遮る
(変形・変色の原因)



エコミラーのくもり止め効果を保つために

汚れやコーティングの傷・はがれなどによるくもり止め効果の低下を防ぐために、次のことをお守りください。

- お手入れは、週 1 回程度行う (P.13)
- P.13 記載の「使えない洗剤・道具など」は使わない
- 洗剤は原液で使わない
(跡残りの原因)
- 指先で強くこすったり、
からぶきしない(傷の原因)
- 布の端や洗濯タグが触れないように注意する
- お手入れに使う布は、使うたびに中性洗剤で洗う
(汚れによる傷の原因)
- 毛染め剤・洗顔料・化粧品・うがい薬・歯磨き粉などが
付いたら、すぐにお手入れする (P.13)
(変色・付着跡・傷の原因)
- 市販のくもり止めは塗らない
- テープ・シール・吸盤・ジェル状の飾りなどは貼らない
(跡残り・くもり止め効果の低下の原因)
- 鏡のラベルははがさない
(跡残りの原因)
- お風呂上がりなどに、浴室のドアを開けたままにしない
・蒸気などが急激に付き、一時的にくもりが発生します。

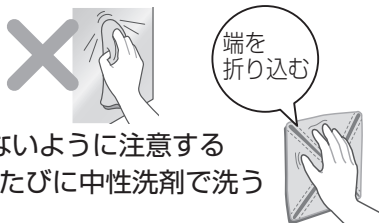

エコミラーについて

- : くもり止めコート
- : 「エコミラー」ラベル



三面鏡

エコミラーには、くもりにくくするため
表面に柔らかいコーティングをしています

- 初期吸水
コーティングに水蒸気を
吸収し、くもりにくくします。
- 吸水+水膜形成
満水になると水膜ができ、
くもりにくくします。



- 傷や変色が起きても
補修できません。
(有料の部品交換となります)
- 色合い・見えかたが、
他の鏡とは若干異なって
見えることがあります。
(異常ではありません)
- 端部の凹凸は、コーティング
工程でできるものです。

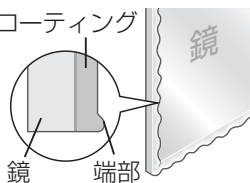

より快適にお使いいただくために

- 新築・改築後間もない場合は、十分に換気する
・ホルムアルデヒドには、高温になると放散される性質があるため、室温を高くしての換気・キャビネット内の水ぶきが効果的です。
- 普段から通気・換気に配慮する
・特に、気温の高い夏や長時間密閉状態にしていたあとなどは、十分に換気してください。

ホルムアルデヒドについて

TOTOでは、お客様が安心してお使いいただけるように「ホルムアルデヒド放散量の少ない材料を採用」しています。

次のことにもご注意ください

- 洗面ボウルに水をためるときは、ぬるま湯を使うと結露が防げます
・冷水では、環境条件・時間により洗面ボウル裏面に結露することがあります。
- 長時間、洗面ボウルに水をためた際に水位が下がる場合があります
- ラジオなどの電波受信機器は、LED 照明の近くで使わない
(雑音の原因)

誤作動させないために

- センサーに汚れが付着した場合、お手入れする (P.14)
(センサーに水垢などの汚れが付着した場合、誤動作の原因)
- センサーが検知しにくい場合は、センサー検知範囲内に手を添えて使用する
・歯ブラシや透明(または鏡面仕上げ)コップなど大きさや材質によってはセンサーが検知しにくいことがあります。
- センサー表面についた汚れや洗剤は、よく拭き取る
(誤作動の原因)
- 日光をブラインドやカーテンなどで遮る
・強い日光が当たる場合、照明がつかないなどの事象が発生することがあります。
- 周辺の明るさが急に変化した場合、照明が点灯・消灯することがあります
・一時的な現象で、しばらくすると正常な動作に戻ります。
- 赤外線が発生する機器の近くで使用しない
・赤外線が発生する機器を近づけると誤作動する場合があります。機器をセンサーから遠ざけてください。
- センサーの下に物を置かない
・センサーが反応し、点灯・消灯することがあります。
・センサーの検知距離が変わることがあります。

使いかた

- タイプ・オプションの選択などにより、構成部品の種類や位置は異なります。
- 水栓金具・機器類については、専用取扱説明書を参照してください。

■三面鏡

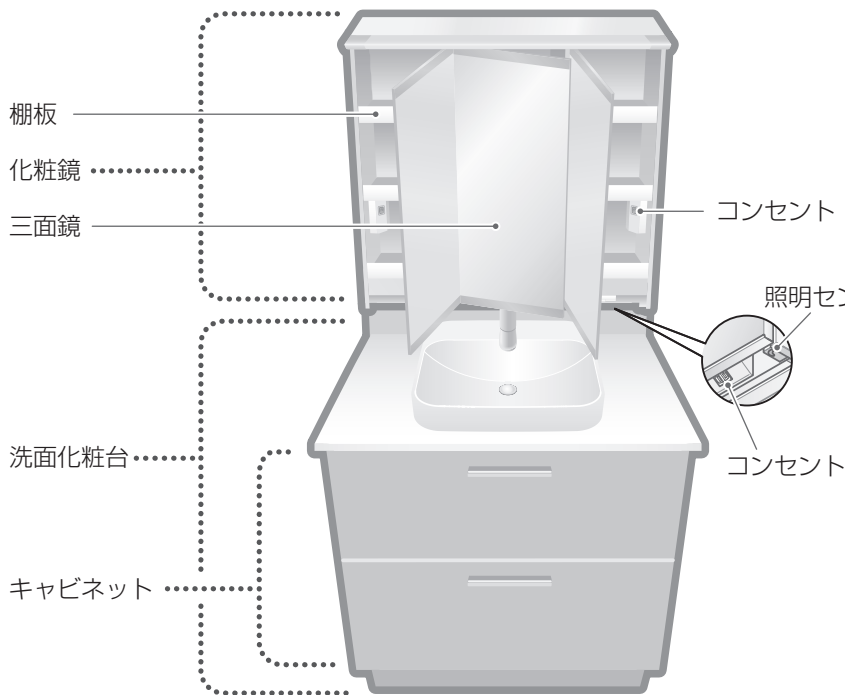

■木枠一面鏡

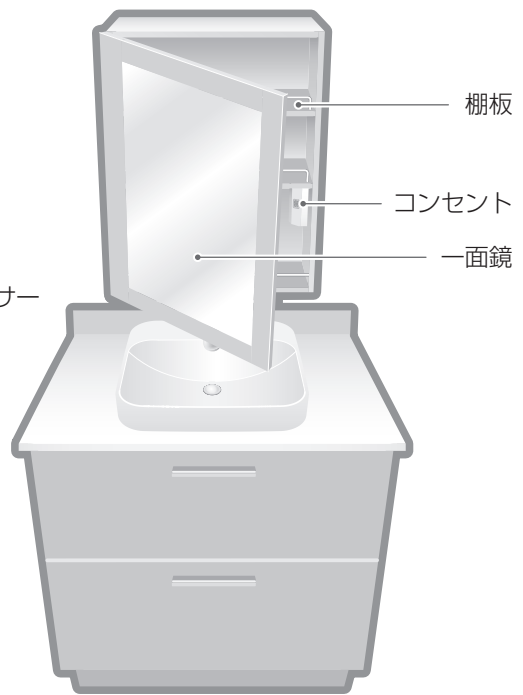

照明

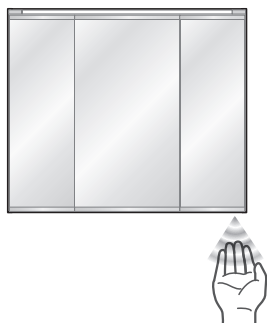

照明を点ける

照明センサーに手をかざすと、照明が点灯する

照明を消す

照明が点灯した状態で、再度照明センサーに手をかざすと、照明は消灯する

照明センサー内のランプは、電源を入れて約10分間は感知するたびに点滅しますが、故障ではありません。ランプの点滅は約10分後に消えます。その後は感知しても点滅はしません。

照明センサーの感知範囲

照明センサーの感知範囲は、鏡の下面から下方向に約9cm以内です。

※周囲の環境によって感知距離が短くなる場合があります。
感知しない場合は手をかざす距離を近づけてください。

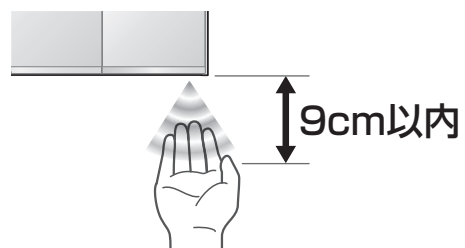

棚板

取り外して、取り付け位置を変えられます。
※収納物を取り出してから行ってください。

■三面鏡の場合

取り外す

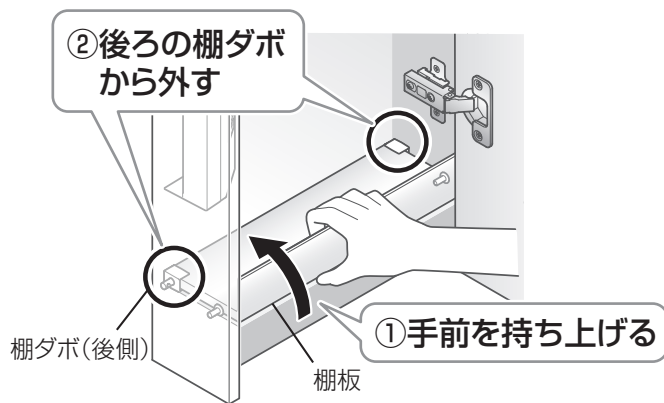

③丁番側と逆側を持ち上げる



④コンセントを避けながら、棚板を持ち上げて引き抜く



取り付ける

①棚板を傾けながら丁番側に差し込む

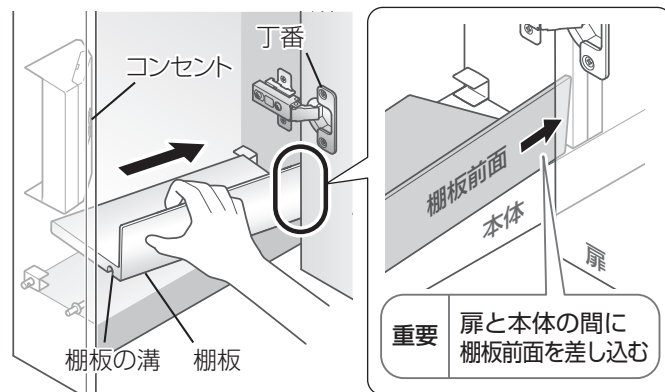

②後方のダボに棚板を差し込む

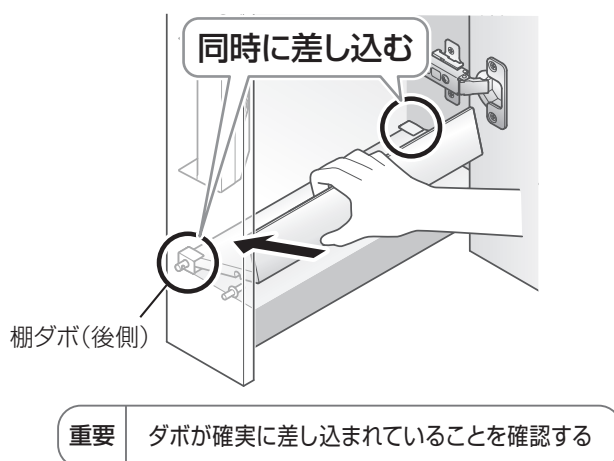

③手前に倒し、前方のダボに差し込む

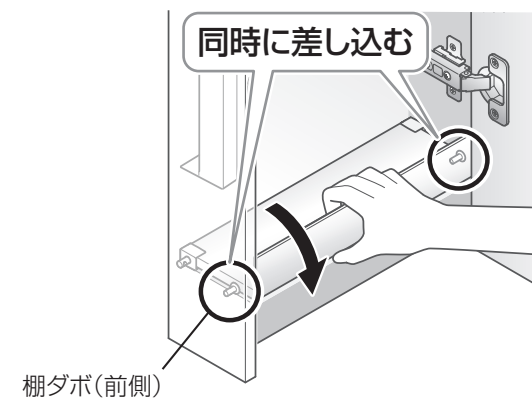

■木枠一面鏡・サイドキャビネット・洗面化粧台(オープンタイプ)の場合

※本図は木製一面鏡・サイドキャビネットを示します。

※取り付けるときは、取り外しと逆の要領で行ってください。

⚠️ 注意



必ず実行

棚受けダボは棚板の溝に確実に差し込む
(収納物や棚が落下しけがをすおそれ)

取り外す

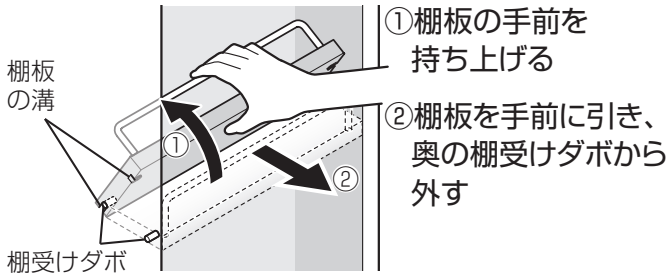

使いかた

取り付ける

棚板を傾けて、棚受けダボに棚板の溝を、奥・底面の順に差し込む

排水栓

■陶器製 洗面ボウル(ベッセル式)

水をためる

押しボタンを押す

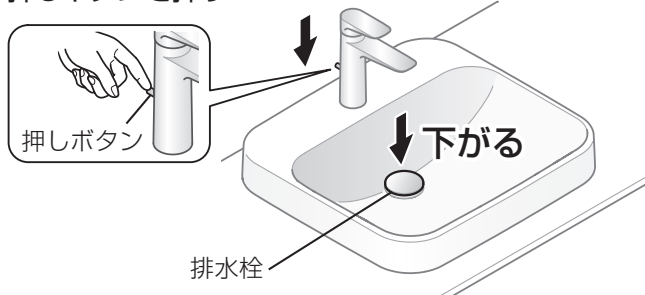

水を抜く

もう一度、押しボタンを押す

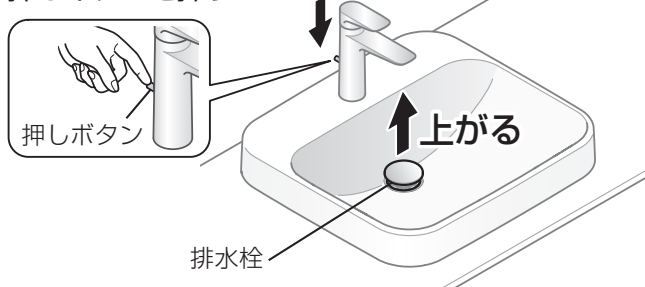

■陶器製 広ふかボウル

水をためる

押しボタンを押す

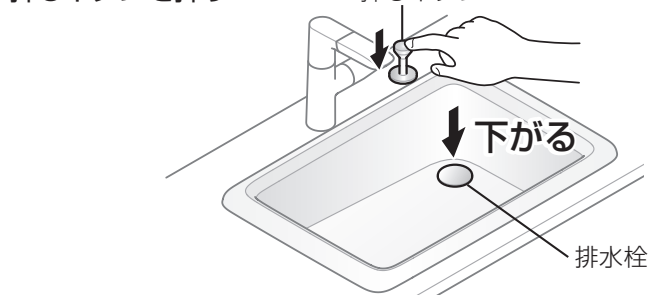

水を抜く

もう一度、押しボタンを押す

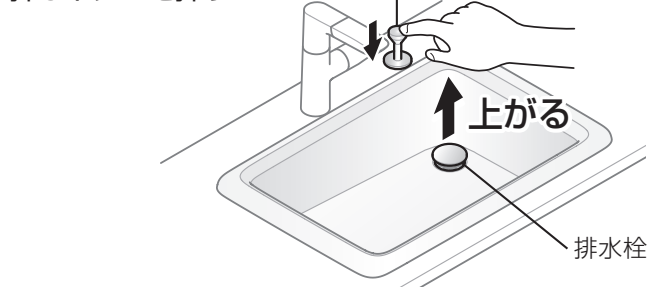

お手入れ

- タイプ・オプションの選択などにより、構成部品の種類や位置は異なります。
- 水栓金具・機器類については、専用取扱説明書を参照してください。

日頃のお手入れポイント

ホッと水ぶきし、
からぶき
仕上げを



汚れをためず、
こまめなお手入れで、ラクラク、キレイに。

使えない 洗剤・道具など

- ナイロン・金属たわし
- メラミンスポンジ ※1
- ネット付きスポンジ
- 溶剤(シンナー・ベンジン・除光液・接着剤など)
- クレンザー(粉末や研磨力の強いもの)
- トイレ・タイル用の洗剤
- 塩素系・酸素系・酸性・アルカリ性の洗剤・漂白剤
(排水管洗浄剤を除く)

※1 陶器製洗面ボウルには使用できません。

おすすめの道具



おすすめの洗剤

洗剤の取扱説明書を参照ください。

浴室/台所用 中性洗剤 エタノール (落ちにくい油性の汚れに。) ※薬局で購入できます。 排水管洗浄剤 (詰まり予防用・除去用)



蛇口まわりのクリーナー (別売品)



TOTO商品 THYZ3A ※2

(お買い求めは裏表紙へ)

※2 予告なく変更する場合があります。

クロムめっき以外の水栓金具・押しボタンには使用不可

クロムめっきの水栓 (銀色で光沢あり)	クロムめっき以外の水栓 (銀色以外、光沢なしなど)
○ 使用可能	✕ 使用不可

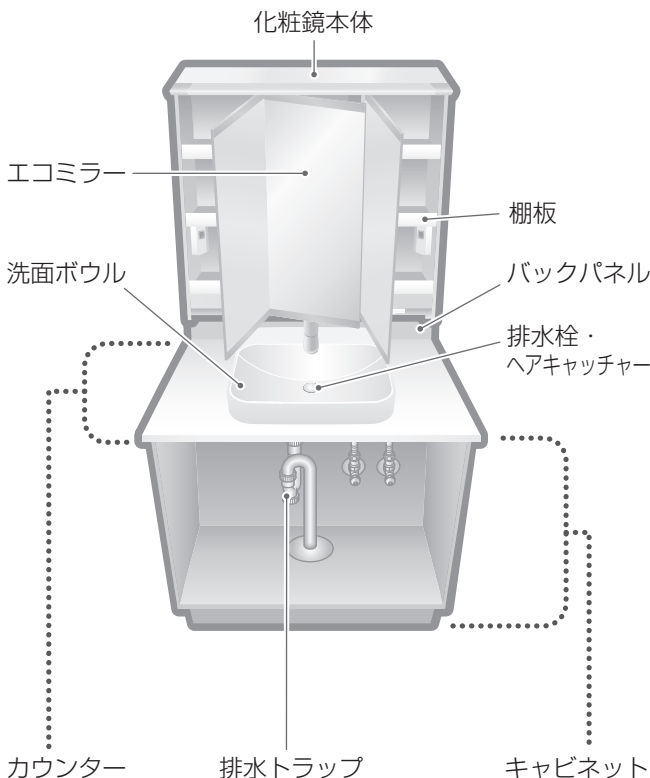

キャビネット・棚板・カウンター・バックパネル・鏡※3・化粧鏡本体

※3 エコミラー以外

日頃のお手入れ

水ぶきする
→からぶきで仕上げる



頑固な汚れ

浴室/台所用中性洗剤を
付けた布でふく
→水ぶき→からぶきで
仕上げる



- 細かい部分は、割り箸などで。

洗面ボウル

日頃のお手入れ

スポンジに浴室/台所用
中性洗剤を付けて洗う
→よく水洗いする



頑固な汚れ

「蛇口まわりのクリーナー」
を使用する



- 傷つかないか、目立たない所で試す。
- もらいさび※4の場合は、お湯をかけてあたためてから洗う。
- ※4 さびた金属製品のさびが付着すること。

エコミラー

くもり止め効果を保つために、P.8をよくお読みください。

■ : くもり止めコート ■■■■■ : 「エコミラー」ラベル



三面鏡

✕ 使えない洗剤・道具など

P.12の「使えない洗剤・道具など」以外に、
エコミラーには、次の洗剤・道具なども使えません

かたい布・汚れた布・ウェットティッシュ・マイクロ
ファイバークロス・TOTOTOKOラクラカガミクリーナー(研磨剤入り)

お手入れ用品

きれいな柔らかい布
(ハンドタオル・
フェイスタオルなど)



5倍に薄めた無色
透明の台所用中性
洗剤(食器用)



日頃のお手入れ / 毛染め剤などが付いたらすぐ

準備した洗剤を
つけた布で、
軽くふく

端を
折り込む



台所用中性洗剤
に含まれる
界面活性剤が、
くもり止め効果を
より長持ちさせます

- 布の端や洗濯タグが触れないように
注意する。

毛染め剤などが色残りしたとき

(完全には取れませんが、色を薄くするために)

上記のお手入れ後、洗剤を
染み込ませたティッシュを
貼り、上からラップする

(洗剤が垂れないように、また
ティッシュが乾燥しないように)

→2時間放置後、
水を含ませた布で軽くふく

ティッシュ
(2枚重ね、
4つ折り以上)



排水栓・ヘアキャッチャー

取り外して汚れを取る(ごみが詰まり、流れが悪くならないように)

- ヘアキャッチャーを引き抜いて行う。

■陶器製 洗面ボウル(ベッセル式)

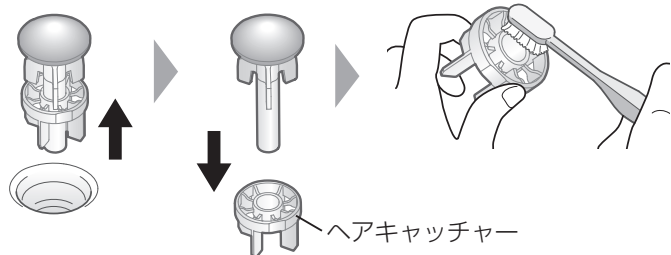

■陶器製 広ふかボウル

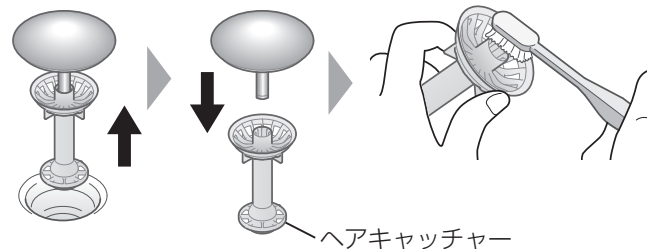

排水トラップ

日頃のお手入れ

排水管洗浄剤（詰まり・におい予防用）を使う

- 洗浄剤に記載されている用法・用途をご確認ください。
- 2週間に一度のお手入れをおすすめします。



水の流れが悪いとき

排水管洗浄剤（詰まり除去用）を使う

- 洗浄剤に記載されている用法・用途をご確認ください。



配管が詰まったとき

- ① 配管にたまった水を受ける容器を置く
- ② 水抜きコックを開け、異物・ごみを取る
- ③ 水抜きコックを手で締める
• 工具は使わない。
- ④ 水を流し、漏れないか確認する

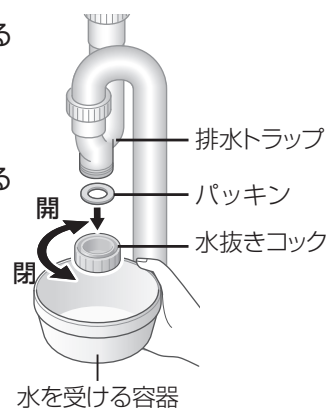

照明センサー

LMZB***G3GL型

水またはぬるま湯に浸した綿棒で、汚れをふき取る

- ひどい汚れの場合、適量に薄めた中性洗剤を含ませた綿棒で汚れをふき取ったあと、水ぶきしてください。



こんなときは

●タイプ・オプションの選択などにより、構成部品の種類や位置は異なります。

照明がつかない、ちらつく・照明の交換

LED照明の場合は

お客様での交換はできません。交換・修理は、TOTOメンテナンス(株)までご依頼ください。(裏表紙)

引き出しの前板がずれているとき

●化粧台の横が壁などで調整しにくい場合は、引き出しを一旦外してから調整をしてください。

■ 洗面化粧台 2段引き出しタイプ

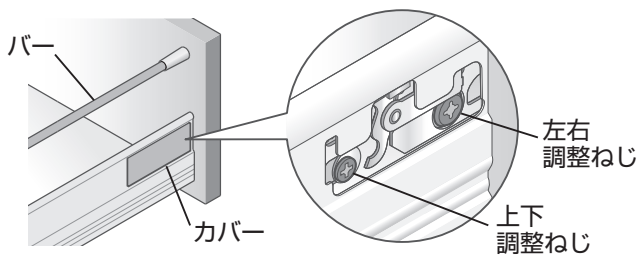

前後の調整

バーを回すと、前板が動く。

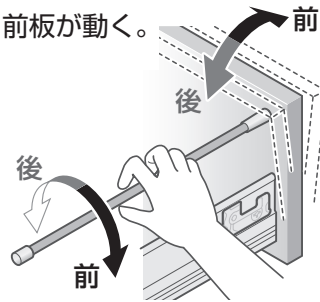

上下の調整

②ねじを回すと、前板が動く ①カバーを外す ②ねじを回すと、前板が動く

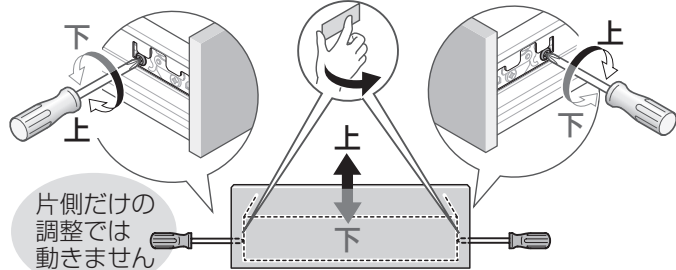

(前板の左右両方のねじを回す)

左右の調整

②ねじを回すと、前板が動く ①カバーを外す ②ねじを回すと、前板が動く

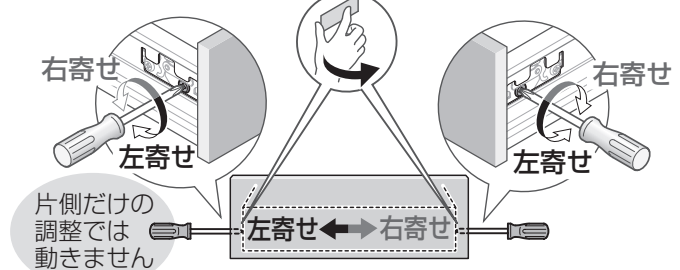

(前板の左右両方のねじを回す)

扉がずれているとき

前後の調整

左扉も右扉も右回しで後へ左回しで前へ動きます

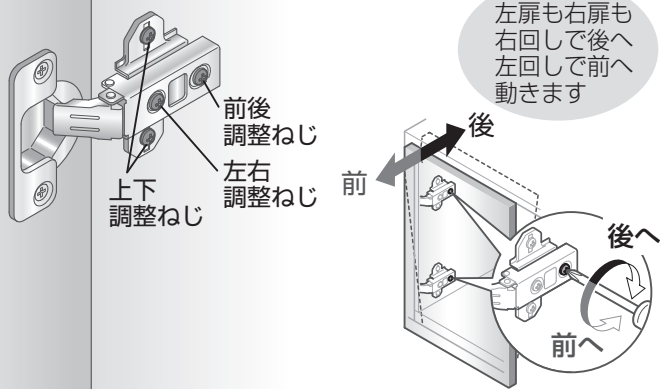

左右の調整

※固定ねじの場合は、調整後、固定ねじをしっかり締める。

左扉も右扉も右回しで内側へ左回しで外側へ動きます

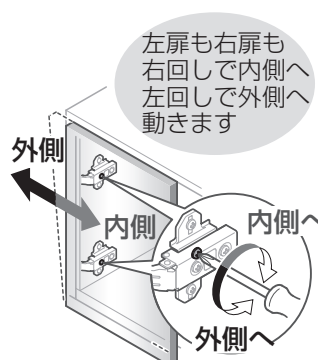

上下の調整

②扉を動かす

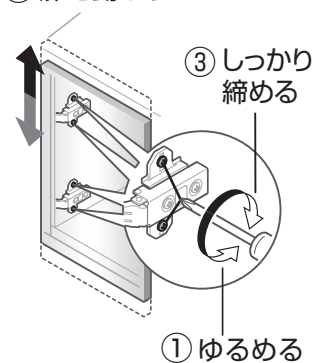

お手入れ

必要なとき

引き出しを外すとき

洗面化粧台 2段引き出しタイプ

外しかた

- ① 完全に引き出す
- ② 手前を少し持ち上げ、引っ張りながら一度下ろす
- ③ しっかり持って引き抜く

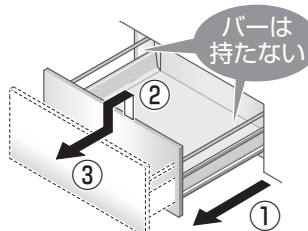

取り付けかた

- ① レールを奥まで押し込む
 - ② 引き出しの手前を持ってレールの上に置き、「カチャ」と音がするまで押し込む
- 取り付け後、2、3回開閉して確実に取り付けられたか確認する。

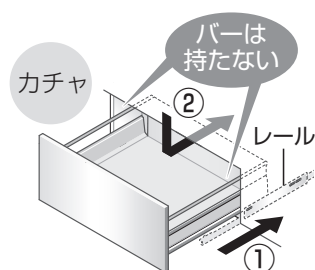

ニースペース板を外すとき

外しかた

- ② 棚受けダボを取り外す

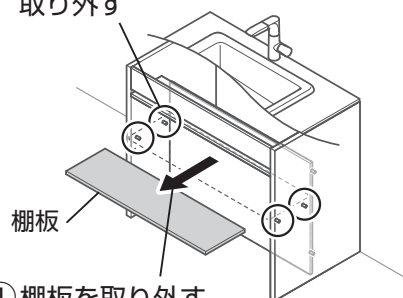

- ① 棚板を取り外す

※ニースペース板が木ダボから外れます。

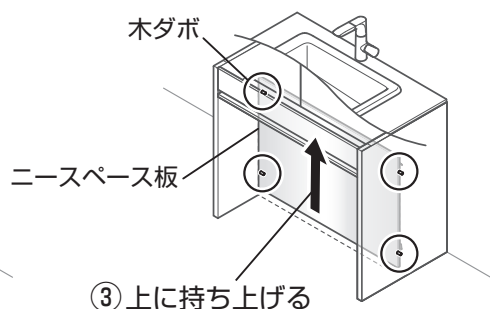

- ③ 上に持ち上げる

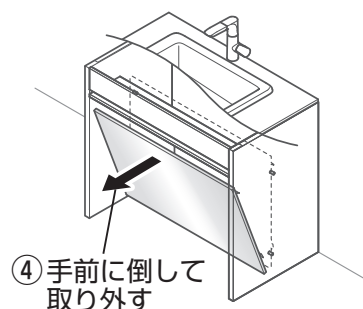

- ④ 手前に倒して取り外す

取り付けかた

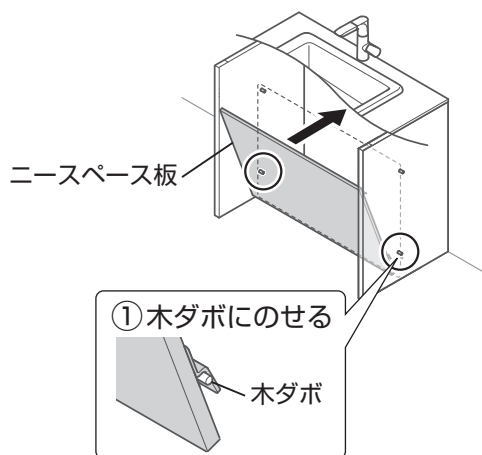

- ① 木ダボにのせる

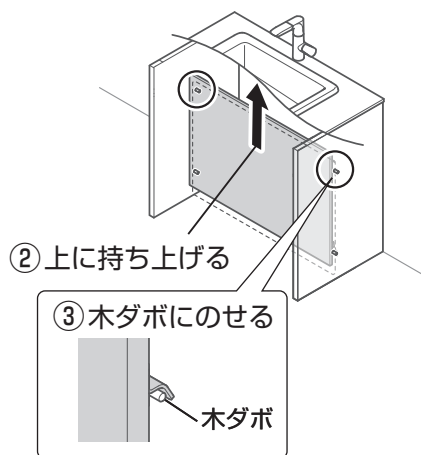
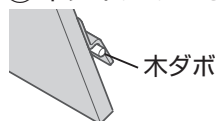

- ② 上に持ち上げる

- ③ 木ダボにのせる

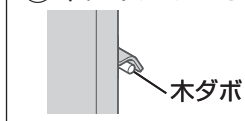

※取り付け後、確実に取り付けられているか確認してください。

定期的な点検

経年劣化による重大事故を防ぎ、より長く、安全・快適にお使いいただくために、お客様ご自身で以下の点検を行ってください。

月に一度は「洗面化粧台全体の点検」をしましょう

不具合があったときは TOTOメンテナンス(株)修理受付センター(TEL ☎0120-1010-05)かお求めの販売店へご連絡ください。

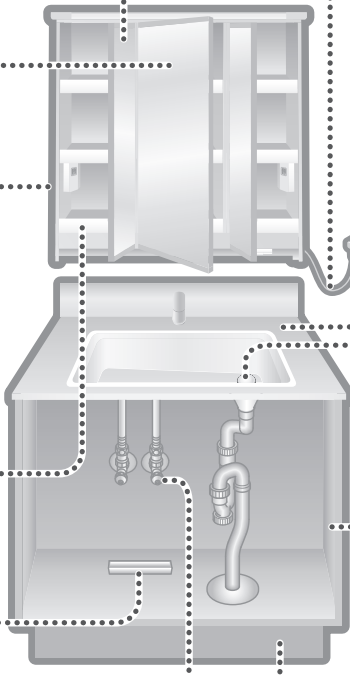

鏡扉

- がたつき・異音** (鏡の脱落によるけが)
→ 丁番のねじがゆるんでいるときは、締める。(P.15)

鏡

- ひび割れ** (破損部への接触によるけが)

化粧鏡本体

- ひび割れ** (取付部品や収納物の落下によるけが)
- がたつき** (化粧鏡の落下によるけが)
→ 取付工事店かTOTOメンテナンス(株)にご連絡ください。
(壁固定ねじがゆるんでいるおそれ)

棚板

- ひび割れ** (収納物の落下によるけが)

水受けトレイ

- 水がたまっている** (異臭・水漏れ)
→ たまっていたら、水を捨てる。
• 頻繁に水がたまるときは、修理をご依頼ください。(裏表紙)

電源コード

- 傷み・挟み込み** (やけど・火災・感電)
→ すぐに電源コードを抜く。

電源プラグ

- ホコリの付着** (やけど・火災・感電)
→ 乾いた布でよくふく。

カウンター・洗面ボウル

- ひび割れ・欠け** (水漏れによるキャビネット内の膨れ、変形・破損部への接触によるけが)

排水金具

- 損傷** (異臭・水漏れ、床の腐敗)
- 接続部(キャビネット内)からの水漏れ** (異臭、キャビネット内の膨れ)

キャビネット

- 扉・引き出しのがたつき・外れ・異音** (扉・引き出しの脱落などによるけが)
→ がたつきは、調整する。(P.15)

底板下

- 水漏れ** (異臭、キャビネット内の膨れ、床の腐敗)

水栓金具・機器類

- 本体のがたつき** (破損による水漏れ・キャビネット内の膨れ)
- 配管接続部(キャビネット内)からの水漏れ** (異臭、キャビネット内の膨れ)
• 逆止弁は、定期的に変換してください。
☞ 専用の取扱説明書を参照ください。

必要なとき

メンテナンススケジュール

このスケジュールは、一般的な洗面化粧台の部品交換や調整、本体交換時期のおおよその目安を記載しています。維持・管理の目安にご活用下さい。
 なお、製品に不具合が生じた場合は、早めに対応してください。

詳細情報を見る

メンテナンススケジュール



定期的な部品交換や調整		5年	10年	15～20年
化粧鏡	点検項目	鏡扉 / コンセントのがたつき		
	部品交換	丁番など(※)		
	本体交換	ご使用状況に応じ化粧鏡交換のご検討		
キャビネット	点検項目	扉、引き出しのがたつき		
	部品交換	丁番、引き出しレールなど(※)		
	本体交換	ご使用状況に応じキャビネット交換のご検討		
水栓金具	点検項目	水漏れ、ハンドルのがたつき		
	部品交換	バルブユニット、パッキンなど(※)		
	本体交換	ご使用状況に応じ水栓金具交換のご検討		
排水金具	点検項目	水漏れがないか		
	部品交換	排水栓、パッキンなど(※)		
	本体交換	ご使用状況に応じ排水金具交換のご検討		

洗面化粧台のお取替えをご検討

※)補修用性能部品の供給が終了し、部品での修理対応ができない場合は、本体またはユニットでの交換対応となります。
 その際は、後継機種での対応となり、外観および機能が異なる場合があります。

【ご使用期間の目安について】

本商品のご使用期間の目安は20年です。この目安は、適切な維持管理(点検、機器・器具・部品交換、調整)を行いながらご使用いただいた場合に、安全上支障が生ずるおそれが著しく少ない期間としたものです。
 本目安は無料保証期間とは異なります。また、期間中の偶発的な故障を保証するものでもありません。
 一般家庭用以外(事務所、病院等、不特定多数の方が使用される場所)に設置の場合は、使用条件により、目安の時期より早く劣化が進むおそれがあります。

凍結予防

寒冷地仕様の場合

準備:キャビネット内の物を出す。

水栓金具の水抜き

水栓金具の専用取扱説明書「凍結予防の仕方」を参照ください。

排水トラップの水抜き

- ①水を受ける容器を置く(たまった水 約140mlを受けるため)
 - ②水抜きコックを開ける
 - ③水抜きコックを手で締める
 - ・工具は使わない。
- ・電気温水器など、その他給水接続されている機器類は、その水抜きも行う。

専用の取扱説明書を参照ください。

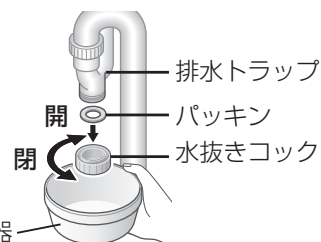
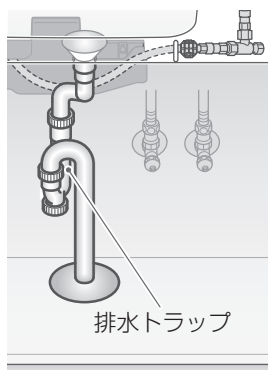

修理を依頼される前に

●水栓金具・機器類については、専用取扱説明書を参照してください。

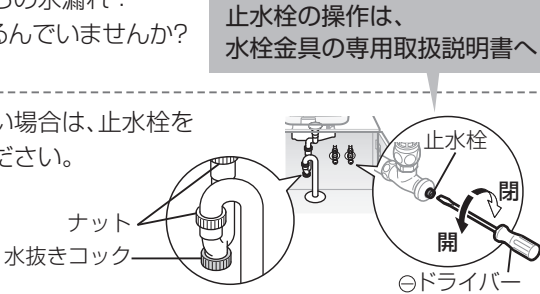
こんなときは		ご確認ください	参照ページ
照明	反応が悪い	<ul style="list-style-type: none"> ■照明センサーに汚れがついていませんか？*1 →照明センサーをお手入れする。 ■照明センサーの下に物を置いていませんか？*1 →センサー下に物を置かない状態で、2分間放置する。 	P.14 —
	つかない、消えない	<ul style="list-style-type: none"> ■電源プラグは、差し込んでいますか？ ■停電していませんか？ ■ブレーカーが落ちていませんか？ 	—
		<ul style="list-style-type: none"> ■照明センサーに汚れがついていませんか？*1 →照明センサーをお手入れする。 	P.14
		<ul style="list-style-type: none"> ■強い日光が当たっていませんか？ →日光をブラインドやカーテンなどで遮る。 	P.7
		<ul style="list-style-type: none"> ■赤外線やインバーターを用いた他の機器が近くにありませんか？ →該当する機器を化粧台から遠ざける。 	P.8
		<ul style="list-style-type: none"> ■照明センサーの下に物を置いていませんか？*1 →センサー下に物を置かない状態で、2分間放置する。 →上記のいずれにも当てはまらない場合は、照明を交換する。 ●お客様ご自身では交換できませんので、TOTO メンテナンス(株)までご依頼ください。 	— 裏表紙
	エミュー	くもり止め効果が薄れてきた	<ul style="list-style-type: none"> ■お手入れする。
毛染め剤などが付いた		<ul style="list-style-type: none"> ■すぐに、お手入れする。 ■色残りしてしまった場合は、完全には取れませんが、色を薄くすることができます。 	P.13 P.13
水・泡	水・湯が出ない	<ul style="list-style-type: none"> ■止水栓は、開いていますか？ ■断水していませんか？ 	—
	【タッチレス水栓】 使用中に水が止まる	<ul style="list-style-type: none"> ■2分で自動止水します。 	水栓金具専用 取扱説明書
	水漏れする	<ul style="list-style-type: none"> ■給水・給湯管・給水接続機器からの水漏れ：止水栓を閉め、修理をご依頼ください。 	裏表紙
		<ul style="list-style-type: none"> ■排水管・排水トラップからの水漏れ： ナットや水抜きコックがゆるんでいませんか？ →しっかり締める。 	—
		<ul style="list-style-type: none"> →それでも水が止まらない場合は、止水栓を閉めて修理をご依頼ください。 	裏表紙
	水はねが多い、 水量を調整したい	<ul style="list-style-type: none"> ■調整方法は、水栓金具専用の取扱説明書を参照ください。 	水栓金具 専用取扱説明書
	排水の流れが悪い	<ul style="list-style-type: none"> ■ヘアキャッチャーに、ごみが詰まっていませんか？ ■排水トラップのお手入れをする。 	P.13 P.14
		→お手入れしても改善しない場合は、排水管洗浄剤(詰まり除去用)を使う。	P.14
排水から音がする	<ul style="list-style-type: none"> ■流れる水の量が多いと、空気を巻き込んで音がすることがありますが、故障ではありません。 	—	
洗面ボウルの穴から泡が出る	<ul style="list-style-type: none"> ■大量に泡を流すと、泡が出てくることはありますが、故障ではありません。 	—	
ためた水が抜けていく	<ul style="list-style-type: none"> ■排水栓・ヘアキャッチャーをお手入れする。 	P.13	
	<ul style="list-style-type: none"> ■長時間の水ためや少量の水ための場合、水位が下がることがありますが故障ではありません。 	—	

*1：LMZB***G3GL 型の場合

必要なとき

こんなときは	ご確認ください	参照ページ	
扉など	扉や引き出しががたつく	■ねじがゆるんでいませんか？ →しっかり締める。	P.15
	扉・引き出しの取っ手ががたつく	■取っ手の裏のねじがゆるんでいませんか？ →しっかり締める。	—
	扉や、引き出しの前板がずれている	■ずれを調整する。	P.15
	鏡扉がすぐに開く、閉まらない	■棚板は奥まで入っていますか？	P.10・11
	鏡扉ががたつく	■丁番のねじがゆるんでいませんか？ →しっかり締める。	—
	ニースペース板が傾いている	■裏の取付金具が木ダボに掛かっていますか？ →取付金具を木ダボに掛けて設置する。	P.16

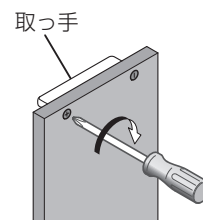

仕様

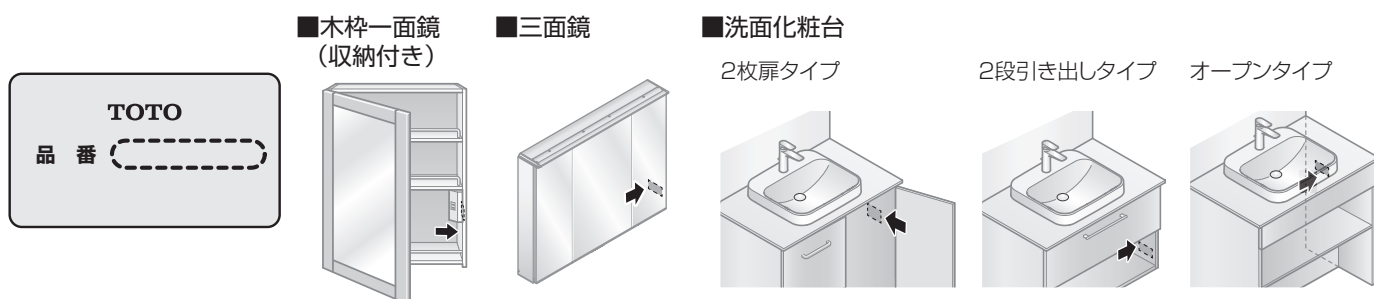

品番の確認のしかた

•化粧鏡・洗面化粧台それぞれのラベルをご確認ください。



		化粧鏡			
タイプ	木枠一面鏡 (収納付き)	三面鏡			
品番	LMZB060G4MGG型	LMZB075 G3GLC型	LMZB075 G3GGC型	LMZB090 G3GLC型	LMZB090 G3GGC型
エコミラー	—	○			
高さ	1900/1850mm	1900/1850mm			
照明	—	ワイドLED 照明：9.8W	照明なし	ワイドLED 照明：9.8W	照明なし
収納		棚板			
本体	木製	外郭：アルミ製 ※一部木製			
製品重量	12kg	23kg		27kg	

洗面化粧台

タイプ	2枚扉タイプ 		2段引き出しタイプ 		オープンタイプ 	
品番	LDZB075AA型 LDZB090AA型	LDZB075BA型 LDZB090BA型	LDZB075AC型 LDZB090AC型	LDZB075BC型 LDZB090BC型	LDZB075AU型 LDZB090AU型	LDZB075BU型 LDZB090BU型
キャビネット	木製					
洗面ボウル	材質 陶器製					
	容量 陶器製 洗面ボウル（ベッセル式）：約5L／陶器製 広ふかボウル：約13L					
カウンター	材質：メラミン化粧板					
水栓金具	台付シングル混合水栓					
排水金具	ワンプッシュ式排水金具					
排水トラップ	水抜き付きハード管、排水トラップ					
扉	木製扉化粧仕上げ					
製品重量	陶器製 洗面ボウル（ベッセル式）	陶器製 広ふかボウル	陶器製 洗面ボウル（ベッセル式）	陶器製 広ふかボウル	陶器製 洗面ボウル（ベッセル式）	陶器製 広ふかボウル
	間口 750：38kg 間口 900：45kg	間口 750：43kg 間口 900：46kg	間口 750：43kg 間口 900：53kg	間口 750：46kg 間口 900：57kg	間口 750：42kg 間口 900：45kg	間口 750：49kg 間口 900：52kg

■ 陶器製 広ふかボウル

抗菌商品について

一般社団法人 日本建材・住宅設備産業協会基準による抗菌に関する表示

抗菌効果	商品表面の細菌の増殖を抑制します。これはJIS Z 2801の抗菌性試験方法による試験をJNLA登録試験所で実施し、その結果がJIS Z 2801の抗菌効果を満たしたものです。これにより感染防止、防汚、防カビ、防臭、ぬめり防止などの副次的効果を訴求するものではありません。				
抗菌加工部位	排水口・洗面ボウル面	抗菌性能持続性、安全性	（一社）日本建材・住宅設備産業協会基準により確認		
抗菌剤の種類	有機系・無機系	取扱注意事項	抗菌力を発揮させるために、商品表面はよく掃除された状態に保ってください。		

※抗菌力は、抗菌加工した商品の表面に細菌が直接接触しないと発揮されません。

部品の交換・買い換えのご案内

TOTOパーツセンターにご相談いただける交換部品

- 品番・仕様・希望小売価格は、予告なく変更する場合があります。(詳細は、TOTOパーツセンターまでお問い合わせください)
- 水栓金具の部品については、専用取扱説明書を参照してください。

希望小売価格などの詳細は、
TOTOパーツショップをご確認ください。
<https://tom-parts.jp.toto.com>



届いた部品を返品・交換するとき

商品到着後8日以内にTOTOパーツセンターまでご返送ください。

■交換部品の不良などによる場合

送料はTOTOパーツセンターが負担し、商品を送付させていただきます。

■お客様のご都合による場合

送料はお客様負担となります。また、お客様の元で、汚れたり破損した商品や、一度ご使用になられた商品の返品・交換はいたしかねます。ご了承ください。

TOTOメンテナンス(株)TOTOパーツセンター TEL ☎ 0120-8282-55

アフターサービスのご案内

保証書

※P.23が保証書になっています。

- 保証書の内容に従って保証されています。
お引き渡し日・販売店・取付店が記入、押印してあることをご確認ください。
また、保証書の内容をよくお読みのうえ、大切に保管してください。
- 保証期間は保証書をご確認ください。

保証について

- 保証期間中は保証書の規定に従って、修理をさせていただきます。保証期間内でも有料になることがありますので、保証書の内容をよくご確認ください。
※無料修理により交換された交換前の部品・商品はTOTO(株)の所有となります。
- 修理すれば使用できる商品についてはご希望により有料で修理させていただきます。

補修用性能部品の最低保有期間

- 補修用性能部品(注1)の最低保有期間は生産終了後10年です。
(注1)パッキンなどの機能維持に不可欠な部品で、使用期間中に取り替えの必要が発生する可能性の大きいもの
- ※水栓ユニット・水栓金具・機器類など **専用**取扱説明書を参照ください。
- ※扉・引き出しの面材については、生産終了後、2年の最低保有期間としております。最低保有期間経過後は、新シリーズの扉にて供給させていただきますので、ご了承ください。
- ※商品のモデルチェンジなどにより、予告なく商品を生産終了とする場合がありますので、あらかじめご了承ください。

修理依頼について

- 各商品に付属されている「取扱説明書」をもう一度ご確認ください。ご相談の際は、次のことをご連絡ください。

- ① ご住所・ご氏名・お電話番号
- ② 品番(P.20 品番の確認のしかた参照)
- ③ お引き渡し日
- ④ 故障の内容(できるだけ詳しく)
- ⑤ 訪問ご希望日

修理料金のしくみ

〈TOTOメンテナンス(株)にご依頼の場合〉

修理により商品の機能が維持できる場合には、ご要望により有料にて修理をさせていただきます。

※ただし、補修用性能部品の保有期間が経過している商品は、修理できない場合がございます。

標準修理料金は

技術料 + 部品代 + 訪問料 で構成されています。

※標準修理料金以外で発生した費用については、ご請求させていただく場合があります。

※機器類など専用の保証書があるものについては、料金体系が異なります。

TOTO

保証書

本書は、本書記載の修理規定に則り無料修理を行うことをお約束するものです。

お引き渡し日から下記期間中、故障が発生した場合は本書をご提示のうえ、販売店またはTOTOメンテナンス(株)修理受付センター 〒105-8306 東京都港区海岸1-2-20 汐留ビルディング(TEL ☎:0120-1010-05 FAX ☎:0120-1010-02)に修理をご依頼ください。尚、機器類や水栓金具などについては、専用の保証規定がありますので別途ご提示ください。また、お客様が独自に取り付けられた他社製機器の修理につきましてはお受けいたしかねます。

お客様	おなまえ	様	品名	ドレーナ 化粧鏡・洗面化粧台・収納キャビネット LMZB型・LDZB型・LBZB型・ LFZB型・LYZB型 バックパネル LPZB型 カウンター LCZB型
	おところ ㊦			
販売店		㊨	保証期間	お引き渡し日から2カ年
	㊦ Tel			
お引き渡し日	年	月	日	

★お客様へ この保証書をお受け取りになるときに、お引き渡し年月日、販売店が記入、押印してあることを確認してください。この保証書は再発行いたしませんので紛失しないよう大切に保存してください。

〈無料修理規定〉

- 取扱説明書、本体貼り付けラベルなどの注意書に従った正常な使用状態で故障した場合には、表記の期間無料修理いたします。
- 保証期間内に故障して無料修理を受ける場合は、販売店にご依頼のうえ、出張修理に際して本書をご提示ください。
- ご転居の場合は事前に販売店にご相談ください。
- ご贈答品などで本保証書に記入してある販売店に修理がご依頼できない場合には、お客様相談室またはTOTOメンテナンス(株)修理受付センターにご相談ください。
- 保証期間内でも次の場合には、有料修理になります。
 - イ 使用上の不注意、過失による不具合および不当な修理や改造による故障および損傷。
 - ロ お引き渡し後の移設などに起因する故障および損傷。
 - ハ 火災・地震・水害・落雷・凍結・その他の天災地変、公害やガス害(硫化水素ガス)、塩害、異常電圧による故障および損傷。
 - ニ 害虫や小動物による故障および損傷。
 - ホ 指定以外の電源(電圧・周波数)の使用および異常水質による故障および損傷。
 - ヘ 一般家庭以外(例えば業務用や車輛・船舶などへの搭載)に使用された場合の故障および損傷。
 - ト 砂やごみかみによる不具合およびパッキン・コーキングなど消耗品の損傷。
 - チ 消耗部品(電球・焼き網・ゴトク・パッキンなど)の交換。
 - リ 組立・設置の不注意、過失による場合。
 - ヌ 本書のご提示がない場合。
 - ネ 本書にお客様名、販売店、お引き渡し日の記入のない場合、あるいは字句を書き替えられた場合。
 - ノ 他社製機器に起因する故障および損傷。
 - ハ 経年変化または使用に伴う磨耗、さび、カビ、変質、変色そのほか類似の事由による場合。
 - ニ 傷などの外観の不具合で、お引き渡し時に申し出のなかったもの。
 - ホ 建築躯体の変形など対象商品本体以外の不具合に起因する故障および損傷。
 - ヘ 適切な使用、維持管理がなされなかったことに起因する故障および損傷。

● 塩素系の洗剤、漂白剤、ぬめり取り剤ならびに温泉水、地下水などの使用によるシンク・カウンターのさびや腐食
 ● 扉丁番の固定ねじがゆるんだままで使用された際の扉の外れ ● 給水管・排水管の詰まり ● キャビネット、扉、カウンターシンクなどの汚れ

タ 第三者による管理上、メンテナンス上などの不備に起因する不具合。

● ハウスクリーニング業者が指定の洗浄剤以外のクリーニング剤を使用してシンク、カウンター扉などに変色や腐食が生じた場合、また、
 ● 禁止されている方法で洗浄剤などを噴霧あるいは塗布した事によって機器の作動不良が発生した場合
 ● 浄化槽の洗浄剤から発生するガスによるシンクや金属部品の腐食

レ お買い上げ時に実用化されていた技術では予防する事が不可能な現象またはこれが原因で生じた事故による場合。

ロ 保証期間経過後に申し出のあったもの、または保証該当事項の発生後、すみやかに申し出のなかったもの。

- 本書は日本国内においてのみ有効です。
- 本書は再発行しませんので紛失しないよう大切に保存してください。
- 無料修理により取り外された部品・商品は、TOTO(株)の所有となります。
- 取り付け作業時の不注意・過失によるお問い合わせは販売店にご連絡ください。

〈サービス記録〉

年月日	サービス内容	担当者

※ この保証書は本書に明示した期間、条件のもとにおいて無料修理をお約束するものです。従ってこの保証書によってお客様の法律上の権利を制限するものではありません。保証期間経過後の修理などについてご不明の場合は、当社お客様相談室またはTOTOメンテナンス(株)修理受付センターにお問い合わせください。

TOTO株式会社

修理を依頼する前に「修理を依頼される前に」(P.19)をご確認ください

修理・取り扱いのご相談は まずお求めの取付店・販売店へ

取付店・販売店 〒

電話 —

転居や贈答品などでお求めの取付店・販売店へご相談できない場合は、商品名・品番をご確認のうえ、下記TOTO窓口までお問い合わせください。

お客様専用窓口



商品のお問い合わせは

TOTO(株)お客様相談室へ

TEL ☎ 0120-03-1010

FAX ☎ 0120-09-1010

受付時間：9:00～17:00（夏期休暇・年末年始を除く）



修理のご用命は

安心・信頼の

TOTOメンテナンス(株)修理受付センターへ

ホームページ <https://tom.jp.toto.com/>

TEL ☎ 0120-1010-05

FAX ☎ 0120-1010-02

受付：年中無休

受付時間：8:00～18:00

訪問修理：年中無休（一部地域を除く）

営業時間：9:00～17:00



交換部品・別売品
ご購入は

TOTOメンテナンス(株)TOTOパーツセンターへ

TEL ☎ 0120-8282-55

FAX ☎ 0120-8272-99

受付時間：平日 9:00～18:00 土・日・祝日 9:00～17:00
（夏期休暇・年末年始を除く）

※インターネットでの部品購入はTOTOパーツショップへ(24時間受付)

<https://tom-parts.jp.toto.com>



掲載内容は予告なく変更する場合があります。ご了承ください。

お客様からお預かりした個人情報は、関連法令および社内諸規定に基づき慎重かつ適切に取り扱います。

詳細はTOTOホームページをご覧ください。

TOTO株式会社

TOTOホームページ <https://jp.toto.com>



2026.3
WN06M57(S)