

TOTO

化粧棚

YMKSP21K2・YMKSP21K3

取扱説明書 保証書付き



- 工事店様へのお願い
この取扱説明書の内容に沿って正しく取り付けてください。取り付け後は、貴店名ならびに取付日を保証書にご記入のうえ、この取扱説明書を必ずお客様にお渡しください。
- お客様へのお願い
この取扱説明書をよくお読みのうえ、正しくお使いください。また、この取扱説明書は保証書付きですので、大切に保存しておいてください。



安全上の注意 (安全のために必ずお守りください)

ご使用前に、この「安全上の注意」をよくお読みのうえ、正しくお使いください。



- お読みになったあとは、お使いになる方がいつでも見られる場所に必ず保存してください。
- この説明書では、機器を安全に正しくお使いいただき、あなたや他の人々への危害や、財産への損害を未然に防止するために、いろいろな表示をしています。その表示と意味は次のようになっています。
- お守りいただく内容の種類を、次の絵表示で区分し、説明しています。

表示	意味
 警告	この表示の欄の内容を無視して誤った取り扱いをすると、人が死亡または重傷を負う可能性が想定される内容を示しています。

	は、してはいけない「禁止」内容です。 左図は、「分解禁止」を示します。
	は、必ず実行していただく「強制」内容です。 左図は、「必ず実行」を示します。

設置に関する警告		
 警告	 禁止 屋外および、傾斜のあるような壁面には取り付けない 取り付けが不安定になり、落下してけがや重大事故の原因になります。	
	 必ず実行	取付面には厚さ12mm以上の合板を使用する 取り付けが不安定になり、落下してけがをする原因になります。
		取付面がタイル・コンクリート壁などの場合は、市販のコンクリート用プラグを使用して、施工する 取り付けが不安定になり、落下してけがや重大事故の原因になります。
		取付面が薄壁の場合は、事前に厚み30mm以上の補強木を設け、施工する 取り付けが不安定になり、落下してけがや重大事故の原因になります。
		棚をしっかりと固定する 取り付けが不安定になり、落下してけがや重大事故の原因になります。
		棚板の凸部が棚板の凹部に確実にはめ込まれるようにのせる 取り付けが不安定になり、落下してけがや重大事故の原因になります。
		棚がガタつかず、しっかりと固定されているか確認する 取り付けが不安定になり、落下してけがや重大事故の原因になります。
棚受が水平になるように取り付ける 棚板が落下し、けがや重大事故の原因になります。		

設置に関するおねがい 壁にフリクがある場合、ワッシャーやスペーサーでフラット面を確保してください。

使用に関する警告		
 警告	 分解禁止 この説明書に記載された項目以外は分解しない 故障の原因になります。	
	 禁止	ガラスに急に冷水や熱湯をかけない 破損する原因になります。割れたガラスはけがや重大事故の原因になります。
		ガラスエッジに蛤状の小さいかけが生じた場合は、そのまま使用しない 衝撃や温度の急変などで全体の割れに発展する原因になります。
	棚に手をつけて荷重をかけたり、よりかからない 破損する原因になります。割れたガラスはけがや重大事故の原因になります。	

使用に関する警告

 警告	 禁止	<p>棚に鉢植えなど重いものを載せない 破損する原因になります。割れたガラスはけがや重大事故の原因になります。</p> <p>棚に強酸・強アルカリ性薬品・ベンジン・シンナーなどの有機溶剤がかからないようにする 部品が腐食し、棚が落下する原因になります。</p>
	 必ず実行	<p>使用中にガタツキが出た場合は、ただちに使用を止め、取付工事店、販売店またはTOTOメンテナンス(株)に連絡して、点検を受ける 商品が脱落して、転倒などによりけがや重大事故につながる原因になります。</p>

使用に関するおねがい 直射日光が当たる場所では、ブラインドなどで日光が当たるのを防いでください。変色する原因になります。

商品寸法および付属部品

品番	形状	A	B
YMKS21K2		400	200
YMKS21K3		500	300

■次の部品があることを確認してください。

付 属 部 品	
棚板(プラストガラス)	1枚
棚取付ねじ(皿頭タッピンねじ φ4×35)	4本

取付方法

- ①棚受から棚板(プラストガラス)を取り外してください。
- ②棚取付位置を決め、棚の上端を取付時の基準線として棚取付ねじ位置および壁取付穴取付ねじ位置をけがいでください。(図1)
- ③棚取付ねじを右図の位置までねじ込んでください。(上面の2カ所のみ)

図1

基準線

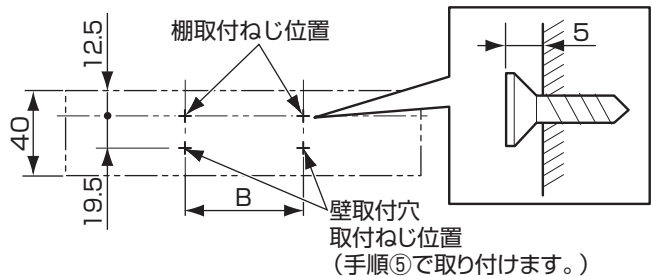
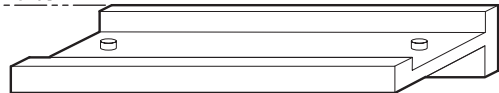

警告

- 取付面には厚さ12mm以上の合板を使用する
取り付けが不安定になり、落下してけがをする原因になります。
- 取付面がタイル・コンクリート壁などの場合は、市販のコンクリート用プラグを使用して、施工する
取り付けが不安定になり、落下してけがや重大事故の原因になります。
- 取付面が薄壁の場合は、事前に厚み30mm以上の補強木を設け、施工する
取り付けが不安定になり、落下してけがや重大事故の原因になります。

品番	B
YMKS21K2	200
YMKS21K3	300

④③で取り付けしたタッピンねじに棚受のスライド固定溝を掛け仮固定してください。(図2)

⑤棚受壁固定穴に取付タッピンねじでしっかり固定してください。(図3・図4)

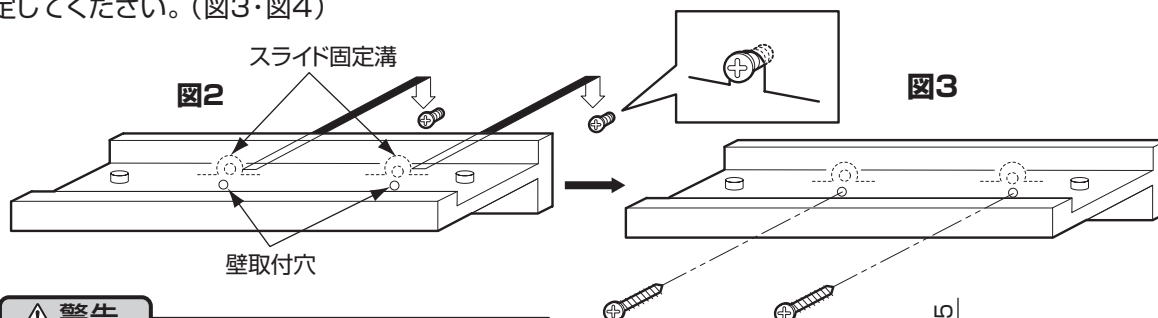

警告

■棚受が水平になるように取り付ける
棚板が落下し、けがや重大事故の原因になります。

⑥棚受に棚板(ブラストガラス)をのせてください。
※棚板には表裏があります。

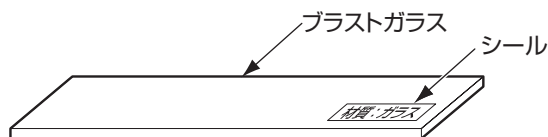

「材質:ガラス」シールが、右・手前側にくるよう棚板(ブラストガラス)を置いてください。

警告

■棚板の凸部が棚板の凹部に確実にはめ込まれるようにのせる

取り付けが不安定になり、落下してけがや重大事故の原因になります。

■棚をしっかり固定する

取り付けが不安定になり、落下してけがや重大事故の原因になります。

■棚がガタつかず、しっかり固定されているか確認する

取り付けが不安定になり、落下してけがや重大事故の原因になります。

図4

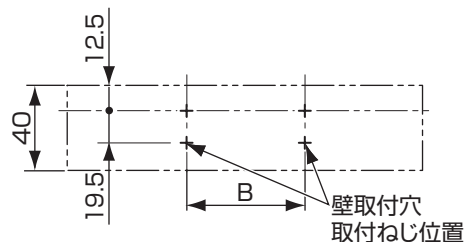

〈鏡と棚に一体感を持たせる場合〉

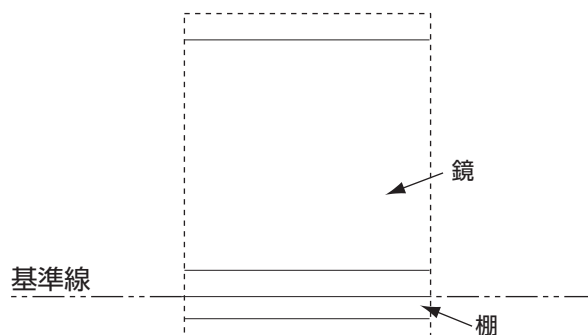

①棚取付時の基準線を鏡の下端としてください。

②取り付けした鏡をいったん外します。

③上記の方法で取り付けを行ってください。

※浴室用防曇鏡とのセットの時は、鏡の取付方法が異なりますので、棚を鏡からはなして取り付けてください。

お手入れのしかた

●中性洗剤をしみこませた布、またはスポンジでふき取ったあと水ぶきし、乾いた布などで水分をきれいにふき取ってください。

※酸性・アルカリ性の洗剤、ベンジン・シンナー、およびクレンザーやナイロンたわしなどは変色・損傷の原因になりますので使用しないでください。

※鏡に汚れが付着したまま放置しておくと、汚れが乾いてこびりつき、取れにくくなる場合があります。



TOTO®

保証書

本書は、本書記載内容で無料修理を行うことをお約束するものです。取付日から下記期間中、故障が発生した場合は本書をご提示のうえ、取付店（または販売店）、またはTOTOメンテナンス(株) (TEL ☎0120-1010-05 FAX ☎0120-1010-02) に修理をご依頼ください。

お客様	おなまえ	見 本		
	おところ	〒		
取付店 販売店	〒	①		
	電話	-		
取付日/ご購入日	年 月 日			

商品名	化粧棚
品番	YMKS21K2・YMKS21K3
保証期間	取付日/ご購入日から2カ年

★お客様へ

- ・この保証書をお受け取りになるときに、取付日、取付店（または販売店）名、扱者印が記入してあることを確認してください。保証書は再発行いたしませんので紛失されないよう大切に保存してください。
なお、本書は日本国内においてのみ有効です。
- ・保証期間中でも、次の場合は有料修理になります。
 - (1) 用途以外で使用した場合の不具合。
 - (2) 適切な使用、維持管理を行わなかったことに起因する不具合。
 - (3) 弊社が定める施工説明書・取扱説明書などに基かない施工、専門業者以外による分解などに起因する不具合。
 - (4) 建築躯体の変形などに起因する商品の不具合。
 - (5) 塗装の色あせなどの経年変化または使用に伴う摩耗などにより生じる外観上の不具合。
 - (6) 金属の腐食しやすい環境（海岸付近、温泉地など）に起因する不具合。
 - (7) ねずみなどの動物や昆虫が噛んだり、動物や昆虫の死骸が本商品内に残留することなどに起因する不具合。
 - (8) 火災、落雷、地震、噴火、洪水、津波など天変地異または破壊行為による不具合。
 - (9) 本書の提示がない場合。
 - (10) 本書にお客様名、取付日、取付店（または販売店）名、扱者印の記入のない場合。
- ・部品の交換について
無料修理により取り外された部品・商品は、TOTO株式会社の所有となります。

サービス記録

年月日	サービス内容	担当者

※この保証書は、本書に明示した期間、条件のもとにおいて無料修理をお約束するものです。
したがって、この保証書によってお客様の法律上の権利を制限するものではありません。
保証期間経過後の修理などについてご不明の場合は、「取扱説明書」に記載のお客様相談室またはTOTOメンテナンス(株)にお問い合わせください。

TOTO株式会社

〒802-8601 福岡県北九州市小倉北区中島2-1-1

【お客様の個人情報のお取り扱い】 お客様からお預かりした個人情報は、関連法令および社内諸規定に基づき慎重かつ適切にお取り扱いします。詳細はTOTOホームページをご覧ください。

商品のお問い合わせは
TOTO様お客様相談室へ

TEL ☎0120-03-1010
FAX ☎0120-09-1010

受付時間：平日 9:00~18:00
土・日・祝日 10:00~18:00
(夏期休暇・年末年始を除く)

修理のご用命は
TOTOメンテナンス(株)修理受付センターへ

TEL ☎0120-1010-05
FAX ☎0120-1010-02

受付：年中無休
受付時間：関東・甲信越地区 8:00~20:00
上記以外の地区 9:00~20:00
訪問修理：年中無休（一部地域を除く）
営業時間： 9:00~18:00

補修用部品のご購入は
TOTOメンテナンス(株)TOTOパーツセンターへ

TEL ☎0120-8282-55
FAX ☎0120-8272-99

受付時間：平日 9:00~18:00
土・日・祝日 10:00~18:00
(夏期休暇・年末年始を除く)