

化粧棚

YMKS21K2・YMKS21K3

■工事店様へのお願い

この取扱説明書の内容に沿って正しく取り付けてください。取り付け後は、貴店名ならびに取付日を保証書にご記入のうえ、この取扱説明書を必ずお客様にお渡しください。

■お客様へのお願い

この取扱説明書をよくお読みのうえ、正しくお使いください。また、この取扱説明書は保証書付きですので、大切に保管しておいてください。



安全上のご注意 (安全のために必ずお守りください)

ご使用前に、この「安全上のご注意」をよくお読みのうえ、正しくお使いください。



- お読みになったあとは、お使いになる方がいつでも見られる場所に必ず保管してください。
- この説明書では、商品を安全に正しくお使いいただき、あなたや他の人々の危害や、財産への損害を未然に防止するために、いろいろな表示をしています。その表示と意味は次のようになっています。

- お守りいただく内容の種類を、次の絵表示で区分し、説明しています。

表示	意味
 警告	この表示を無視して、誤った取り扱いをすると、人が死亡または重傷を負うことが想定される内容を示しています。



	は、してはいけない「禁止」内容です。 左図は、「分解禁止」を示します。
	は、必ず実行していただく「強制」内容です。 左図は、「必ず実行」を示します。

設置に関する警告



 警告		垂直な壁面以外には取り付けない 取り付けが不安定になり、落下してけがや重大事故の原因になります。
		取付面には厚さ12mm以上の合板を使用する 取り付けが不安定になり、落下してけがをする原因になります。
		取付面がコンクリート下地の場合は、当社指定の固定金具【品番T110D28 樹脂プラグ 20個入り (φ6×30、下穴φ6)】もしくは市販のコンクリート用プラグを使用する 取り付けが不安定になり、落下してけがや重大事故の原因になります。
		取り付けには、付属の棚取付ねじ(皿タッピンねじ φ4×35) 4本を使用する 取り付けが不安定になり、落下してけがや重大事故の原因になります。
		取付面が薄壁の場合は、事前に厚み30mm以上の補強木を設け、施工する 取り付けが不安定になり、落下してけがや重大事故の原因になります。
		棚をしっかりと固定する 取り付けが不安定になり、落下してけがや重大事故の原因になります。
		棚板の凸部が棚板の凹部に確実にはめ込まれるように載せる 取り付けが不安定になり、落下してけがや重大事故の原因になります。
	棚がガタつかず、しっかりと固定されているか確認する 取り付けが不安定になり、落下してけがや重大事故の原因になります。	
棚受が水平になるように取り付ける 棚板が落下し、けがや重大事故の原因になります。		

設置に関するおねがい 壁に不陸がある場合、ワッシャーやスペーサーでフラット面を確保してください。

使用に関する警告

 警告		この説明書に記載された項目以外は分解しない 故障の原因になります。
		ガラスに急に冷水や熱湯をかけない 破損の原因になります。割れたガラスはけがや重大事故の原因になります。
		ガラスエッジに蛤状の小さい欠けが生じた場合は、そのまま使用しない 衝撃や温度の急変などで、全体の割れに進行する原因になります。
		棚に手をついて荷重をかけたり、寄り掛からない 破損の原因になります。割れたガラスはけがや重大事故の原因になります。

使用に関する警告

 警告	 禁止	棚に鉢植えなど重いものを載せない 破損する原因になります。割れたガラスはけがや重大事故の原因になります。
	 必ず実行	棚に強酸・強アルカリ性薬品・ベンジン・シンナーなどの有機溶剤がかからないようにする 部品が腐食し、棚が落下する原因になります。
		使用中にガタツキが出た場合は、ただちに使用をやめ、取付工事店、販売店またはTOTOメンテナンス（株）に連絡して、点検を受ける 商品が脱落して、転倒などによりけがや重大事故の原因になります。

保守・点検に関するおねがい

- 安全に使用していただくために定期的に清掃、点検を行ってください。
- 直射日光に当たらないようにしてください。
変色する原因になります。

商品寸法および付属部品

(単位：mm)

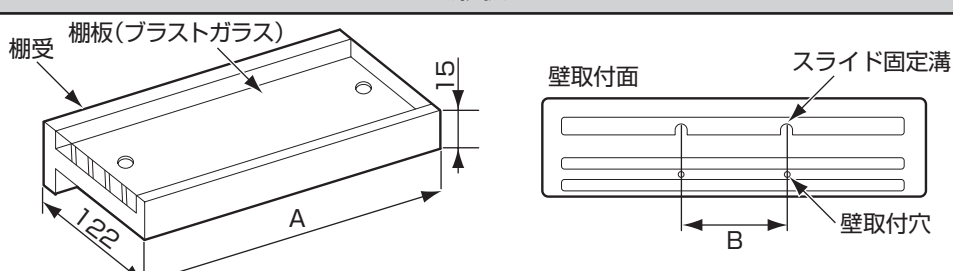
品番	形状	A	B
YMKS21K2		400	200
YMKS21K3		500	300

■次の部品があることを確認してください。

付 属 部 品	
棚板（プラストガラス）	1枚
棚取付ねじ（皿タップピンねじ $\phi 4 \times 35$ ）	4本

取付方法

- ①棚受から棚板（プラストガラス）を取り外してください。
- ②棚取付位置を決め、棚の上端を取付時の基準線として棚取付ねじ位置および壁取付穴取付ねじ位置をけがいでください。（図1）
- ③棚取付ねじを右図の位置までねじ込んでください。（上面の2カ所のみ）

図1 (単位：mm)

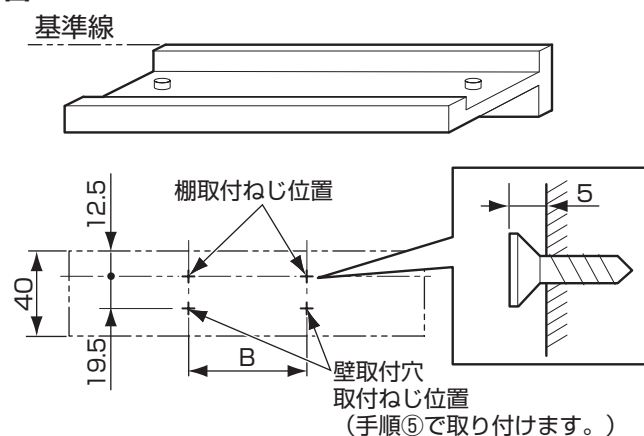

品番	B
YMKS21K2	200
YMKS21K3	300

警告

- 取付面には厚さ12mm以上の合板を使用する
取り付けが不安定になり、落下してけがをする原因になります。
- 取付面がコンクリート下地の場合は、当社指定の固定金具【品番 T110D28 樹脂プラグ20個入り（ $\phi 6 \times 30$ 、下穴 $\phi 6$ ）】もしくは市販のコンクリート用プラグを使用する
取り付けが不安定になり、落下してけがや重大事故の原因になります。
- 取付面が薄壁の場合は、事前に厚み30mm以上の補強木を設け、施工する
取り付けが不安定になり、落下してけがや重大事故の原因になります。

④③で取り付けした棚取付ねじ2本に棚受のスライド固定溝を掛け仮固定してください。(図2)

⑤棚受壁取付穴に棚取付ねじ2本でしっかり固定してください。(図3・図4)

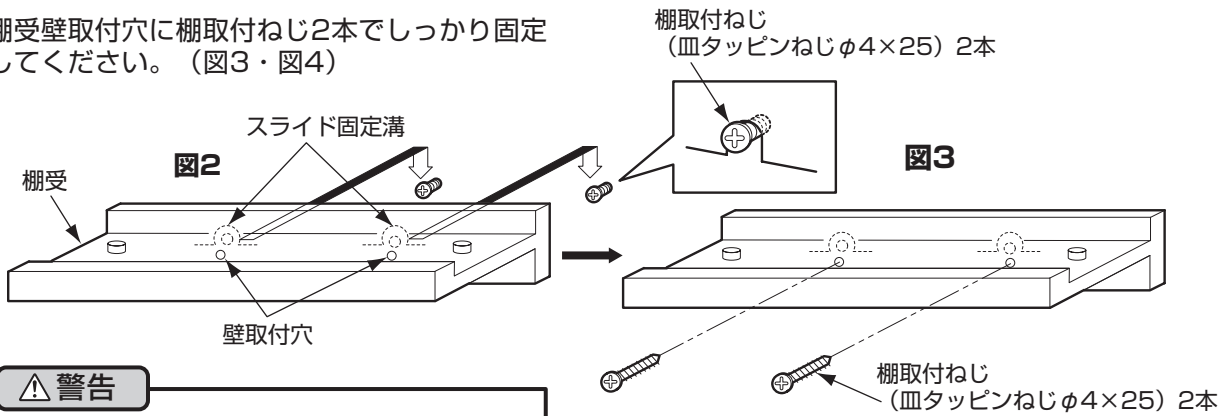

警告

■棚受が水平になるように取り付ける
棚板が落下し、けがや重大事故の原因になります。

⑥棚受に棚板(プラストガラス)を載せてください。
※棚板には表裏があります。(図5)

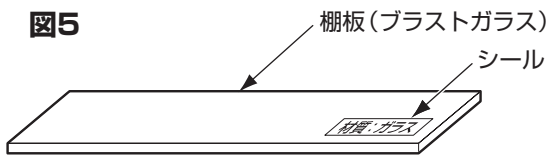

「材質:ガラス」シールが、右・手前側にくるよう棚板(プラストガラス)を置いてください。

警告

- 棚受の凸部が棚板の凹部に確実にはめ込まれるように載せる
取り付けが不安定になり、落下してけがや重大事故の原因になります。
- 棚板をしっかり固定する
取り付けが不安定になり、落下してけがや重大事故の原因になります。
- 棚板がガタつかず、しっかり固定されているか確認する
取り付けが不安定になり、落下してけがや重大事故の原因になります。

図4

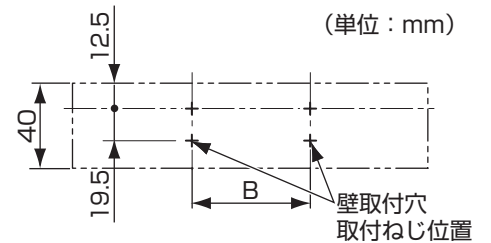

〈鏡と棚に一体感を持たせる場合〉

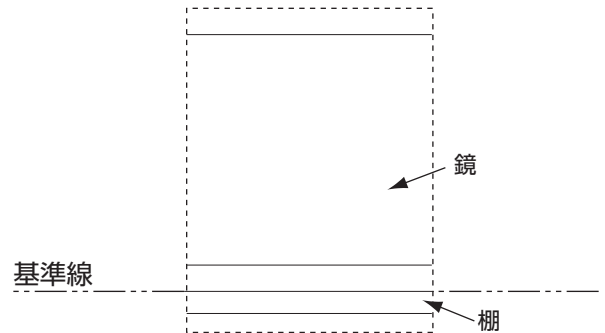

- ①棚取付時の基準線を鏡の下端としてください。
- ②取り付けした鏡をいったん外します。
- ③上記の方法で取り付けを行ってください。
※浴室用防曇鏡とのセットの時は、鏡の取付方法が異なりますので、棚を鏡から離して取り付けてください。

お手入れの仕方

- 中性洗剤をしみこませた布、またはスポンジでふき取ったあと水ぶきし、乾いた布などで水分をきれいにふき取ってください。
- ※酸性・アルカリ性の洗剤、ベンジン・シンナー、およびクレンザーやナイロンたわしなどは変色・損傷の原因になりますので使用しないでください。
- ※鏡に汚れが付着したまま放置しておくと、汚れが乾いてこびりつき、取れにくくなる場合があります。



TOTO®

保証書

本書は、本書記載内容で無料修理を行うことをお約束するものです。取付日/ご購入日から下記期間中、故障が発生した場合は本書をご提示のうえ、取付店/販売店、またはTOTOメンテナンス(株) (TEL ☎ 0120-1010-05 FAX ☎ 0120-1010-02) に修理をご依頼ください。

お客様	おなまえ	見	本	様
	おところ 〒			
取付店/販売店	〒	Ⓜ		
	電話			
取付日/ご購入日	年	月	日	

商品名	化粧棚
品番	YMKS21K2・YMKS21K3
保証期間	取付日/ご購入日から2カ年

★お客様へ

- ・この保証書をお受け取りになるときに、取付日/ご購入日、取付店名/販売店名、扱者印が記入してあることを確認してください。保証書は再発行いたしませんので紛失されないよう大切に保管してください。
なお、本書は日本国内においてのみ有効です。
- ・保証期間中でも、次の場合は有料修理になります。
 - (1) 上記用途以外で使用した場合の不具合。
 - (2) 適切な使用、維持管理を行わなかったことに起因する不具合。
 - (3) 弊社が定める施工説明書などに基かない施工、専門業者以外による分解などに起因する不具合。
 - (4) 建築躯体の変形などに起因する商品の不具合。
 - (5) 塗装の色あせなどの経年変化または使用に伴う摩耗などにより生じる外観上の不具合。
 - (6) 金属の腐食しやすい環境（海岸付近、温泉地など）に起因する不具合。
 - (7) ねずみなどの動物や昆虫が噛んだり、動物や昆虫の死骸が本商品内に残留することなどに起因する不具合。
 - (8) 火災、落雷、地震、噴火、洪水、津波など天変地異または破壊行為による不具合。
 - (9) 部品（乾電池など）の消耗による不具合。
 - (10) 日常のお手入れ箇所（フィルターなど）や水抜栓などのリングやパッキンの摩耗・劣化による不具合。
 - (11) 本書の提示がない場合。
 - (12) 本書にお客様名、取付日/ご購入日、取付店名/販売店名、扱者印の記入のない場合。

・部品の交換について

無料修理により取り外された部品・商品は、TOTO株式会社の所有となります。

※この保証書は、本書に明示した期間、条件のもとにおいて無料修理をお約束するものです。
したがって、この保証書によってお客様の法律上の権利を制限するものではありません。保証期間経過後の修理などについてご不明の場合は、「取扱説明書」に記載のお客様相談室またはTOTOメンテナンス(株)にお問い合わせください。

TOTO株式会社

〒802-8601 福岡県北九州市小倉北区中島2-1-1
お客様相談室 TEL ☎ 0120-03-1010 FAX ☎ 0120-09-1010

お客様専用窓口

 商品のお問い合わせは
TOTO(株) お客様相談室へ
TEL ☎ 0120-03-1010
FAX ☎ 0120-09-1010

受付時間：9:00~17:00
(夏期休暇・年末年始を除く)

※携帯電話・PHSからのご利用は…
093-951-2526 (有料)へ

 修理のご用命は 安心・信頼の
TOTOメンテナンス(株)修理受付センターへ
TEL ☎ 0120-1010-05
FAX ☎ 0120-1010-02

ホームページ <http://www.tom-net.jp/>
受付：年中無休 受付時間：8:00~19:00
訪問修理：年中無休 (一部地域を除く)
営業時間：9:00~18:00

※携帯電話 (PHSは除く) からのご利用は…
☎ 0570-05-1010 (有料)へ

 交換部品・別売品のご購入は
TOTOメンテナンス(株)TOTOパーツセンターへ
TEL ☎ 0120-8282-55
FAX ☎ 0120-8272-99

受付時間：平日 9:00~18:00
土・日・祝日 10:00~18:00
(夏期休暇・年末年始を除く)

※携帯電話・PHSからのご利用は…
093-952-8682 (有料)へ

お客様からお預かりした個人情報は、関連法令および社内諸規定に基づき慎重かつ適切に取り扱います。詳細はTOTOホームページをご覧ください。

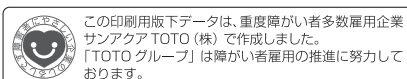

TOTOホームページ <http://www.toto.co.jp/>

2011.4
YMKS21K1-PRR